



### Knöpfe

- Nero, NCS S 9000-N
- Vulkan, NCS S 5502-G

### Markierungsteile (abhängig vom Typ)

- Korall, NCS S 0550-R
- Beach, NCS S 0530-Y20R
- Lagun, NCS S 1030-B70G
- Sky, NCS S 1030-R80B
- Mineral, NCS S 3502-G

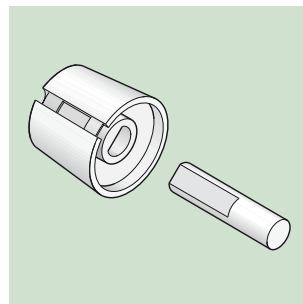
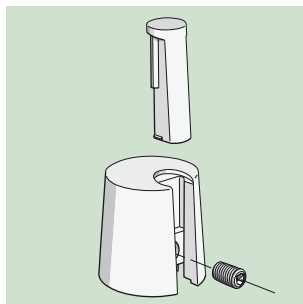

## DAS PRODUKT

Unsere TOP-KNOBS sind einzigartig im Design und so die ideale Lösung für alle Anwender, die das Besondere suchen. Durch die Wahl eines auf die Anwendung abgestimmten Markierungsteils definieren Sie die Funktion des Drehknopfes und geben Ihren Geräten ein modernes, zeitgemäßes Erscheinungsbild.

## ANWENDUNGEN

Für Drehpotentiometer mit runden Wellenenden nach DIN 41 591 und abgeflachte Wellenenden  $\varnothing 6/4,6$  mm. Mess- und Regeltechnik. Medizin- und Labortechnik. Heizungsbau und Klimatechnik.

## IHRE VORTEILE

Ästhetisch anspruchsvolles Knopfdesign.

Die unsichtbare Schraubbefestigung gibt den Geräten ein gefälliges und zeitgerechtes Aussehen.

Die neue Befestigungstechnik schließt jede Berührung mit spannungsführenden Teilen aus.

Funktionale Markierungsteile, z.B. für Feinskalierung in bis zu fünf unterschiedlichen Standardfarben. Einfach zum Aufstecken.

Für den Einsatz auf Drehpotentiometern ist die Achsaufnahme zurückversetzt, so dass auch außenliegende Muttern Platz haben und die Knöpfe bündig mit der Frontplatte abschließen.



Wir fertigen unser TOP-KNOBS-Programm unter Berücksichtigung von Mindestlosgrößen auch in Sonderfarben. Nennen Sie uns bitte Ihre Wünsche und Bedarfsmengen.

## MATERIAL

PA 6 verstärkt – Markierungsteile PA 6 unverstärkt.



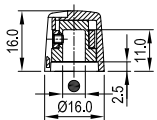
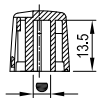
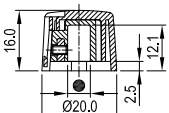
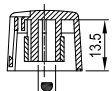
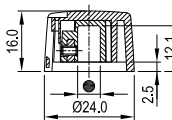
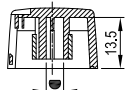
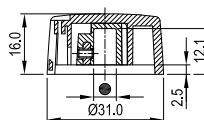
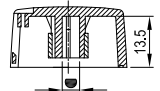
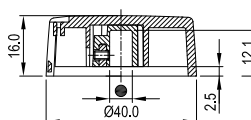
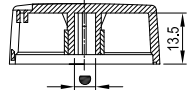

Siehe Kunststoffeigenschaften Seite 29.

## TOP-KNOB

Größe Ø	Maße in mm		Max. Anzugs- drehmoment	Achsbohrung			
	„rundes“ Wellenende*1	„abgeflachtes“ Wellenende*2		Typ	D		
16			0,4 Nm	○	4 mm	A 10 16 049	A 10 16 048
			0,4 Nm	○	6 mm	A 10 16 069	A 10 16 068
				◐	6/4,6 mm	A 10 16 649	A 10 16 648
20			0,5 Nm	○	4 mm	A 10 20 049	A 10 20 048
			0,5 Nm	○	6 mm	A 10 20 069	A 10 20 068
			0,5 Nm	○	1/4"	A 10 20 639	A 10 20 638
				◐	6/4,6 mm	A 10 20 649	A 10 20 648
24			0,6 Nm	○	4 mm	A 10 24 049	A 10 24 048
			0,6 Nm	○	6 mm	A 10 24 069	A 10 24 068
			0,6 Nm	○	1/4"	A 10 24 639	A 10 24 638
				◐	6/4,6 mm	A 10 24 649	A 10 24 648
31			0,6 Nm	○	4 mm	A 10 31 049	A 10 31 048
			0,6 Nm	○	6 mm	A 10 31 069	A 10 31 068
			0,6 Nm	○	1/4"	A 10 31 639	A 10 31 638
				◐	6/4,6 mm	A 10 31 649	A 10 31 648
40			0,65 Nm	○	4 mm	A 10 40 049	A 10 40 048
			0,65 Nm	○	6 mm	A 10 40 069	A 10 40 068
			0,65 Nm	○	1/4"	A 10 40 639	A 10 40 638
				◐	6/4,6 mm	A 10 40 649	A 10 40 648

TOP-KNOBS

## MARKIERUNGSTEILE

Für TOP-KNOB Ø 16 – 40		Pin	Skala	Globe	Disk	Wing
Markierungsteile einfach zum Aufstecken, auch nachträgliches Austauschen ist möglich.	Farbe <ul style="list-style-type: none"> <li><span style="display: inline-block; width: 10px; height: 10px; background-color: #e91e63; border-radius: 50%;"></span></li> <li><span style="display: inline-block; width: 10px; height: 10px; background-color: #ffc107; border-radius: 50%;"></span></li> <li><span style="display: inline-block; width: 10px; height: 10px; background-color: #42a5f5; border-radius: 50%;"></span></li> <li><span style="display: inline-block; width: 10px; height: 10px; background-color: #9c27b0; border-radius: 50%;"></span></li> <li><span style="display: inline-block; width: 10px; height: 10px; background-color: #607d8b; border-radius: 50%;"></span></li> </ul>					
		A 11 01 003	A 11 05 003			A 11 04 003
		A 11 01 004	A 11 05 004	A 11 02 004	A 11 03 004	
		A 11 01 005	A 11 05 005			
		A 11 01 006	A 11 05 006	A 11 02 007	A 11 03 007	
A 11 01 007	A 11 05 007					

\*1 Seitliche Schraubbefestigung mittels Gewindestift mit Innensechskant (1,5 mm) und Ringschneide.

\*2 Zum Aufstecken auf Achsen mit abgeflachten Wellenenden. Die Achsabflachung zeigt zur Einstecköffnung für die Markierungsteile.