



Tastomat

Das Polyamid-Handbedien-
gehäuse für den robusten
Einsatz mit Schutzart IP 65

- 2 Größen
- Hohe Stabilität durch glaskugerverstärktes Polyamid
- Umlaufender Schutzkragen



Farbton	Lichtgrau, ähnlich RAL 7035; Sonderfarben auf Anfrage
Schutzart	IP 65/DIN EN 60529
Gehäusematerial	PA-GB, Dichtung Neoprene CR; Details siehe Technische Informationen

Aufgrund der Materialstärken, des Gehäusedesigns und des verwendeten Materials ist dieses robuste Gehäuse für den rauen Einsatz konzipiert und bietet der eingebauten Elektronik selbst unter extremen Umweltbedingungen einen optimalen Schutz.

Hinweis: Bei dem Material kann durch eine Wärmeeinwirkung über längere Zeit (z.B.: 75 °C, 3 Stunden) eine Nachschwindung bis 0,8 % auftreten. In der gleichen Größenordnung können Feuchtigkeitsschwankungen ebenfalls Änderungen der Dimensionen verursachen.



Tastomat



Tastomat 100 – 200

Modell	Best.-Nr.	A	B	C	c1
TAS 100	08100000	251	91	46	26
TAS 200	08200000	251	91	80,4	60,4

Lieferumfang: Unterteil, Oberteil, 6 Gehäuseschrauben, 4 Montageschrauben

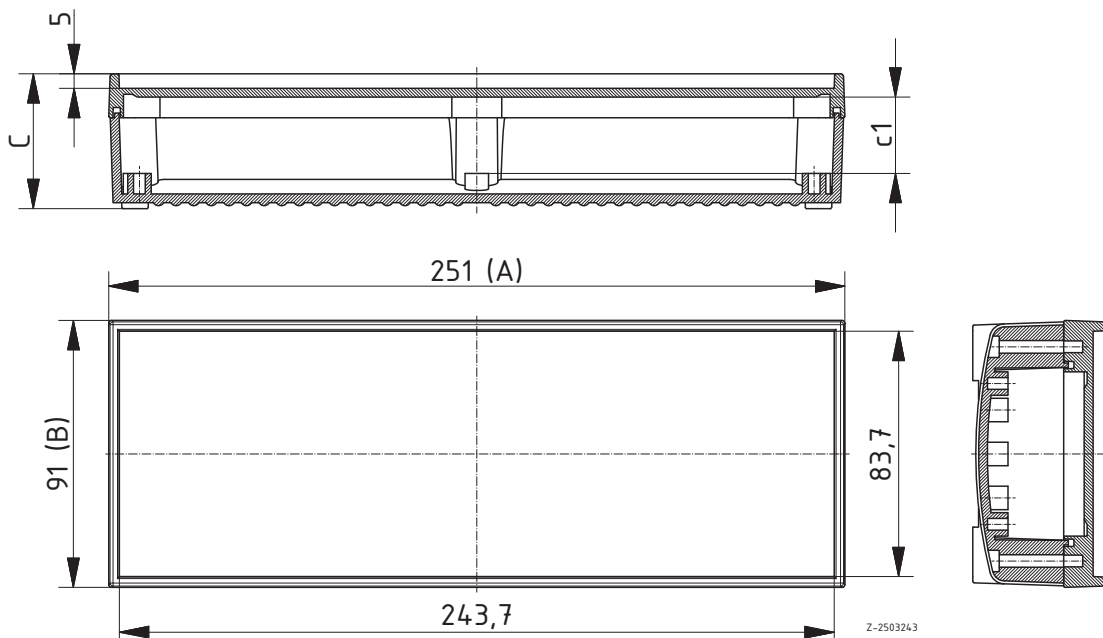

Anwendungsbeispiel

unseres umfangreichen Serviceangebotes für Tastomat.



Mechanische Bearbeitungen:

Fräsen, Bohren, Senken, Gewindeschneiden, Stanzen
Ultraschallschweißen individueller Befestigungspunkte

Montagearbeiten:

Montage von Kabelverschraubungen, Batteriefächern,
Montage von Gewindebuchsen, -bolzen und leitenden Dichtungen

Klebearbeiten:

Bestückung mit beigestellten Komponenten, Verdrahtungen

Löt- und Konfektionierungsarbeiten

**Dies ist nur ein kleiner Ausschnitt
unseres umfangreichen Serviceangebotes,
mit dem wir Ihnen ein individuelles Produkt
mit exzellenter Qualität produzieren.**

Weitere Informationen hierzu finden Sie in der Einleitung des Kataloges.