

Sport-Thieme®

Wandbefestigungsgurte

Vielen Dank, dass Sie sich für ein Sport-Thieme Produkt entschieden haben!

Damit Sie viel Freude an diesem Produkt haben und die Sicherheit gewährleistet ist, sollten Sie diese Anleitung vor dem Gebrauch zunächst vollständig durchlesen.

Bewahren Sie die Anleitung gut auf. Für Fragen und Wünsche stehen wir Ihnen gerne zur Verfügung.



Abb. 1: Sport Thieme Wandbefestigungsgurte

Produktbeschreibung

Verwendungszweck:

Dieses Produkt ist nur für den bestimmungsgemäßen Gebrauch zu verwenden. Missbrauch jeglicher Art führt zur Beeinträchtigung der Sicherheit und zum Verlust der Gewährleistung!

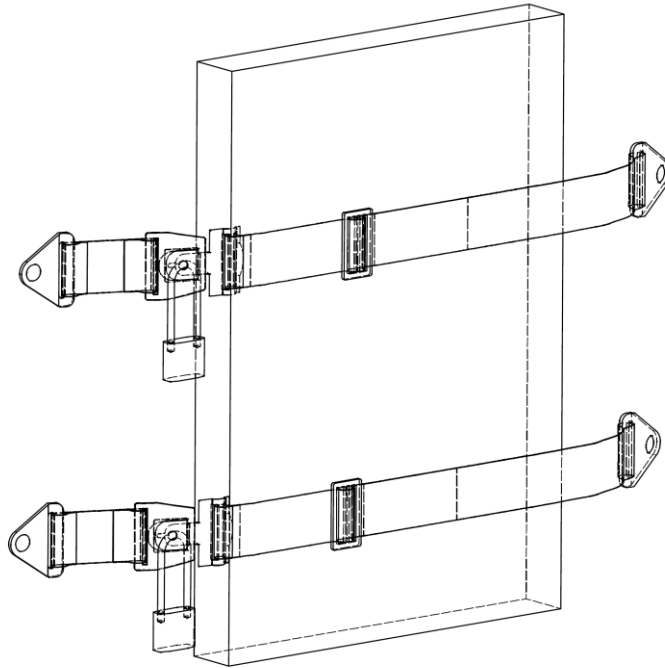
Mit dem Wandbefestigungsgurt von Sport-Thieme fixieren Sie sowohl Weichboden als auch Aufsprungkissen ganz schnell und einfach an der Wand

Maße: 200-400 cm oder 300-600 cm x 5 cm

Gewicht: 0,5 kg



Achtung!

- Langes Seil. Strangulationsgefahr!
- Den Artikel nicht überlasten oder beklettern!
- Scharfe Kanten können die Oberfläche beschädigen!
- Nur für den Innenbereich geeignet!
- Lagern Sie das Produkt am besten in einem abgeschlossenen Raum mit einer Temperatur von mindestens 15 C und einer Luftfeuchtigkeit von maximal 65 %!

Modifikation von Produkten:

Modifikation jeglicher Art führt zur Beeinträchtigung der Sicherheit und zum Verlust der Gewährleistung!

SPORT-THIEME®
Schulsport · Vereinssport · Fitness · Therapie

Wir sind Ihr Team!

Sport-Thieme GmbH · 38367 Grasleben · www.sport-thieme.de
Tel. 053 57-18181 · Fax 053 57-18190 · info@sport-thieme.de

Montage

Benötigte Werkzeuge: Bohrmaschine

Benötigte Personenzahl: 1

Benötigte Zeit: 20 min

Wandmontage:

Bevor Sie den Artikel montieren, sollten Sie die Wand prüfen, an der er befestigt werden soll. Es sollte eine massive tragende Wand sein (Vollziegel, Kalksandstein, Stahlbeton oder Holzbalken), welche die geforderten Zugkräfte der Befestigungselemente sicher aufnehmen kann. Achten Sie darauf, keine statisch tragenden Gebäudeteile anzubohren.

Wenn Sie sich nicht sicher sind, dass die Wand die Kräfte aufnimmt, konsultieren Sie bitte einen Statiker.

Befestigungsmaterial:

Verwenden Sie je nach Beschaffenheit Ihrer Wand/Decke entsprechendes Befestigungsmaterial.

Dieses sollte eine Zuglast von mindestens 0,5 kN aufnehmen können. Das mitgelieferte Befestigungsmaterial ist für Beton der Güte C 25/30 geeignet.

Stückliste:

Nr.	Anzahl	Bezeichnung
1	1	Verstellbares Gurtband
2	1	Gurtband kurz zu Wandbefestigung
3	2	Befestigungsmaterial



Abb. 2: Montageabbildung der Wandbefestigungsgurte

Montageschritt 1

- Nutzen Sie immer zwei Gurte, um eine Matte sicher an einer Wand zu befestigen. Bringen Sie dafür je nach Höhe ihrer Matte, bei 1/3 der Höhe und 2/3 der Höhe der Matte die Gurte an der Wand an. Bohren Sie hierfür auf den entsprechenden höhen Löcher und verschrauben sie den Gurt mit dem Befestigungsmaterial.
- Mithilfe der Verstell schnalle können sie die Länge des Wandbefestigungsgurtes anpassen.
- Durch ein Vorhängeschloss (nicht im Lieferumfang enthalten) lässt sie die Matte vor unbefugtem Benutzen sichern.
- Sollten Sie Mattenschutzecken (120 5507) verwenden, positionieren Sie diese bitte zwischen Gurt und Mattenkante.

Wartungshinweise und Pflege / Zusatzinformationen

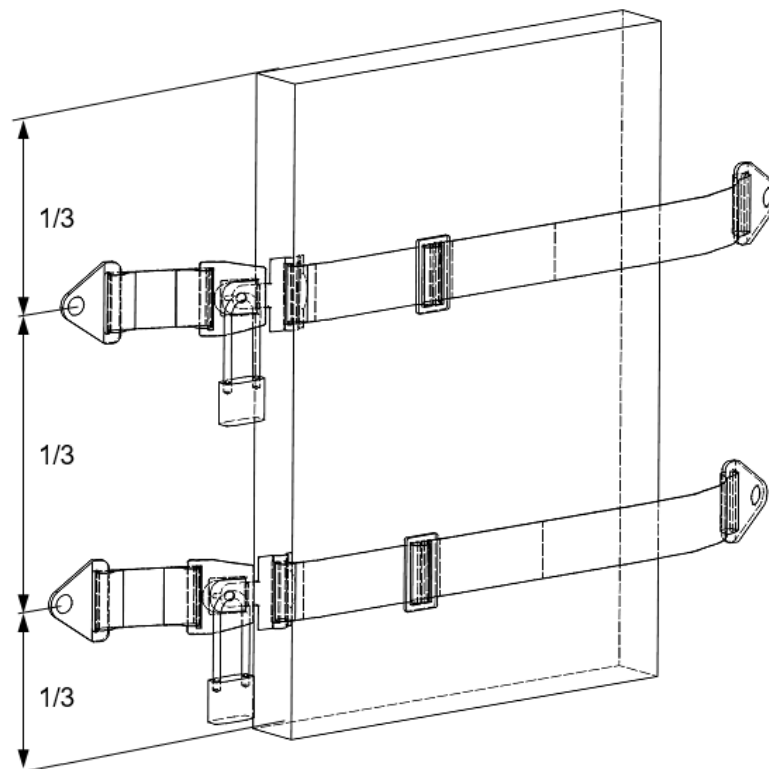
Hinweise zur regelmäßigen Kontrolle:

- Führen Sie in regelmäßigen Abständen eine Sichtprüfung durch.
- Aufgrund unserer kontinuierlichen Qualitätsprüfung der Produkte können sich technische Änderungen ergeben, die zu geringfügigen Abweichungen in der Anleitung führen.
- Kontrollieren Sie regelmäßig die Schraubverbindungen auf ihren festen Sitz.
- Prüfen Sie den Artikel auf eventuelle Beschädigungen und tauschen Sie verschlissene Teile aus.
- Überprüfen Sie den Zustand der Seile, denn durch die Nutzung können Gebrauchsspuren entstehen (z. B. Aufrauhungen, Auffaserung, Schnitte).

Mögliche zulässige Erweiterungen und Artikel, die zur Kombination geeignet sind:

- Mattenschutzecken für Wandbefestigungsgurt (Art.-Nr.: 120 5507)

Bei Fragen stehen wir Ihnen gerne zur Verfügung.

Ihr Sport-Thieme Team