

Zatrzaski trzpieniowe z główką

Opis artykułu/ilustracje produktu



Opis

Materiał:

Stal automatowa.

Wersja:

oksydowane, trzpień dociskowy hartowany.

Wskazówka:

Ten zatrzask używany jest głównie jako kołek odciskowy lub zderzak sprężysty przy produkcji narzędzi.

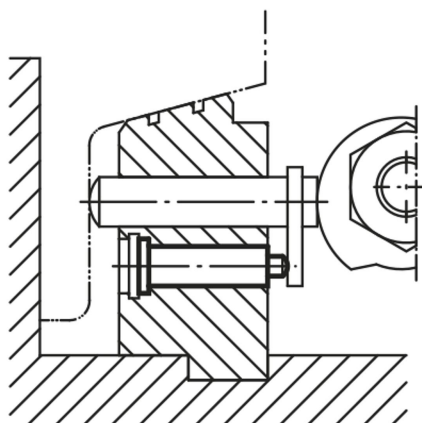

Rysunki

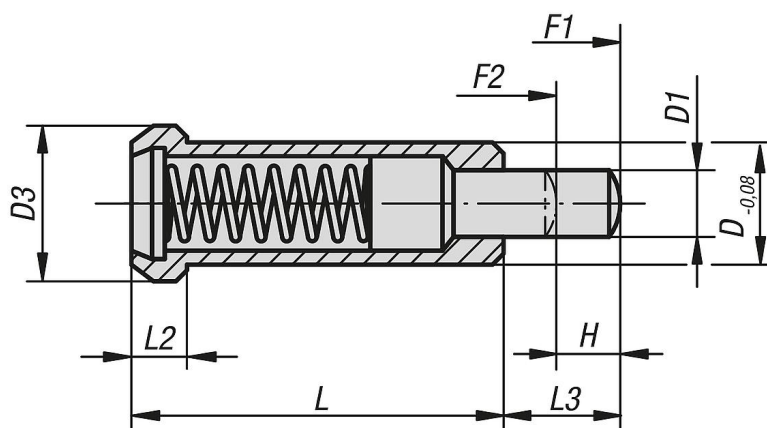

Przegląd artykułów

Zatrzaski trzpieniowe z główką

Nr Zamówienia	D	D1	D3	H	L	L2	L3	Siła sprężyny początek F1 ok. N	Siła sprężyny koniec F2 ok. N
K0331.06	6	2,95	8	3,5	20	3,2	6	10	22
K0331.08	8	3,95	10	4,5	24	3,2	8	30	90
K0331.10	10	5,95	13	5,5	30	4	10	42	110
K0331.12	12	7,95	16	6,5	36	5	12	50	130

