

Dociski boczne

Opis artykułu/ilustracje produktu



Opis

Materiał:

Korpus – stal automatowa.

Kulka – stal.

Sprężyna – tworzywo sztuczne.

Wersja:

Korpus oksydowany.

Kulka z połyskiem.

Wskazówka:

Docisk boczny musi być wciśnięty do otworu co najmniej na głębokość L3. Służy on do pozycjonowania i dociskania małych detali w przyrządach. Przy obróbce mechanicznej może zająć konieczność dodatkowego podtrzymania przedmiotu obrabianego przez inne mocowania. Podczas magazynowania przyrządów sprężyna z tworzywa sztucznego musi pozostawać w stanie swobodnym, bez obciążenia, aby uniknąć trwałej deformacji.

Wartość naprężenia sprężyny jest tutaj wartością przeciętną.

Wskazówka dotycząca planu:

2) Przebijak

Rysunki

Forma C
kulka ze stali,
sprężyna z tworzywa,
jednostronna

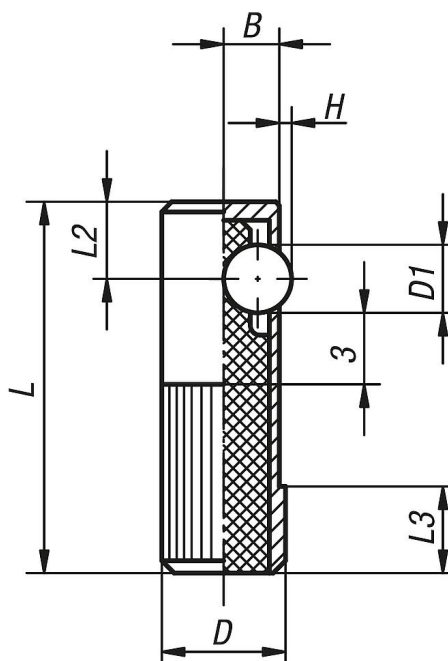

Przegląd artykułów

Dociski boczne

Dociski boczne

Przegląd artykułów

Nr Zamówienia	Forma	D	D1	H	L	L2	L3	B	Otwór ustalający H8	Siła sprężyny początek F1 ok. N	Siła sprężyny koniec F2 ok. N
K0374.410	C	10	5,5	1	30	7	8	4,5	10	60	170
K0374.412	C	12	6,5	1,5	35	8	9	5,5	12	80	260
K0374.414	C	14	8	2	40	9	10	6,5	14	120	480