

Docisk nasadzany

Opis artykułu/ilustracje produktu

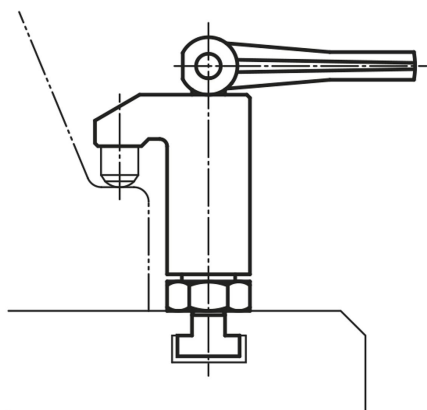

Opis

Materiał:

Stal.

Wersja:

Utwardzone dyfuzyjnie, oksydowane i szlifowane.

Wskazówka:

Wysokość mocowania można zwiększyć za pomocą słupów dystansowych K0018 oraz, w przypadku K1231.12 do K1231.14 oraz K1231.22 do K1231.24, również za pomocą podstawek wahliwych K0282.

Imadła zapewniają następujące zalety:

- szybkie ręczne mocowanie za pomocą wrzeciona gwintowanego i krążka dociskowego mimośrodowego.
- łatwa i szybka wymiana przedmiotu obrabianego poprzez odchylenie łapy mocującej.
- kompaktowe wykonanie – niewielkie zapotrzebowanie na miejsce przy mocowaniu.
- łatwe dopasowanie również do dużych wysokości mocowania dzięki słupom dystansowym.

Imadła można zamocować na dwa sposoby:

- 1) w rowku teowym.
- 2) za pomocą trzpienia gwintowanego M12 bezpośrednio na płycie, np. przyrządu.

Docisk nasadzany

Rysunki

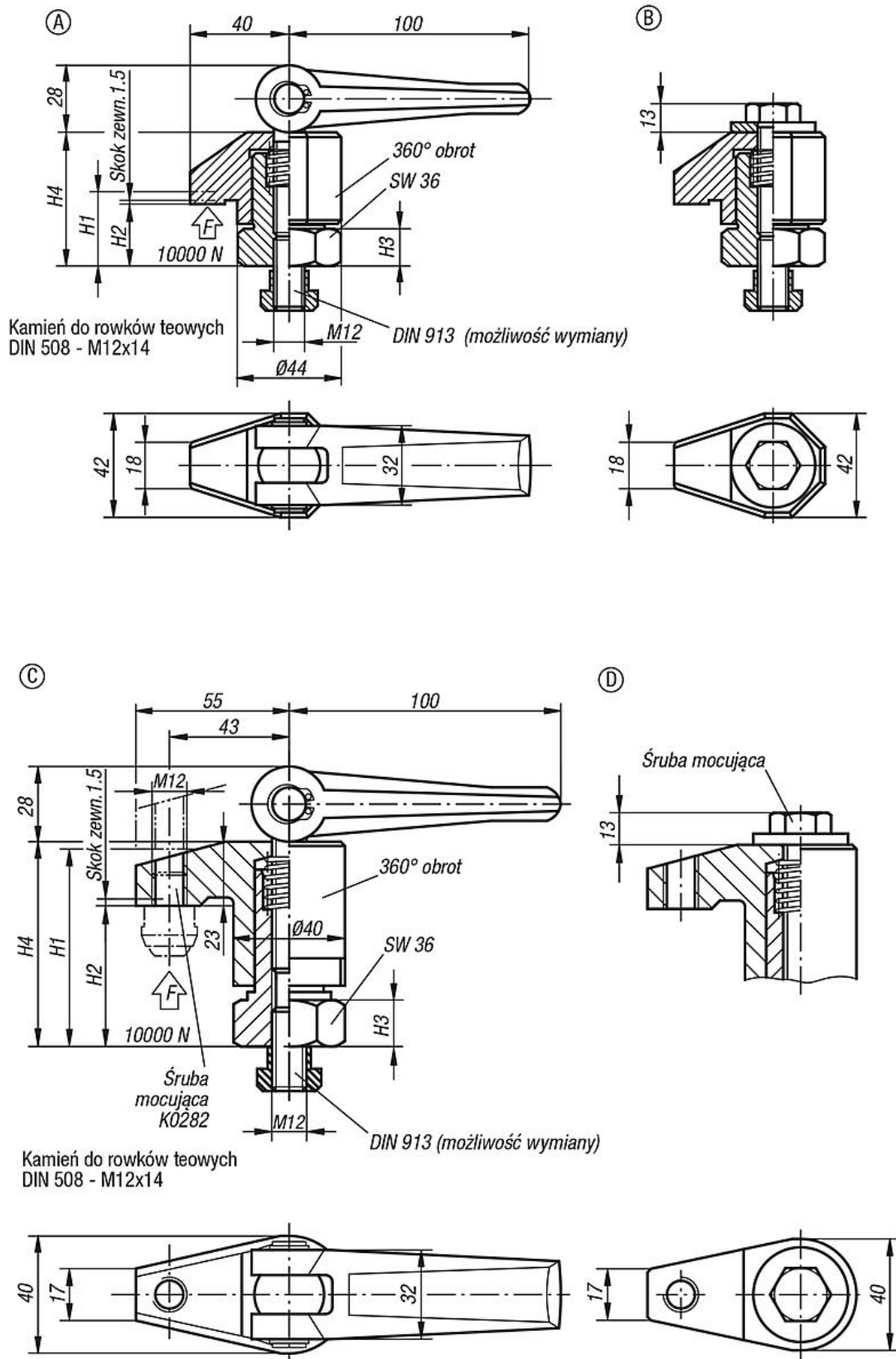

Przegląd artykułów

Docisk nasadzany

Przegląd artykułów

Docisk nasadzany

Nr Zamówienia	Forma	Typ formy	Wysokość mocowania maks. H1	Wysokość mocowania min. H2	H3	H4
K1231.11	A	z dźwignią mimośrodową	30	25	15	54-59
K1231.12	C	z dźwignią mimośrodową i gwintem	70	50	15	73-93
K1231.13	C	z dźwignią mimośrodową i gwintem	98	68	15	91-121
K1231.14	C	z dźwignią mimośrodową i gwintem	135	95	22	118-158
K1231.21	B	ze sworzniem mocującym z trzpieniem gwintowanym	30	25	15	54-59
K1231.22	D	ze sworzniem mocującym z trzpieniem gwintowanym i gwintem	70	50	15	73-93
K1231.23	D	ze sworzniem mocującym z trzpieniem gwintowanym i gwintem	98	68	15	91-121
K1231.24	D	ze sworzniem mocującym z trzpieniem gwintowanym i gwintem	135	95	22	118-158