

# tielbürger®



## GESAMTKATALOG 2018

Kehrmaschinen  
Kehrsaugmaschinen  
Wildkrautbürsten  
Rasentraktor-Zubehör

Vertikutierer  
Wiesenmäher  
Häcksler  
Einachser-Zubehör

# 60 JAHRE MADE IN GERMANY

## KEHRMASCHINEN



Entry Class  
Kehrmaschine tk17  
Kehrmaschine tk18

Special Class  
Kehrmaschine tk20

Compact Class  
Kehrmaschine tk36  
Kehrmaschine tk38  
Kehrmaschine tk48  
Kehrmaschine tk58

Professional Class  
Kehrmaschine tk36 Professional  
Kehrmaschine tk38 Professional  
Kehrmaschine tk48 Professional  
Kehrmaschine tk58 Professional

Hydraulic Class  
Kehrmaschine tk48 Hydrostat  
Kehrmaschine tk58 Hydrostat

**neu** Akku-Geräteträger  
Akku-Geräteträger tu1000/tk1100

Zubehör  
Kehrgutbehälter mit Kippentleerung  
Kehrplane  
Laubsammler  
Elekt. Wassersprüheinrichtung  
Nachrüstsatz elektro  
Schneeräumschild  
Schneeketten  
Spezialbürsten  
Ackerstollenräder  
Polar Trec-Räder

## INDOOR-KEHRMASCHINEN



Handkehrmaschine  
Handkehrmaschine tk10  
Handkehrmaschine tk14

Kehrsaugmaschine  
Kehrsaugmaschine tks90-50  
Kehrsaugmaschine tks90-60

Aufsitzkehrsaugmaschine  
Aufsitzkehrsaugmaschine tks100-70  
Aufsitzkehrsaugmaschine tks110-90  
Aufsitzkehrsaugmaschine tks110-95  
Aufsitzkehrsaugmaschine tks140-150

## WILDKRAUTBÜRSTEN



Wildkrautbürste  
Wildkrautbürste tw50/tw50s

## RASENTRAKTORZUBEHÖR



Anbaukehrmaschine tk520  
dazu erhältlich  
Kehrgutbehälter  
Kehrplane  
Laubsammler  
Spezialbürsten

Räumschilder ts125 und rs120  
dazu erhältlich  
Profi-Leiste aus Polyurethan  
Laufräder  
Schneeketten

Federzinkenrechen Greenkeeper110

Scheibenstreuer tm30

Kastenstreuer tm420 und tm320  
dazu erhältlich  
Streukastenabdeckung  
Schubgestänge für Handbetrieb

Großflächen-Vertikutierer tv920

Anhänger ta250 und ta260  
dazu erhältlich  
Grasfangeinrichtung

Fangeinrichtung ta720

VERTIKUTIERER

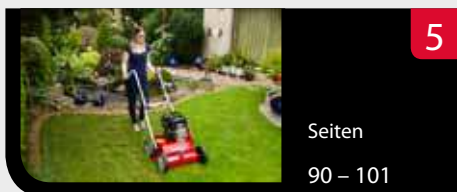

Seiten  
90 – 101

**neu** Entry Class

Vertikutierer tv405

Professional Class

Vertikutierer tv410

Vertikutierer tv510

Vertikutierer tv610

Zubehör

Werkzeugeinsätze

Lock-It

Fangkorb

WIESENMÄHER



Seiten  
102 – 109

Compact Class

Wiesenmäher t40

Wiesenmäher t50

Wiesenmäher t60

Wiesenmäher t70

Zubehör

ESM-Universal-“SC“-Mähbalken

ESM-Schwinghebel-Mähbalken

Doppelbereifung

Halter für Räumschild

Räumschild

Schneeketten

Frontgewicht

HÄCKSLER



Seiten  
110 – 111

Häcksler

Häcksler th65/th80

EINACHSERZUBEHÖR



Seiten  
112 – 115

Kehren

Anbaukehrmaschine

Kehrgutbehälter

Spezialbürsten

Mähen

Mähantrieb

ESM-Universal-“SC“-Mähbalken

ESM-Schwinghebel-Mähbalken

Fräsen

Anbaufräsen

Frässsätze

Winterdienst

Halter für Räumschild

Räumschilder

Frontgewicht



# SCHON HEUTE SAUBERE LÖSUNGEN FÜR MORGEN





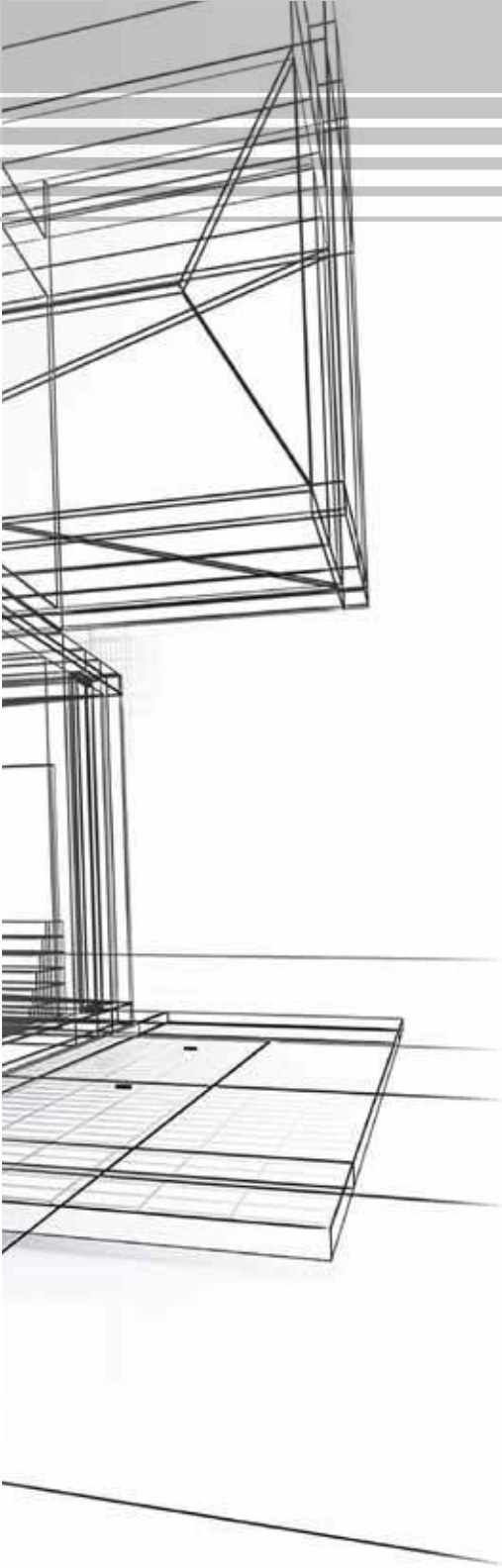

**DIE ENTWICKLUNG** innovativer und leistungsstarker Maschinen, lag Firmengründer Julius Tielbürger von Beginn an am Herzen und prägt unser Unternehmen bis heute.

Julius Tielbürger sammelte erste Berufserfahrungen bei den Junkers Flugzeugwerken. 1950 hatte er eine innovative Idee: Die Konstruktion eines Kartoffelsammelroders. Damit wurde der Grundstein unserer Firmengeschichte gelegt. Seine Faszination für Technik führte zu weiteren innovativen Produkten, Patenten und eine stete Produktpflege zum Erfolg des Unternehmens. Heute exportieren wir in über 30 Länder.

**UNSERE PRODUKTE** stehen für hervorragende Leistung und maximale Haltbarkeit. Unser Erfolgsrezept: Wir produzieren echte Wertarbeit und liefern Ersatzteile bis zu 20 Jahre lang. Unser Qualitätsanspruch wird unter anderem durch die regelmäßige Zertifizierung nach ISO 9001 belegt.

**DER MENSCH** steht für uns immer im Mittelpunkt. Sie, unsere Geschäftspartner, unsere Mitarbeiter und natürlich unsere Familie. Seit über 60 Jahren produzieren wir für Sie in Stemwede, im Norden von Nordrhein-Westfalen, Qualität „Made in Germany“.

# ÜBERALL UND ALLZEIT BEREIT TIELBÜRGER KEHRMASCHINEN

1

**WETTERFEST** im harten Alltag: Für permanenten Einsatz, bei jeder Witterung und in jeder Situation – Deshalb ist jedes einzelne Bauteil unserer Kehrmaschinen konsequent auf Haltbarkeit und Ausdauer ausgelegt.

**QUALITÄT** bis ins kleinste Detail: Ob Staub, Sand, Schmutz, Wasser, Salz, scharfes Granulat, ob bei eisiger Kälte oder bei brütender Hitze – unsere Maschinen verkraften extreme Bedingungen problemlos.



**ZUBEHÖR** für jeden Anwendungszweck und für das ganze Jahr: Je nach Bedarf bekommen Sie bei uns großvolumige Sammelbehälter zum Auffangen des Kehrgutes, eine Kehrplane gegen Steinschlag und Staubentwicklung, ein Räumchild, Schneeketten, Spezialkehrbürsten und vieles mehr (siehe Seiten 32 bis 39).





**tielbürger®**



1

## Zeig' mir Deine Kehrmaschine und ich sag' Dir, wer Du bist

**WELCHER TYP SIND SIE?** Ambitionierter Grundstückseigentümer oder Hofbesitzer, anspruchsvoller Hausmeister, Garten- und Landschaftsbauer, leidenschaftlicher Landwirt, passionierter Pferdezüchter, kommunaler oder gewerblicher Reinigungsbetrieb? Für jeden Einsatzzweck finden Sie bei uns die richtige Kehrmaschine, die optimal zu Ihren individuellen Bedürfnissen passt. Vielseitiges Zubehör erweitert die Einsatzmöglichkeiten.

**SIE SPAREN VIEL ZEIT UND KRAFT.** Tielbürger Kehrmaschinen überzeugen durch starke Leistung, einfache Bedienung, effiziente Arbeitsweise sowie durch sehr solide und trotzdem kompakte und leichte Bauweise. Kurzum: Mit einer Tielbürger Kehrmaschine sind Sie mehr als zufrieden. Sie werden begeistert sein.



HOF UND GARTEN

„Ich brauche eine kleine, handliche Kehrmaschine, die leicht zu bedienen ist.“



LAUBBESEITIGUNG

„Mit dem Laubsammler spare ich wertvolle Zeit, die ich anders besser nutzen kann.“



MOOSBESEITIGUNG

„Mit der Kehrmaschine kann ich sogar hartnäckiges Moos schnell beseitigen.“



WINTERDIENST

„Mit Räumschild und Kehrbürste schaffe ich zwei Arbeitsgänge gleichzeitig.“







Kunstrasenpflege

„Selbst die Reinigung von Kunstrasen ist mit der Tielbürger Kehrmaschine möglich.“



LANDWIRTSCHAFT

„Die starke Bürste beseitigt selbst festgefahrenen Dreck auf dem Pflaster.“



STRASSEN-/GEHWEGREINIGUNG

„So kann ich ganz ohne Anstrengung richtig Meter machen.“



GALA-BAU/PFLASTEREIBETRIEB

„Wir machen saubere Arbeit und so sieht auch unsere Baustelle aus. Dank Tielbürger.“



SPEZIALBÜRSTEN

„So vielfältig wie die Aufgaben, so vielfältig ist die Bürstenauswahl.“







# DAS SPRINTERDUO

## Entry class

1



Bürstenantrieb

Fahrtrieb

Lenker  
6-stufig höhen-  
verstellbar

Bürste schwenkbar  
in fünf Stellungen  
bequem vom Lenker aus

Bürstendruck  
stufenlos

Wandschlüssiges  
Kehren

Hochwertige  
3-Schicht-Lackierung

Stahlfelgen

Wendefreilauf

Technische Daten	tk17	tk18
Arbeitsbreite	70 cm	80 cm
Motor/ Artikel-Nr.	Honda GCV160 AD-381-440TS	Honda GCV160 AD-391-240TS
	B&S 575EX AD-380-240TS	B&S 575EX AD-390-240TS
	B&S 675 IS E-Start AD-384-240TS	B&S 675 IS E-Start AD-395-040TS
Flächenleistung	bis 2.200 m <sup>2</sup> /h	bis 2.800 m <sup>2</sup> /h
Fahrgeschwindigkeit	ca. 3,1 km/h	ca. 3,5 km/h
Getriebe	1 Vorwärtsgang	1 Vorwärtsgang
Bürstendurchmesser	30 cm	30 cm



Abbildung zeigt tk17

1

tk17 / tk18

## Rasend schnell – Machen große Arbeit zur kleinen Nebensache

**HANDLICH UND SCHNELL.** Die tk17 und tk18 sind ideal für den privaten Einsatz auf Hof und Garten, auf Gehwegen und Auffahrten. Ob Frühjahrsreinigung, Laubbeseitigung oder Winterdienst – für jede Jahreszeit und jeden Zweck steht Ihnen nützliches Zubehör zur Verfügung:

Kehrgutbehälter, Laubsammler, Räumschild und Schneeketten. Damit können selbst anspruchsvolle Hausmeister spielend ihre Reinigungsaufgaben professionell erledigen.

**DIE KEHRBÜRSTE** wird mittig angetrieben. Ihr Vorteil: Sie können ohne zusätzlichen Seitenbesen wand-schlüssig und aus allen Ecken heraus absolut sauber kehren. Der Bürstendruck ist dabei stufenlos einstellbar, der Kehrwinkel lässt sich fünffach verstellen. Den sechsstufigen Lenker können Sie bequem Ihrer Körpergröße anpassen.

**VOLLE KRAFT VORAUSS.** Bürsten- und Fahrtrieb sind am Lenker getrennt schaltbar. Damit sind Sie mühelos bis zu zwanzigmal effektiver als mit dem Handbesen.

Lenker  
platzsparend klappbar  
6-stufig höhenverstellbar





#### Wandschlüssiges Kehren

Durch die mittig angetriebene Bürste können Sie wandschlüssig und aus allen Ecken heraus absolut sauber kehren.



#### Schwenkbare Bürste

Der Kehrwinkel ist über einen Hebel vom Lenker aus fünffach verstellbar. Zwei Stufen nach links, zwei Stufen nach rechts sowie eine mittig zentrierte Position.



#### Einstellbarer Bürstendruck

Der Bürstendruck ist von Hand stufenlos verstellbar. Schnell und bequem, ganz ohne Werkzeug.



#### Durchdachte Ergonomie

Die Bedienhebel sind ergonomisch geformt, damit Sie die Kehrmaschine in jeder Situation leicht und komfortabel führen können.

#### Starke Details

- Bedienhebel aus hochfestem Kunststoff, bruchsicher selbst bei starkem Frost
- Stabile Stahlfelgen
- Korrosionsschutz durch hochwertige Dreischicht-Lackierung

## Entry class

Flächenleistung  
tk17 bis zu 2.200 m<sup>2</sup> pro Stunde  
tk18 bis zu 2.800 m<sup>2</sup> pro Stunde







# DAS KURVENGENIE

## Special class

1



### Technische Daten **tk20**

Arbeitsbreite	80 cm
Motor/ Artikel-Nr.	Honda GCV160 AD-342-240TS
	B&S Ready Start AD-341-040TS
Flächenleistung	bis 2.200 m <sup>2</sup> /h
Fahrgeschwindigkeit	ca. 2,8 km/h
Getriebe	1 Vorwärtsgang
Bürstendurchmesser	30 cm





tk20

## Genial wendig – Dreht sich für Sie im Kreis

DIE tk20 IST EXTREM WENDIG und dreht sich für Sie sogar auf der Stelle. Sie ist die optimale Kehrmaschine für den privaten Einsatz auf schmalen Wegen und in engen Arbeitsbereichen. Genauso gut können Sie mit ihr aber auch große Parkplätze oder Zufahrten schnell und gründlich reinigen. Die tk20 ist so einfach zu bedienen, dass Sie sich nie wieder Gedanken über die richtige Einstellung machen müssen. Mit der tk20 erledigen Sie Ihre Arbeit ganz bequem.

### Starke Details

- Bedienhebel aus Stahl, bruchsicher selbst bei starkem Frost
- Luftbereifung
- hochelastische Kehrbürstenabdeckung mit Stahlunterbau
- Korrosionsschutz durch hochwertige Dreischicht-Lackierung



tk20

## Einfach überzeugend

Special  
classFlächenleistung bis zu 2.200 m<sup>2</sup>  
pro Stunde

## Wandschlüssiges Kehren

Durch die mittig angetriebene Bürste können Sie wandschlüssig und aus allen Ecken heraus absolut sauber kehren.



## Schwenkbare Bürste

Der Kehrwinkel ist über einen Hebel vom Lenker aus fünffach verstellbar. Zwei Stufen nach links, zwei Stufen nach rechts sowie eine mittig zentrierte Position.



## Aktives Fahrwerk

Die tk20 regelt ihren Bürstendruck automatisch und liefert damit ein gleichmäßiges Kehrergebnis; unabhängig von der Bodenbeschaffenheit. Mit Ihrem aktiven Fahrwerk zeigt sie Ihre Stärken besonders auf anspruchsvollen Bodenbelägen, wie z.B. Naturstein- oder Drainagepflaster. Selbst in tiefen Rinnen, Rillen und Fugen bleibt kein Körnchen zurück.



Ergolenker  
platzsparend klappbar  
4-stufig höhenverstellbar

Luftbereifung





# DIE MARATHONLÄUFER

## Compact class

1



- 3 Vorwärtsgänge
- Rückwärtsgang
- Bürstenantrieb
- Bürstendrehzahl
- Lenker 4-stufig höhenverstellbar
- Bürstendruck stufenlos
- Bürste schwenkbar in fünf Stellungen bequem vom Lenker aus
- Wandschlüssiges Kehren
- Stabile 3-Punkt Lenkeranbindung
- Hochwertige 3-Schicht-Lackierung
- Stahlfelgen

Technische Daten	tk36	tk38	tk48	tk58
Arbeitsbreite	80 cm	80 cm	100 cm	120 cm
Motor/ Artikel-Nr.	Honda GCV160 AD-352-240TS	Honda GCV160 AD-352-245TS	Honda GXV160 AD-364-045TS	Honda GXV160 AD-372-045TS
	B&S 675EXi AD-350-240TS	B&S 675EXi AD-350-245TS	B&S 675 EXi AD-360-245TS	
		B&S 675 IS E-Start AD-351-245TS	B&S 675IS E-Start AD-361-245TS	
Flächenleistung	bis 2.400 m <sup>2</sup> /h	bis 3.400 m <sup>2</sup> /h	bis 4.200 m <sup>2</sup> /h	bis 5.000 m <sup>2</sup> /h
Fahrgeschwindigkeit	ca. 3,0 km/h	max. 4,2 km/h	max. 4,2 km/h	max. 4,2 km/h
Getriebe	1 Vorwärtsgang	3 Vorwärtsgänge 1 Rückwärtsgang	3 Vorwärtsgänge 1 Rückwärtsgang	3 Vorwärtsgänge 1 Rückwärtsgang
Kehrbürstendrehzahl einstellbar			■	■
Bürstendurchmesser	30 cm	30 cm	30 cm	30 cm



# DIE MARATHONLÄUFER

1

tk36 / tk38 / tk48 / tk58

## Olympisch fit – Bringen Höchstleistung auf Langstrecken

**AUSDAUER MIT POWER.** Diese kompakten Kehrmaschinen sind für lange Strecken und große Flächen gebaut. Überall dort, wo großes Durchhaltevermögen gefragt ist, überzeugen sie mit ihrer Kondition und Leistungsstärke. Machen Sie den Test: Versuchen Sie, diese Kehrmaschinen bei eingeletem Gang am Lenker festzuhalten. Der Antrieb ist so kräftig, dass Sie die Räder nicht zum Blockieren bringen. Das sind Kraftreserven, die sich besonders im Winterdienst mit Räumschild und Schneeketten bezahlt machen.

**STARKE DETAILS** für den professionellen Einsatz:

- Bedienhebel aus Stahl, bruchsicher selbst bei starkem Frost
- Luftbereiftes Stützrad mit ausgezeichneten Dämpfungseigenschaften
- Stabile Stahlfelgen mit breitem Radstand
- Hochelastische Kkehrbürstenabdeckung mit Stahlunterbau
- Korrosionsschutz durch hochwertige Dreischicht-Lackierung
- Räder sind werkzeuglos abnehmbar (z.B. für das Auflegen von Schneeketten)

Lenker  
platzsparend klappbar  
4-stufig höhenverstellbar

Wendefreilauf  
Allrad einschaltbar

Faltenbalg  
Schutz vor Staub

Luftbereifung





#### Wandschlüssiges Kehren

Durch die mittig angetriebene Bürste können Sie wandschlüssig und aus allen Ecken heraus absolut sauber kehren.



#### Schwenkbare Bürste

Der Kehrwinkel ist über einen Hebel vom Lenker aus fünffach verstellbar. Zwei Stufen nach links, zwei Stufen nach rechts sowie eine mittig zentrierte Position.



#### Einstellbarer Bürstendruck

Der Bürstendruck ist von Hand stufenlos verstellbar. Schnell und bequem, ganz ohne Werkzeug.



#### Mehrstufige Bürstendrehzahl

Die Bürstendrehzahl können Sie mehrstufig vom Griff aus während des Kehrens regulieren.



Drei Vorwärtsgänge, ein Rückwärtsgang  
Vor- und Rückwärtsfahrt direkt am Lenker schaltbar.

## Compact class

Flächenleistung  
2.400 m<sup>2</sup> bis 5.000 m<sup>2</sup> pro Stunde







1

## Professional class

Technische Daten	<b>tk36</b> PROFESSIONAL	<b>tk38</b> PROFESSIONAL	<b>tk48</b> PROFESSIONAL	<b>tk58</b> PROFESSIONAL
Arbeitsbreite	80 cm	80 cm	100 cm	120 cm
Motor/ Artikel-Nr.	Honda GCV160 AD-552-240TS  B&S 675EXi AD-550-240TS	Honda GCV160 AD-552-245TS  B&S 675EXi AD-550-245TS  B&S 675IS E-Start AD-551-245TS	Honda GXV160 AD-562-045TS  B&S 675EXi AD-560-245TS  B&S 675IS E-Start AD-561-245TS	Honda GXV160 AD-572-045TS
Flächenleistung	bis 2.800 m <sup>2</sup> /h	bis 3.900 m <sup>2</sup> /h	bis 4.600 m <sup>2</sup> /h	bis 5.500 m <sup>2</sup> /h
Fahrgeschwindigkeit	ca. 3,5 km/h	max. 4,9 km/h	max. 4,6 km/h	max. 4,6 km/h
Getriebe	1 Vorwärtsgang	3 Vorwärtsgänge 1 Rückwärtsgang	3 Vorwärtsgänge 1 Rückwärtsgang	3 Vorwärtsgänge 1 Rückwärtsgang
Kehrbürstendrehzahl stufenlos			■	■
Bürstendurchmesser	35 cm	35 cm	40 cm	40 cm



# DIE KRAFTPAKETE

1

tk36 PROFESSIONAL / tk38 PROFESSIONAL / tk48 PROFESSIONAL / tk58 PROFESSIONAL

## Eindrucksvoll stark – Machen den Profi zum Siegertyp

**VOLLE KRAFT VORAUSS.** Hier präsentiert sich die bewährte Tielbürger-Technik von Ihrer starken Seite. Die Kehrmaschinen der Professional Class liefern selbst unter extremer Belastung konstant souveräne Resultate ab. Sie sind speziell für eine zuverlässige und langlebige Nutzung im härtesten Arbeitsalltag entwickelt.

**STARKE DETAILS** für den professionellen Einsatz:

- Verstärkter Radantrieb
- Bedienhebel aus hochfestem Kunststoff, bruchstark selbst bei starkem Frost
- Luftbereiftes Stützrad mit ausgezeichneten Dämpfungseigenschaften
- Stabile Stahlfelgen mit breitem Radstand
- Hochelastische Kkehrbürstenabdeckung mit Stahlunterbau
- Korrosionsschutz durch hochwertige Dreischicht-Lackierung
- Räder sind werkzeuglos abnehmbar (z.B. für das Auflegen von Schneeketten)

**Lenker**  
platzsparend klappbar  
7-stufig höhenverstellbar  
extra stabile schwingungsgedämpfte  
4-Punkt-Lenkeranbindung

**Wendefreilauf**  
Allrad einschaltbar

**Faltenbalg**  
Schutz vor Staub

**Großer**  
Bürstendurchmesser

**Luftbereifung**

Hohe Bodenfreiheit





#### Wandschlüssiges Kehren

Durch die mittig angetriebene Bürste können Sie wandschlüssig und aus allen Ecken heraus absolut sauber kehren.



#### Schwenkbare Bürste

Der Kehrwinkel ist über einen Hebel vom Lenker aus fünffach verstellbar. Zwei Stufen nach links, zwei Stufen nach rechts sowie eine mittig zentrierte Position.



#### Einstellbarer Bürstendruck

Der Bürstendruck ist von Hand stufenlos verstellbar. Schnell und bequem, ganz ohne Werkzeug.



#### Stufenlose Bürstendrehzahl

Die Bürstendrehzahl können Sie stufenlos vom Lenker aus regulieren.



Drei Vorwärtsgänge, ein Rückwärtsgang  
Vor- und Rückwärtsfahrt direkt am Lenker schaltbar.

## Professional class

Flächenleistung  
2.800 m<sup>2</sup> bis 5.500 m<sup>2</sup> pro Stunde







## Hydraulic class

1

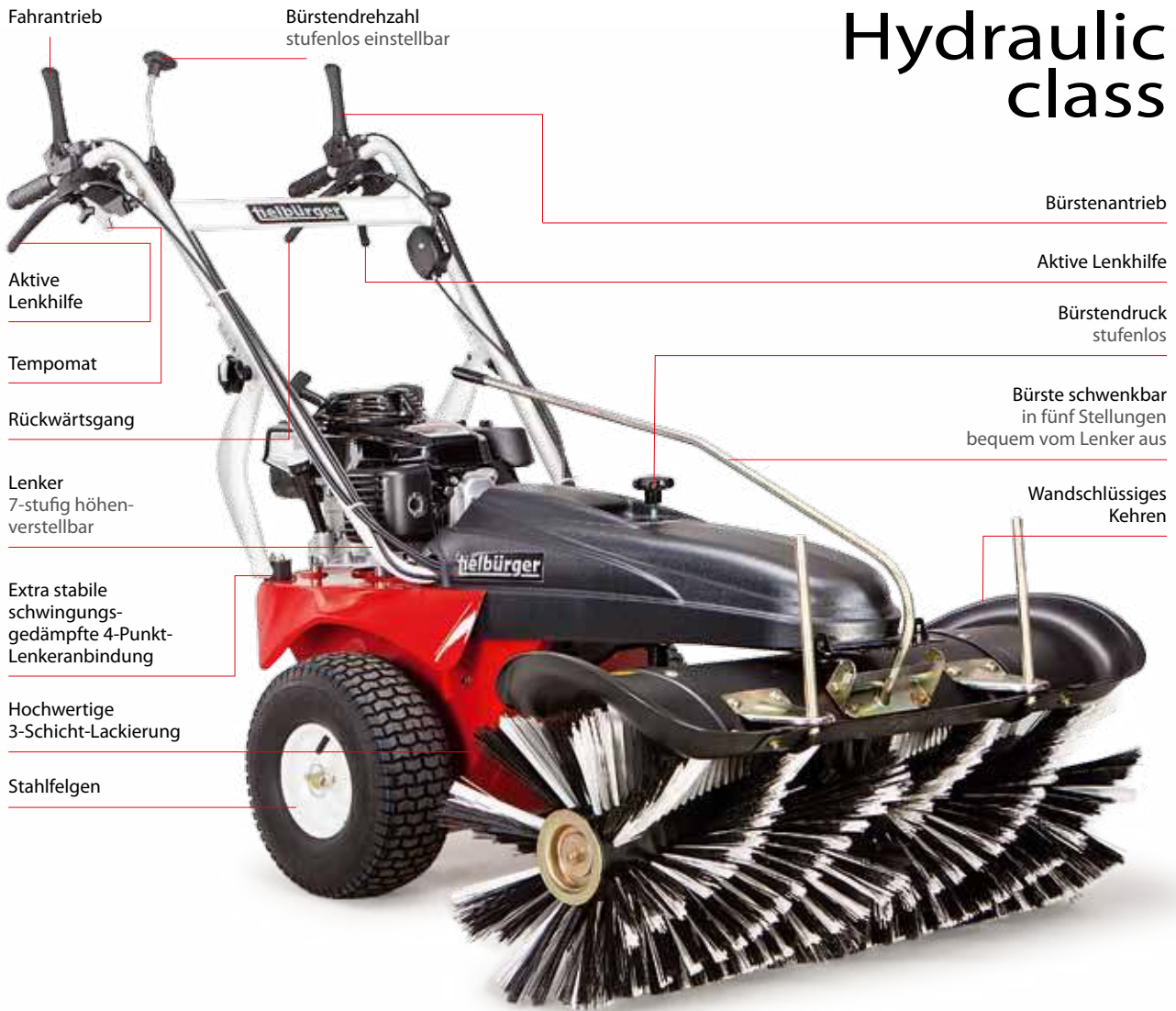

Technische Daten	tk48 HYDROSTAT	tk58 HYDROSTAT
Arbeitsbreite	100 cm	120 cm
Motor/ Artikel-Nr.	Honda GXV160 AD-566-045TS	Honda GXV160 AD-576-045TS
	B&S 850 IC AD-565-045TS	
Flächenleistung	bis 4.900 m <sup>2</sup> /h	bis 5.800 m <sup>2</sup> /h
Fahrgeschwindigkeit	max. 4,9 km/h	max. 4,9 km/h
Getriebe	hydraulisch	hydraulisch
Kehrbürstendrehzahl stufenlos	■	■
Bürstendurchmesser	40 cm	40 cm



1

tk48 HYDROSTAT / tk58 HYDROSTAT

## Unschlagbar gut – Meistern schwerste Aufgaben mit Leichtigkeit

**VOLLE ÜBERLEGENHEIT:** Der permanente hydrostatische Allradantrieb dieser Kehrmaschinen entwickelt eine unschlagbar starke Leistung. Ein Antrieb ganz ohne Differential. Das heißt für Sie: Im Winterbetrieb werden Sie niemals stehen bleiben. Mit der aktiven Lenkung über die Einzelradkupplung können Sie sicher und präzise manövrieren. Der stufenlose Multifunktionshebel für Start, Stopp, Vor- und Rückwärtsgang macht die Bedienung spielend leicht.

**STARKE DETAILS** für den professionellen Einsatz:

- Hydrostatischer Antrieb
- Bedienhebel aus hochfestem Kunststoff, bruchstark selbst bei starkem Frost
- Luftbereiftes Stützrad mit ausgezeichneten Dämpfungseigenschaften
- Stabile Stahlfelgen mit breitem Radstand
- Hochelastische Kkehrbürstenabdeckung mit Stahlunterbau
- Korrosionsschutz durch hochwertige Dreischicht-Lackierung
- Räder sind werkzeuglos abnehmbar (z.B. für das Auflegen von Schneeketten)

**Lenker**  
platzsparend klappbar  
7-stufig höhenverstellbar  
extra stabile  
schwingungsgedämpfte  
4-Punkt-Lenkeranbindung

**Faltenbalg**  
Schutz vor Staub

**Großer  
Bürstendurchmesser**

**Luftbereifung**



Hohe Bodenfreiheit



#### Wandschlüssiges Kehren

Durch die mittig angetriebene Bürste können Sie wandschlüssig und aus allen Ecken heraus absolut sauber kehren.



#### Schwenkbare Bürste

Der Kehrwinkel ist über einen Hebel vom Lenker aus fünffach verstellbar. Zwei Stufen nach links, zwei Stufen nach rechts sowie eine mittig zentrierte Position.



#### Einstellbarer Bürstendruck

Der Bürstendruck ist von Hand stufenlos verstellbar. Schnell und bequem, ganz ohne Werkzeug.



#### Stufenloser Multifunktionshebel mit echtem Tempomat

Start, Stopp, Vor- und Rückwärtsgang direkt am Lenker über einen Hebel spielend leicht schaltbar. Die Fahrgeschwindigkeit und Fahrtrichtung lässt sich über den Tempomaten stufenlos einstellen und regulieren. Mit dem einzigartigen Multifunktionshebel (Rückwärtsgang) können Sie stufenlos die Fahrgeschwindigkeit und Fahrtrichtung schnell variieren, ohne die vorgewählte Arbeitsgeschwindigkeit zu verändern.

Perfekte Ergonomie:

Vorwärts – Langsamer – Neutral – Rückwärts.



#### Stufenlose Bürstendrehzahl

Die Bürstendrehzahl können Sie stufenlos vom Lenker aus regulieren.

## Hydraulic class

Flächenleistung 4.900 m<sup>2</sup> bis 5.800 m<sup>2</sup> pro Stunde



neu

# AKKU-GERÄTETRÄGER

1



## tu 1000 tk 1100

Technische Daten	tu 1000	Technische Daten	tk 1100
Antrieb durch	Pellenc ULiB 1100	Arbeitsbreite	100 cm
Laufzeit	ca. 3,5 Std	Flächenleistung	5.000 m <sup>2</sup> /h
Fahrgeschwindigkeit	0-5 km/h	Kehrbürstendrehzahl	100-200 rpm
Artikel-Nr.	AM-100-001TS	Kehrbürstendurchmesser	48 cm
		Artikel-Nr.	AD-710-001TS



Zwei verstellbare Stützräder sorgen für eine stets optimale Boden Anpassung.



Mit der Multifunktions-Steuereinheit immer alles fest im Griff.



In der Transportposition kann die Maschine in vielen PKW transportiert werden.



Die Pellenc ULIB 1100 Batterie treibt die Kehrmaschine über 3 Stunden emissionslos an.



# DIE EXTRAS

1



## Kehrplane

Mit der Kehrplane verhindern Sie unangenehme Schmutzaufwirbelungen und Steinschlag.



## Laubsammler

Mit diesem praktischen Zubehör schieben Sie loses Laub einfach vor der Kehrmaschine her, während die rotierende Bürste das nasse, festsitzende Laub optimal entfernt.



## Tielbürger Kehrmaschinen nutzt man das ganze Jahr!

### Kehrgutbehälter mit Kippentleerung

Der großvolumige Sammelbehälter wird zum Auffangen von Kehrgut direkt vor der Kehrbürste angebracht und ist mit einem Handgriff geleert. Auch mit vorgesetztem Behälter ist wandschließendes Kehren möglich.



#### Wassersprüheinrichtung

Gegen unerwünschte bzw. übermäßige Staubentwicklung hilft die optional einsetzbare Wassersprüheinrichtung.



#### Räumschild

Bei starkem Schneefall ist das zusätzliche Räumschild vor der Kehrbürste eine große Arbeitserleichterung. Sie räumen und kehren in einem Arbeitsgang, sparen Zeit und Kraft.



#### Leichter Abtransport des Kehrguts

Der Kehrgutbehälter wird einfach auf seinen Rollen gezogen. Das ist Tielbürger – genial einfach – einfach genial.

**tielbürger®**





# TIELBÜRGER-KEHRMASCHINEN

1



Entry  
class



Special  
class

Technische Daten	tk17	tk18	tk20
Arbeitsbreite	70 cm	80 cm	80 cm
Flächenleistung	bis 2.200 m <sup>2</sup> /h	bis 2.800 m <sup>2</sup> /h	bis 2.200 m <sup>2</sup> /h
Motor/ Artikel-Nr.	Honda GCV160 AD-381-440TS	Honda GCV160 AD-391-240TS	Honda GCV160 AD-342-240TS
	B&S 575 EX AD-380-240TS	B&S 575EX AD-390-240TS	B&S Ready Start AD-341-040TS
	B&S 675 IS E-Start AD-384-240TS	B&S 675 IS E-Start AD-395-040TS	
Fahrgeschwindigkeit	ca. 3,1 km/h	ca. 3,5 km/h	ca. 2,8 km/h
Getriebe	1 Vorwärtsgang	1 Vorwärtsgang	1 Vorwärtsgang
Bürstendurchmesser	30 cm	30 cm	30 cm
Gewicht	60 kg	65 kg	59 kg

## Ausstattung

Bürstendruck einstellbar	stufenlos	stufenlos	dynamisch
Wandschlüssiges Kehren	■	■	■
Lenker einstellbar	6 Stufen	6 Stufen	4 Stufen

Zubehör	Artikel-Nr.	Artikel-Nr.	Artikel-Nr.
Kehrgutbehälter	AD-380-030TS	AD-310-030TS	AD-310-030TS
Kehrplane	AY-030-001TS	AY-030-001TS	AY-030-001TS
Laubsammler	AE-004-035TS	AE-004-035TS	
Schneeräumschild	AE-004-030TS	AE-004-031TS	
Schneeketten, Paar	KC-002-009	KC-002-001	
Rinnenbürste	AD-090-128	AD-090-128	AD-090-128
Universal-Kehrbürste, Paar	AD-090-073	AD-090-080	AD-090-082
Schmutzbürste, Paar			AD-090-087
Ackerstollenprofil	AD-380-241TS		



## Compact class

Technische Daten	tk36	tk38	tk48	tk58
Arbeitsbreite	80 cm	80 cm	100 cm	120 cm
Flächenleistung	bis 2.400 m <sup>2</sup> /h	bis 3.400 m <sup>2</sup> /h	bis 4.200 m <sup>2</sup> /h	bis 5.000 m <sup>2</sup> /h
Motor/ Artikel-Nr.	Honda GCV160 AD-352-240TS	Honda GCV160 AD-352-245TS	Honda GXV160 AD-364-045TS	Honda GXV160 AD-372-045TS
	B&S 675EXi AD-350-240TS	B&S 675EXi AD-350-245TS	B&S 675EXi AD-360-245TS	
		B&S 675IS E-Start AD-351-245TS	B&S 675IS E-Start AD-361-245TS	
Fahrgeschwindigkeit	ca. 3,0 km/h	max. 4,2 km/h	max. 4,2 km/h	max. 4,2 km/h
Getriebe	1 Vorwärtsgang	3 Vorwärtsgänge 1 Rückwärtsgang	3 Vorwärtsgänge 1 Rückwärtsgang	3 Vorwärtsgänge 1 Rückwärtsgang
Bürstendrehzahl einstellbar			8 Stufen	8 Stufen
Bürstendurchmesser	30 cm	30 cm	30 cm	30 cm
Gewicht	81 kg	86 kg	93 kg	98 kg

Ausstattung				
Bürstendruck einstellbar	stufenlos	stufenlos	stufenlos	stufenlos
Wandschlüssiges Kehren	■	■	■	■
Lenker einstellbar	4 Stufen Schnellverstellung	4 Stufen Schnellverstellung	4 Stufen Schnellverstellung	4 Stufen Schnellverstellung

Zubehör	Artikel-Nr.	Artikel-Nr.	Artikel-Nr.	Artikel-Nr.
Kehrgutbehälter	AD-310-030TS	AD-310-030TS	AD-330-030TS	AD-200-030TS
Kehrplane	AY-030-001TS	AY-030-001TS	AY-029-001TS	AY-029-001TS
Laubsammler	AE-002-035TS	AE-002-035TS	AE-003-035TS	AE-090-035TS
Elektrische Wasser- sprüheinrichtung	AD-311-055TS	AD-311-055TS	AD-311-055TS	AD-311-055TS
Nachrüstsatz elektro	AD-311-056TS	AD-311-056TS	AD-311-056TS	AD-311-056TS
Schneeräumschild	AE-002-030TS	AE-002-030TS	AE-003-030TS	
Schneeketten, Paar	KC-002-001	KC-002-001	KC-002-001	KC-002-001
Rinnenbürste	AD-090-128	AD-090-128	AD-090-128	AD-090-128
Universal-Kehrbürste, Paar	AD-090-082	AD-090-082	AD-090-105	AD-090-125
Schneekehrbürste, Paar	AD-090-081	AD-090-081	AD-090-101	AD-090-121
Schmutzkehribürste, Paar	AD-090-087	AD-090-087	AD-090-107	AD-090-127
Pflegekehribürste, Paar	AD-090-089	AD-090-089	AD-090-109	AD-090-129
Ackerstollenräder, Paar	AD-350-037TS	AD-350-037TS	AD-350-037TS	AD-350-037TS
Polar Trec-Räder, Paar	AD-350-035TS	AD-350-036TS	AD-350-036TS	AD-350-036TS





# TIELBÜRGER-KEHRMASCHINEN

1



## Professional class

Technische Daten	<b>tk36</b> PROFESSIONAL	<b>tk38</b> PROFESSIONAL	<b>tk48</b> PROFESSIONAL	<b>tk58</b> PROFESSIONAL
Arbeitsbreite	80 cm	80 cm	100 cm	120 cm
Flächenleistung	bis 2.800 m <sup>2</sup> /h	bis 3.900 m <sup>2</sup> /h	bis 4.600 m <sup>2</sup> /h	bis 5.500 m <sup>2</sup> /h
Motor/ Artikel-Nr.	Honda GCV160 AD-552-240TS	Honda GCV160 AD-552-245TS	Honda GXV160 AD-562-045TS	Honda GXV160 AD-572-045TS
	B&S 675EXi AD-550-240TS	B&S 675EXi AD-550-245TS	B&S 675EXi AD-560-245TS	
		B&S 675IS E-Start AD-551-245TS	B&S 675IS E-Start AD-561-245TS	
Fahrgeschwindigkeit	ca. 3,5 km/h	max. 4,9 km/h	max. 4,6 km/h	max. 4,6 km/h
Getriebe	1 Vorwärtsgang	3 Vorwärtsgänge 1 Rückwärtsgang	3 Vorwärtsgänge 1 Rückwärtsgang	3 Vorwärtsgänge 1 Rückwärtsgang
Bürstendrehzahl einstellbar			stufenlos	stufenlos
Bürstendurchmesser	35 cm	35 cm	40 cm	40 cm
Gewicht	93 kg	97 kg	108 kg	111 kg

### Ausstattung

Bürstendruck einstellbar	stufenlos	stufenlos	stufenlos	stufenlos
Wandschlüssiges Kehren	■	■	■	■
Lenker einstellbar	7 Stufen	7 Stufen	7 Stufen	7 Stufen

Zubehör	Artikel-Nr.	Artikel-Nr.	Artikel-Nr.	Artikel-Nr.
Kehrgutbehälter	AD-550-030TS	AD-550-030TS	AD-560-030TS	AD-570-030TS
Kehrplane	AY-031-001TS	AY-031-001TS	AY-031-001TS	AY-031-001TS
Laubsammler	AE-082-030TS	AE-082-030TS	AE-082-031TS	AE-082-032TS
Elektrische Wasser- sprüheinrichtung	AD-511-055TS	AD-511-055TS	AD-511-055TS	AD-511-055TS
Nachrüstsatz elektro	AD-511-056TS	AD-511-056TS	AD-511-056TS	AD-511-056TS
Schneeräumschild	AE-080-030TS	AE-080-030TS	AE-080-031TS	
Schneeketten, Paar	KC-002-001	KC-002-001	KC-002-010	KC-002-010
Universal-Kehrbürste, Paar	AD-110-085	AD-110-085	AD-120-105	AD-120-125
Schneekehrbürste, Paar	AD-110-081	AD-110-081	AD-120-101	AD-120-121
Schmutzkehrbürste, Paar	AD-110-087	AD-110-087	AD-120-107	AD-120-127
Pflegekehrbürste, Paar	AD-110-089	AD-110-089	AD-120-109	AD-120-129
Ackerstollenräder, Paar	AD-350-037TS	AD-350-037TS		
Polar Trec-Räder, Paar	AD-350-036TS	AD-350-036TS	AD-560-035TS	AD-560-035TS



## Hydraulic class

Technische Daten	<b>tk48</b> HYDROSTAT	<b>tk58</b> HYDROSTAT
Arbeitsbreite	100 cm	120 cm
Flächenleistung	bis 4.900 m <sup>2</sup> /h	bis 5.800 m <sup>2</sup> /h
Motor/ Artikel-Nr.	Honda GXV160 AD-566-045TS	Honda GXV160 AD-576-045TS
	B&S 850 IC AD-565-045TS	
Fahrgeschwindigkeit	max. 4,9 km/h	max. 4,9 km/h
Getriebe	hydrostatisch	hydrostatisch
Bürstendrehzahl einstellbar	stufenlos	stufenlos
Bürstendurchmesser	40 cm	40 cm
Gewicht	112 kg	115 kg

Ausstattung		
Bürstendruck einstellbar	stufenlos	stufenlos
Wandschlüssiges Kehren	■	■
Lenker einstellbar	7 Stufen	7 Stufen

Zubehör	Artikel-Nr.	Artikel-Nr.
Kehrgutbehälter	AD-560-030TS	AD-570-030TS
Kehrplane	AY-031-001TS	AY-031-001TS
Laubsammler	AE-082-031TS	AE-082-032TS
Elektrische Wasser- sprüheinrichtung	AD-511-055TS	AD-511-055TS
Nachrüstsatz elektro	AD-565-057TS	AD-565-057TS
Schneeräumschild	AE-080-031TS	
Schneeketten, Paar	KC-002-010	KC-002-010
Universal-Kehrbürste, Paar	AD-120-105	AD-120-125
Schneekehrbürste, Paar	AD-120-101	AD-120-121
Schmutzkehribürste, Paar	AD-120-107	AD-120-127
Pflegekehribürste, Paar	AD-120-109	AD-120-129
Polar Trec-Räder, Paar	AD-560-035TS	AD-560-035TS



## Akku Geräteträger

Technische Daten	<b>tu1000</b> <b>tk1100</b>
Arbeitsbreite	100 cm
Flächenleistung	bis 5.000 m <sup>2</sup> /h
Fahrgeschwindigkeit	max. 5,0 km/h
Getriebe	stufenlos
Bürstendrehzahl einstellbar	5 Geschwindigkeiten + reversierend
Bürstendurchmesser	48 cm
Gewicht	100 kg
tu1000	AM-100-001TS
tk1100	AD-710-001TS

Ausstattung	
Bürstendruck einstellbar	stufenlos
Wandschlüssiges Kehren	■
Lenker einstellbar	stufenlos

Zubehör	Artikel-Nr.
Kehrgutbehälter	AD-710-030TS
Kehrplane	AY-031-001TS
Laubsammler	AE-104-001TS
Schneeräumschild	AE-103-001TS
Schneeketten, Paar	KC-002-010
Universal-Kehrbürste, Paar	AD-130-105





## DIE EXTRAS

Nützliches Zubehör  
für Tielbürger-Kehrmaschinen

Universal-Kehrbürste  
rundum perfekt für die meis-  
ten Einsatzbereiche.



Schneekehribürste  
optimal zum Beseitigen von  
festem Schnee.



Schmutzkehribürste  
für hartnäckige Verunrei-  
nungen und festgefahrenen  
Schmutz.



Pflegekehribürste  
für empfindliche Pflaster und  
anspruchsvolle Bodenbeläge.



Rinnenbürste  
mit extra langen, weit aus-  
gestellten Borsten speziell für  
das Reinigen von Rinnsteinen  
in Längsrichtung oder auch  
zum gründlichen Ausputzen  
von Ecken und Kanten.



Schneeketten  
für gute Traktion auf glattem  
Schnee oder vereisten Flä-  
chen.



Polar Trec-Räder  
machen auch härteste Wet-  
terbedingungen im Winter  
locker mit.



Ackerstollenräder  
sorgen selbst auf matschigem  
Untergrund für feste Haftung.



neu

# HANDKEHRMASCHINE

2

**tk10**  
bis 2.800 m<sup>2</sup>

Sehr handlich  
und leicht zu schieben

Großer Kehrgutbehälter

Hintenliegende Laufräder  
für Treppengängigkeit

Doppel-Walzen-System

Polyamid Haupt- und Seitenbesen



## Technische Daten

## tk10

Antriebsart / Motorisierung	Manuell
Kehrprinzip	Doppel-Walzen-System
ohne Seitenbesen (mm)	470 mm
mit 2 Seitenbesen (mm)	800 mm
Kraftübertragung	Rundriemen
Theoretische Kehrleistung	2800 m <sup>2</sup> /h
Schmutzbehälterinhalt	40 l
Maße in mm (LxHxB)	800x660x330
Gewicht	14 kg
Artikel-Nr.	AD-160-001TS



Die robusten Seitenbesen lassen sich werkzeuglos einstellen.



Wandschlüssiges Kehren durch Seitenbesen, die Kehrgut aus Ecken / Kanten fegen.

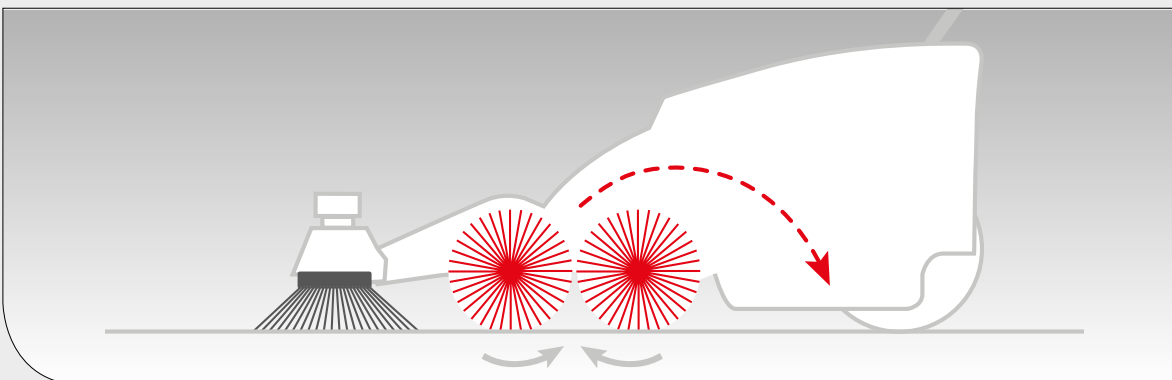

Durch das Doppel-Walzen-System wird das Kehrgut mit Hilfe der gegenläufig rotierenden Kehrwalzen aufgenommen und in den Behälter befördert.



neu

# HANDKEHRMASCHINE

2

Komfortabel in der Handhabung

**tk14**  
bis 3.150 m<sup>2</sup>

Wartungsfreier Kettenantrieb für leichtes Schieben

2 Seitenbesen für beidseitig, randnahes Kehren auch für Ecken und Kanten



Glasfaserverstärkter Polyamidrahmen

Doppel-Walzen-System

## Technische Daten

## tk14

Antriebsart / Motorisierung	Manuell
Kehrprinzip	Doppel-Walzen-System
ohne Seitenbesen (mm)	500 mm
mit 2 Seitenbesen (mm)	900 mm
Kraftübertragung	Kette
Theoretische Kehrleistung	3150 m <sup>2</sup> /h
Schmutzbehälterinhalt	50 l
Maße in mm (LxHxB)	1091 x 760 x 416
Gewicht	29 kg
Artikel-Nr.	AD-161-001TS



Die spiralförmige Bürstenbestückung sorgt für ein optimales Kehrergebnis.

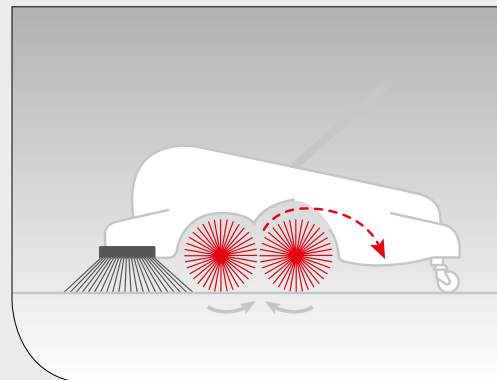

Die gegenläufigen Kehrwalzen des Doppel-Walzen-Systems befördern Kehrgut in den Behälter.



neu

# KEHRSAUGMASCHINE

2

Komfortabel in der Handhabung

**tk90-50**  
bis 3.150 m<sup>2</sup>



## Technische Daten **tk90-50**

Antriebsart / Motorisierung	12-V-Batterie
Kehrprinzip	Doppel-Walzen-System
ohne Seitenbesen (mm)	500 mm
mit 2 Seitenbesen (mm)	900 mm
Kraftübertragung	Kette
Theoretische Kehrleistung	3150 m <sup>2</sup> /h
Schmutzbehälterinhalt	50 l
Laufzeit	ca. 2h
Maße in mm (LxHxB)	1091 x 760 x 416
Gewicht	46
Artikel-Nr.	AD-162-001TS



Der leicht zugängliche Lamellenfilter sorgt für ein staubfreies Arbeiten.



Das obenliegende Bedienfeld ist klar strukturiert.



Verschleißteile sind durch den servicefreundlichen Aufbau schnell erreichbar.

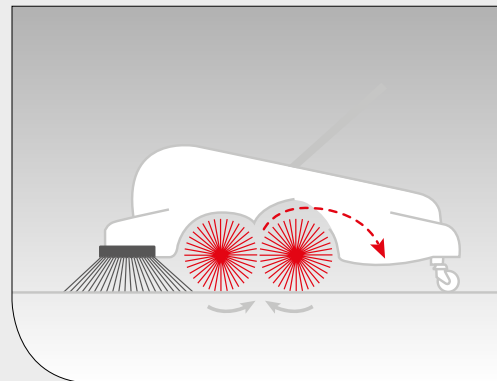

Die gegenläufigen Kehrwalzen des Doppel-Walzen-Systems befördern Kehrgut in den Behälter.



neu

# KEHRSAUGMASCHINE

2

**tkS90-60**  
bis 3.600 m<sup>2</sup>

Höheneinstellbarer Fahrbügel

Absaugung  
mit Lamellenfilter

Schnellwechselmechanismus  
für den Staubfilter

Für die Reinigung von  
Teppichböden geeignet  
(optional)

Fahrtrieb

Tiefenladeschutz

2 Seitenbesen für beidseitig, randnahes Kehren  
auch für Ecken und Kanten

## Technische Daten

## tkS90-60

Antriebsart / Motorisierung	12V, 300W, Batterie
Kehrprinzip	Doppel-Walzen-System
mit 2 Seitenbesen (mm)	900 mm
Kraftübertragung	Zahnriemen
Theoretische Kehrleistung	3600 m <sup>2</sup> /h
Schmutzbehälterinhalt	60 l
Laufzeit	2 h
Motorischer Kehrwalzenantrieb	ja
Maße in mm (LxHxB)	1000 x 780 x 480
Gewicht	56 kg inkl. Batterie
Artikel-Nr.	AD-163-002TS (Vorteilspaket)



Der Bürstendruck der beiden Seitenbesen lässt sich werkzeuglos einstellen.



Sämtliche Bedienelemente sind übersichtlich angeordnet und einfach zu erreichen.

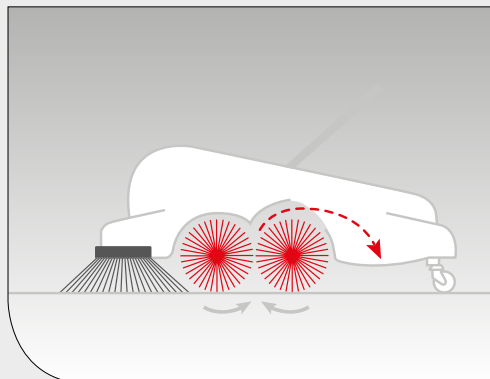

Durch das Doppel-Walzen-System wird das Kehrgut mit Hilfe der gegenläufig rotierenden Kehrwalzen aufgenommen und in den Behälter befördert.



neu

# AUFSITZKEHRSaugmaschine

2

## tkS 100-70 bis 6.000 m<sup>2</sup>



Sehr wendig

24-V-Akkuantrieb

Differentialantrieb auf Hinterachse

Leistungsstarke Staubabsaugung

Polyfilter

Doppel-Walzen-System

Für die Reinigung von Teppichböden geeignet (optional)

Verschiedene Beborstungsvarianten (optional)

### Technische Daten **tkS 100-70**

Antriebsart / Motorisierung	24V, 900W, 2 x 12V, Batterie
Kehrprinzip	Doppel-Walzen-System
ohne Seitenbesen (mm)	600 mm
mit 2 Seitenbesen (mm)	1000 mm
Kraftübertragung	Kette
Theoretische Kehrleistung	6000 m <sup>2</sup> /h
Schmutzbehälterinhalt	70 l
Laufzeit	ca 2,5 h
Motorischer Kehrwalzenantrieb	ja
Maße in mm (LxHxB)	1190 x 790 x 1089
Gewicht	160 kg inkl. Batterie
Artikel-Nr.	AD-164-002TS (Vorteilspaket)



Die Wartungsfreundlichkeit verkürzt Stillstandzeiten.



Großer und leicht erreichbarer Kehrgutbehälter.



Alle Bedienelemente sind bequem zu erreichen.

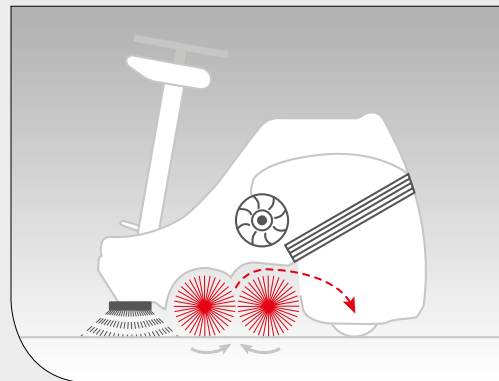

Die gegenläufigen Kehrwalzen des Doppel-Walzen-Systems befördern Kehrgut in den Behälter.

neu

# AUFSITZKEHRSaugmaschine

2

## tkS 110-90 bis 6.600 m<sup>2</sup>

Optionale Hochentleerung

Kleiner Wendekreis von < 1 m

Stabiler Grundrahmen mit  
schlagfester Verkleidung aus bis zu  
10 mm starkem PE

6 unabhängige E-Motoren

Leistungsstarke Staubabsaugung

Fahrtrieb auf die Hinterräder

Direktantrieb sämtlicher Bürsten

Für die Reinigung von  
Teppichböden geeignet  
(optional)



### Technische Daten

### tkS 110-90

Antriebsart / Motorisierung	24V, 1320W, 4x6V, Batterie
Kehrprinzip	Doppel-Walzen-System
ohne Seitenbesen (mm)	700 mm
mit 1 Seitenbesen (mm)	900 mm
mit 2 Seitenbesen (mm)	1100 mm
Kraftübertragung	Elektrisch / direkt / Kette
Theoretische Kehrleistung	6600 m <sup>2</sup> /h
Schmutzbehälterinhalt	90 l
Laufzeit	4,5 h
Motorischer Kehrwalzenantrieb	ja
Maße in mm (LxHxB)	1450x900x1165/1300
Gewicht	331 / 391 kg inkl. Batterie
Artikel-Nr.	AD-165-002TS (Vorteilspaket)





Die optionale Hochentleerung sorgt für müheloses Entleeren des Kehrgutbehälters.



Die Seitenbesen weichen Hindernissen selbständig aus.



Einfacher Zugang zur Technik, werkzeugloser Walzenwechsel in weniger als 3 Minuten.

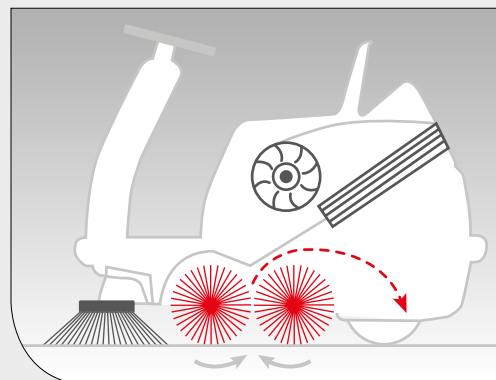

Die gegenläufigen Kehrwalzen des Doppel-Walzen-Systems befördern Kehrgut in den Behälter.

2

## tkS 110-95 bis 6.660 m<sup>2</sup>

Optionale Hochentleerung

Sehr gute Wendigkeit

Innovatives Bedienkonzept

24-V-Akkuantrieb

Leistungsstarke Staubabsaugung

Taschenfilter

Ausweichende Seitenbesen

Stahlrahmen

Direkte Kraftübertragung

Selbstabsenkendes  
Doppel-Walzen-System

Für die Reinigung von  
Teppichböden geeignet  
(optional)

Verschiedene Beborstungsvarianten



### Technische Daten

### tkS 110-95

Antriebsart / Motorisierung	24V, 1320W, 4x6V, Batterie
Kehrprinzip	Doppel-Walzen-System
mit 2 Seitenbesen (mm)	1170 mm
Kraftübertragung	Elektrisch / direkt / Kette
Theoretische Kehrleistung	6600 m <sup>2</sup> /h
Schmutzbehälterinhalt	95 l
Laufzeit	ca. 4,5 h
Motorischer Kehrwalzenantrieb	ja
Maße in mm (LxHxB)	1450x900x1300
Gewicht	338,8 kg inkl. Batterie
Artikel-Nr.	AD-166-002TS (Vorteilspaket)



Innovatives Bedienkonzept - alles auf einen Blick.



Leichter Zugang zur Technik ermöglicht servicefreundliche Wartungs- und Reparaturarbeiten.



Der Taschenfilter ist einfach erreichbar und sorgt für ein staubfreies Kehren.

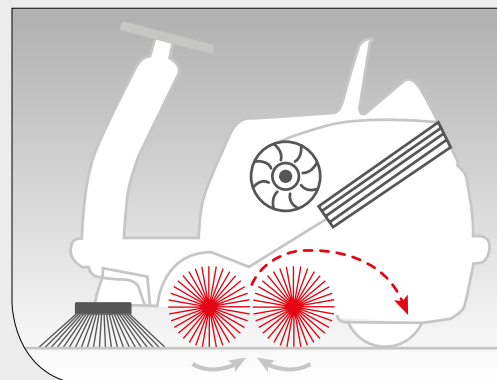

Die gegenläufigen Kehrwalzen des Doppel-Walzen-Systems befördern Kehrgut in den Behälter.



2

## tkS140-150 bis 15.000 m<sup>2</sup>

Hochentleerung serienmäßig

Besonders handlich zu fahren

Solider Stahl-  
rahmenaufbau

Ausweichende  
Seitenbesen

Hinterradantrieb für  
beste Rampensteigfähigkeit  
bei der Verbrennungsmotor-  
Version

Doppel-Walzen-System

Für die Reinigung von  
Teppichböden geeignet  
(optional, nur E-Version)

Vorderradantrieb für beste Wendigkeit bei der Batterieversion

Technische Daten	tkS140-150 (Diesel)	tkS140-150 (Elektro)
Antriebsart / Motorisierung	2 zyl. Lombardini 702; 11,7 kW	24V, 1320W, 4x6V, Batterie
Kehrprinzip	Doppel-Walzen-System	Doppel-Walzen-System
ohne Seitenbesen (mm)	800 mm	800 mm
mit 1 Seitenbesen (mm)	1120 mm	1120 mm
mit 2 Seitenbesen (mm)	1430 mm	1430 mm
Kraftübertragung	hydraulisch / Kette	Elektrisch / Kette
Theoretische Kehrleistung	15.000 m <sup>2</sup> /h	15.000 m <sup>2</sup> /h
Schmutzbehälterinhalt	150 l	150 l
Laufzeit	> 6 h	> 4 h
Motorischer Kehrwalzenantrieb	ja	ja
Maße in mm (LxHxB)	1830x1130x1540	1830x1130x1540
Gewicht	690 / 670 kg	850 kg inkl. Batterie
Artikel-Nr.	AD-167-001TS	AD-168-002TS (Vorteilspaket)



Die serienmäßige Hochentleerung für den 150-Liter-Behälter ermöglicht bequemes Entleeren.



Optimales Kehrergebnis, auch unter schwersten Bedingungen.



Werkzeugloser Bürstenwechsel in weniger als 3 Minuten.

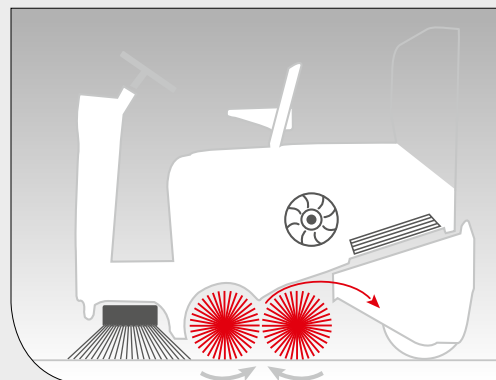

Die gegenläufigen Kehrwalzen des Doppel-Walzen-Systems befördern Kehrgut in den Behälter.

neu

# WILDKRAUTBÜRSTE

3

## tw50 tw50s



Abb. zeigt tw50s

Technische Daten	tw50	tw50s
Arbeitsbreite	50 cm	50 cm
Motor / Artikel-Nr.	Honda GCV 160 AD-461-040TS	Honda GXV 160 AD-463-040TS
	B&S 675 InStart AD-460-040TS	B&S 850 IC AD-462-040TS
	B&S 675EXi AD-464-240TS	
Zubehör		
Rundumschutz	AD-460-004	serienmäßig
Taststützrad	AD-460-005	AD-460-005
Borstensatz	AD-460-001	AD-460-001
Borstensatz 5er-Set	AD-460-002	AD-460-002
Borstensatz 10er-Set	AD-460-003	AD-460-003



Abb. zeigt tw50





Optimaler Rundumschutz zur Vermeidung von Schäden durch Steinschlag. Serienmäßig bei tw50s.



Lenker platzsparend klappbar.

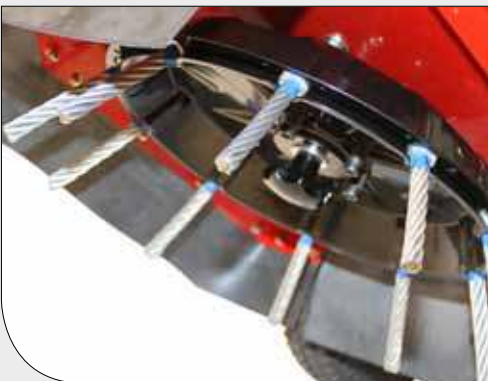

Werkzeugteller mit Schnellwechselsystem zum Borsenwechsel.



Optional erhältliches Stützrad für idealen Anpressdruck zum Schutz empfindlicher Untergründe.

# SO WIRD JEDER RASENTRAKTOR ZUM MULTITALENT

4

EIN RASENTRAKTOR kann viel mehr als nur mähen. Mit unserem speziell entwickelten Zubehör machen Sie diese leistungsstarke Antriebsmaschine zu einem Multitalent für alle Jahreszeiten:

- Anbaukehrmaschinen
- Räumschilder
- Federzinkenrechen (Greenkeeper)
- Winterdienstgeräte
- Großflächenvertikutierer
- Anhänger
- Fangeinrichtung



„MEIN AUFSITZMÄHER ist gleichzeitig eine Kehrmaschine und im Winter ein Schneeschieber. Tolle Sache! Mit dem Tielbürger-Zubehör rechnet sich der Traktor erst richtig.“

Harald Schneider





**tielbürger®**



4

## Die geniale Universal-Kupplung – Eine für Alle

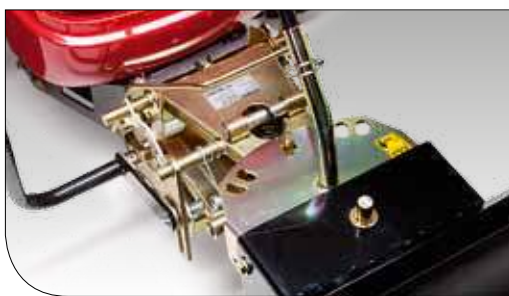

### WAS DAS TIELBÜRGER-SCHNELLWECHSELSYSTEM SO EINZIGARTIG MACHT?

Es passt an mehr als 300 verschiedene Rasentraktor-Modelle unterschiedlichster Hersteller. Und es ist die Basis für viele Anbaugeräte aus unserem Programm:

- Anbaukehrmaschine
- Räumschild
- Federzinkenrechen,
- Streuer
- Rammbügel

Alle passen an diese eine Kupplung und lassen sich in Sekundenschnelle auswechseln.

Eine Investition fürs Leben. Falls Sie Ihren Rasentraktor im Laufe der Zeit gegen ein neues Modell oder ein anderes Fabrikat austauschen, wird einfach nur die Universal-Kupplung umgebaut; schon können Sie das gesamte Zubehör weiter verwenden. Darauf können Sie sich verlassen.



#### 1. SEKUNDE

Kehrmaschine vor den Traktor fahren.



#### 2. SEKUNDE

Kehrmaschine ankupeln (kein Werkzeug erforderlich).



## Einzigartiges System – Vielseitiger Nutzen

Einer guten Idee ist es egal, wer sie hat. Auf das Ergebnis kommt es an. Tielbürger hat dieses Schnellwechselsystem erfunden, das ganz einfach an mehr als 300 verschiedene Rasentraktor-Modelle passt.

## Startklar in nur 3 Sekunden

**3. SEKUNDE** – FERTIG

Schnellverriegelung zum  
Einrasten nach unten  
drücken – fertig.





4



## tk520

Bei Anhebung  
Automatische Abschaltung  
vom Fahrersitz aus

Schwenk-Bedienung  
vom Fahrersitz des  
Traktors aus in 5 Stufen

Bürstendruck  
stufenlos einstellbar

## Universell einsetzbar – An jedem Traktor

TIELBÜRGER MACHT'S MÖGLICH. Mit dem genialen Schnellwechselsystem passt diese Anbaukehrmaschine an mehr als 300 Rasentraktor-Modelle. Und laufend werden es mehr. Kommen neue Modelle auf den Markt, entwickeln wir die passende Befestigung.

Mit unserem Zubehör sind Sie immer flexibel, auch beim Wechsel des Traktorenmodells.

Die tk520 bedienen Sie komplett vom Fahrersitz aus. Beim Absenken der Bürste schaltet sich der Bürstenantrieb automatisch ein.





#### Wandschlüssiges Kehren

Durch die mittig angetriebene Bürste können Sie wandschlüssig und aus allen Ecken heraus absolut sauber kehren.



#### Schwenkbare Bürste

Der Kehrwinkel ist über einen mechanischen Rastenhebel vom Fahrersitz aus fünffach verstellbar. Zwei Stufen nach links, zwei Stufen nach rechts sowie eine mittig zentrierte Position.



#### Einstellbarer Bürstendruck

Der Bürstendruck ist von Hand stufenlos verstellbar. Schnell und bequem, ganz ohne Werkzeug.



#### Luftbereiftes Stützrad

Ein lenkbares, luftbereiftes Stützrad hat ausgezeichnete Dämpfungseigenschaften. Die Kehrmachine ist damit auch unabhängig vom Traktor beweglich. Die Drehachse ist mit einem Faltenbalg gegen Schmutz geschützt.

#### Technische Daten

### tk520

Artikel-Nr.	AD-200-001TS
Arbeitsbreite	120 cm
Kehrgutbehälter	inklusive
Ankupplung	Tielbürger Schnellwechselsystem
Flächenleistung	bis 6.000 m <sup>2</sup> /h
Zubehör	Kehrgutbehälter Kehrplane Laubsammler Spezialbürsten
Gewicht	52 kg (ohne Behälter)



4

tk520

## Perfekt durchdacht – Für die schnelle Reinigung



### Kehrgutbehälter

Der großvolumige Sammelbehälter wird zum Auffangen von Kehrgut direkt vor der Kehrbürste angebracht und ist mit einem Handgriff geleert. Auch mit vorgeseztem Behälter ist wand-schlüssiges Kehren möglich.

### Kehrplane

Mit der Kehrplane verhindern Sie unangenehme Schmutzaufwirbelungen und Steinschlag.

## Zubehör für Anbaukehrmaschine tk520

Zubehör	Artikel-Nr.
Kehrgutbehälter	AD-200-030TS
Kehrplane	AY-029-001TS
Laubsammler	AE-090-035TS
Universal-Kehrbürste, Paar	AD-090-125
Schnee-Kehrbürste, Paar	AD-090-121
Schmutz-Kehrbürste, Paar	AD-090-127
Pflege-Kehrbürste, Paar	AD-090-129
Rinnenbürste	AD-090-128







## Für alle Fälle: Bürstenvielfalt



### Laubsammler

Mit diesem praktischen Zubehör schieben Sie loses Laub einfach vor der Kehrmaschine her, während die rotierende Bürste das nasse, festsitzende Laub optimal entfernt.



**Universal-Doppelbesatzbürste**  
rundum perfekt für die meisten Einsatzbereiche. Im Lieferumfang enthalten.



**Schneekehrbürste**  
optimal zum Beseitigen von festem Schnee.



**Schmutzkehrbürste**  
für hartnäckige Verunreinigungen und festgefahrenen Schmutz.



**Pflegekehrbürste**  
für empfindliche Pflaster und anspruchsvolle Bodenbeläge.



**Rinnenbürste**  
mit extra langen, weit ausgestellten Borsten speziell für das Reinigen von Rinnsteinen in Längsrichtung.



**Schutzbügel**  
Artikel-Nr. AN-006-030TS  
Zusätzlicher Schutz für Ihren Rasentraktor: Setzen Sie einfach den Ramm- und Stoßschutz in das Schnellwechselsystem ein, wenn Sie gerade kein Anbaugerät benutzen.





# DAS RÄUMFAHRZEUG

## ts125

4

Anhebung vom Fahrersitz aus

Parallelogramm-Anhebung

Schwenk-Bedienung vom Fahrersitz des Traktors aus in 5 Stufen

3-Stufen-Sicherheitssystem besonders sicheres Überfahren von Bodenhindernissen

Räumschild-Unterkante mit bodenschonender Gummi- oder Profischürfleiste



Müheles räumen – Mit starker Hilfe

Technische Daten	ts125	rs120
Artikel-Nr.	AE-015-001TS	AE-091-001TS
Arbeitsbreite	125 cm	125 cm
Flächenleistung	6.000 m <sup>2</sup> /h	6.000 m <sup>2</sup> /h
Ankupplung	Tielbürger-Schnellwechselsystem	per Steckbolzen
Sicherheit	3-stufiges System	1-stufige Feder
Zubehör/ Artikel-Nr.	<p>Profi-Leiste aus Polyurethan HK-103-008</p> <p>Laufräder Räumschild AE-015-002TS</p> <p>Schneeketten für Rasentraktor, Paar Fragen Sie bitte Ihren Fachhändler</p>	<p>Schneeketten für Rasentraktor, Paar Fragen Sie bitte Ihren Fachhändler</p>
Gewicht	42 kg	38 kg



Abbildung zeigt ts125



4

ts125 / rs120

## Mühe los gründlich – Räumt im Handumdrehen



Seitenverstellung

Anheben/Absenken  
vom Fahrersitz aus

MIT DEM RÄUMSCHILD ts125 wird Ihr Rasentraktor zum leistungsstarken Räumfahrzeug für Schnee, Sand, Futtermittel und vieles mehr. Sie können es in nur 3 Sekunden ohne Werkzeug an das Schnellwechselsystem (siehe Seiten 60/61) ankuppeln.

### UNSERE SICHERHEITSMCHANIK

schützt Sie, den Traktor und das Räumschild vor Unfällen mit festen Hindernissen, die unter der Schneedecke verborgen sein können. Die Überlastsicherung klappt das Räumschild nahezu ohne Kraftaufwand aus dem Gefahrenbereich.

Das rs120 ist die kleine, günstige Alternative (ohne Schnellwechselsystem).

Parallelogramm-  
Führung

Diese intelligente Technik führt das Schild auch bei Unebenheiten immer parallel zum Boden und sorgt für ein gründliches Räumergebnis.





#### Schwenkbares Räumschild

Sie bedienen das Räumschild bequem vom Fahrersitz aus und können es in fünf Stellungen seitlich schwenken. Zwei Stufen nach links, zwei Stufen nach rechts sowie eine mittig zentrierte Position.



#### Bodenschonende Gummileiste

Beide Räumschilder haben an der Unterkante eine Gummileiste, damit empfindlicher Untergrund beim Räumen nicht beschädigt wird.



#### Höhenverstellbare Gleitteller

Die Gleitteller auf der Rückseite des Räumschildes sichern den notwendigen Mindestabstand zum Untergrund.



#### Zusätzliche Laufräder

Für Räumarbeiten auf empfindlichem Untergrund sind höhenverstellbare Laufräder optional erhältlich.



## ts125

Unser Zubehör passt immer, auch wenn Sie den Traktor wechseln.

4

## Pflegen, schneiden, sammeln – Alles in einem Arbeitsgang

**GEPFLEGTER, DICHTER RASEN** sieht nicht nur schöner aus, er ist auch gesünder, wächst und regeneriert sich besser. Gönnen Sie Ihrem Rasen einfach etwas Gutes. Rüsten Sie Ihren Rasentraktor mit dem Federzinkenrechen Greenkeeper 110 von Tielbürger aus. Er ist in nur 3 Sekunden ohne Werkzeug an das Schnellwechselsystem (siehe Seiten 60/61) angekuppelt.

**EINFACH BESSER UND SCHNELLER:** Der Federzinkenrechen kämmt zuerst den Filz heraus, das Mähwerk des Traktors schneidet den Rasen, und zum Schluss landet alles im Fangbehälter. Perfekte Pflege und perfekter Schnitt in einem Arbeitsgang.







## Greenkeeper110

Anhebung  
vom Fahrersitz aus



27 Federzinken  
einzeln werkzeuglos  
austauschbar

Gebogener  
Federzinkenhalter  
für optimale Mobilität  
beim Mähen

Parallelogramm-Führung  
Das Werkzeug wird immer  
parallel zum Boden geführt

Schwenkrollen  
Die Laufräder folgen der Lenkbewegung des Traktors  
und sorgen gleichzeitig dafür, dass  
der notwendige Abstand zum Boden präzise eingehalten wird

### Technische Daten

### Green keeper110

Artikel-Nr.	AI-200-001TS
Arbeitsbreite	110 cm
Ankupplung	Tielbürger- Schnellwechselsystem
Gewicht	17 kg

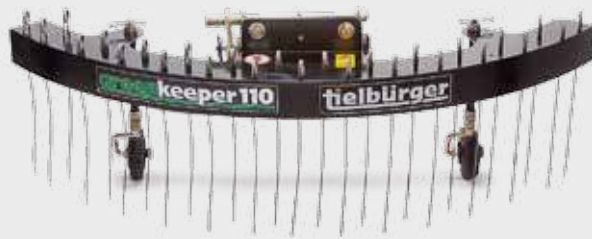

## Rundum wendig – Dank der gebogenen Form

**BEI UNS GEHT'S RUND.** Natürlich haben wir bei der Konstruktion des Greenkeeper 110 auch an bestmögliches Handling gedacht. Denn was nützt Ihnen ein Zubehör, mit dem Sie einerseits Arbeitszeit sparen, Sie andererseits Zeit für unnötige Wendemanöver verlieren? Mit der gebogenen Form des Federzinkenrechen bleibt die Wendigkeit Ihres Traktors erhalten.



### Schwenkbare Laufräder

Die Laufräder folgen der Lenkbewegung des Traktors und sorgen gleichzeitig dafür, dass der notwendige Abstand zum Boden präzise eingehalten wird.



### Einzel austauschbare Federzinken

Tielbürger-Produkte sind bekannt für ihre Stabilität. Im Fall der Fälle lassen sich beschädigte Federzinken aber auch einzeln austauschen.

# DAS STREUFahrZEUG

4

Ein-/Ausschalten  
vom Fahrersitz aus

## tm30

Steurichtung  
vom Fahrersitz aus

Rührwerk  
zur Verhinderung von  
Klumpenbildung

Streuwerk  
aus Edelstahl

Korrosionsbeständiger  
Streugutbehälter  
aus Spezialkunststoff



### Technische Daten

### tm30

Artikel-Nr.	AR-001-001
Streubreite	50 – 600 cm einstellbar
Flächenleistung	bis 20.000 m <sup>2</sup> /h
Ankupplung	Tielbürger Schnellwechselsystem
Ladevolumen	40 Liter
Gewicht	30 kg







## Genau dosiert – streut in jede Richtung

Mit dem tm30 verteilen Sie Granulat, Dünger, Saatgut – einfach alles, was sich streuen lässt. Nach links, rechts oder in alle Richtungen? Die Streurichtung ist mit einem Handgriff einstellbar. Ideal für schnelles Verteilen auf großen Flächen.



Edelstahlstreuerwerk

Das solide Streuerwerk aus Edelstahl macht den tm30 besonders widerstandsfähig. Sie erreichen eine Flächenleistung von bis zu 20.000 m<sup>2</sup> pro Stunde. Der Antrieb erfolgt über das Schnellwechselsystem (siehe Seiten 60/61).

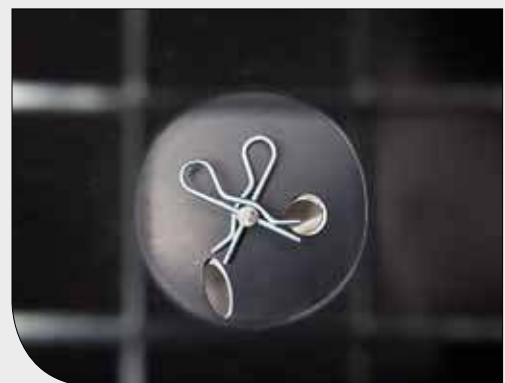

Rührwerk

Das im Trichter integrierte Rührwerk lässt sich schnell ausschalten: Einfach die Splinte ziehen, fertig.







## tm420 Aufsattelkastenstreuer



Ein-/Ausschalten  
vom Fahrersitz aus

Streukastenabdeckung,  
optional  
als Feuchtigkeitsschutz

Aufsattelstreusystem  
Antrieb über Felgen-Steckadapter

Dosiermenge/ Restentleerung  
vom Fahrersitz aus stufenlos einstellbar

Streuwalze  
für grobkörniges Streugut

Technische Daten	tm420	tm320
Artikel-Nr.		AR-101-001
Streubreite	80 cm	80 cm
Traktor-Modelle/ Artikel-Nr.	Fragen Sie bitte Ihren Fachhändler	
Flächenleistung	bis 4.000 m <sup>2</sup> /h	bis 4.000 m <sup>2</sup> /h
Ladevolumen	60 Liter	60 Liter
Antrieb	Antrieb über Felgen- Steckadapter	Antrieb über Räder
Gewicht	59 kg	51 kg





4

## Doppelt wirksam – Beseitigt Schnee und Eis auf einmal

IM WINTERDIENST KÖNNEN SIE Ihren Rasentraktor je nach Wetterlage optimal konfigurieren. Rüsten Sie Ihren Traktor beispielsweise vorn mit einem Tielbürger Räumschild und hinten mit dem tm420 oder tm320 aus; für einfaches Räumen und Streuen in nur einem Arbeitsgang. Oder Sie setzen statt des Räumschildes eine Tielbürger Anbaukehrmaschine ein. So können Sie kehren und gleichzeitig streuen.

**tm320**  
Anhängestreuer



**Rühr- und Förderwalze**

Effiziente Technik: Eine Walze, die gleichzeitig rührt und dosiert fördert.

**Schnelle Restentleerung**

Der 80 cm breite und 60 l fassende Streukasten lässt sich leicht füllen und mit einem Handgriff entleeren. Eine Abdeckung verhindert das Eindringen von Feuchtigkeit in das Streugut.

**Aufsattelstreu-System**

Bei stehendem Traktor und bei Rückwärtsfahrt wird nicht gestreut. So erzielen Sie immer ein gleichmäßiges Streubild. Angetrieben wird der Kastenstreuer tm420 über einen Steckadapter an der Traktorfelge.

**Variable Dosierung**

Die Streumenge lässt sich stufenlos dosieren. Ein Kastenstreuer arbeitet viel genauer und sparsamer als ein Schleuderstreuer.

**Ein-/Ausschalter**

Die Streufunktion können Sie vom Fahrersitz aus jederzeit ein- und ausschalten.

## tm320

Schiebestreuer



## Zubehör für Streuer tm420 / tm320

	<b>tm420</b>	<b>tm320</b>
Zubehör-Artikel	Artikel-Nr.	Artikel-Nr.
Streukastenabdeckung	AR-100-002TS	AR-100-002TS
Schubgestänge für Handbetrieb		AR-102-001TS



# DER SPORTSFREUND

4







## Sportlich engagiert – Pflegt große Sport-, Golf- und Parkgrünflächen

**RESPEKT!** Der Motor mit bis zu 9 PS, die Breitreifen, das riesige Vertikutiergehäuse ... Alles dient nur einem sportlichem Zweck: große Flächen bewältigen.

**NUR NICHT SCHLAPP MACHEN.** Deshalb ist die Messerwelle dreifach kugellagert. Die Einzelklingenbruchsicherung, der leistungsstarke Industriedieselmotor und die kugellagerten, luftbereiften Räder – allesamt Garantien für eine große Leistung und hohe Lebensdauer.

tv920



4

## tv920

Bedienung vom Fahrersitz aus



Mitlenkendes Stützrad für das optimale Kurvenfahren

Arbeitstiefeneinstellung stufenlos

Luftbereifte kugelgelagerte Räder  
Bodenoberfläche wird nicht verdichtet

Messerwelle 3-fach kugelgelagert

Sicherheitswerkzeug  
Sicherheitsrutschkupplung,  
Einzelklingenbruchsicherung

### Technische Daten

### tv920

Arbeitsbreite	90 cm
Motor/ Artikel-Nr.	Honda GX270 AI-521-201TS
	B&S Vanguard AI-520-001TS
Flächenleistung	bis 4.000 m <sup>2</sup> /h
Sicherheit	Sicherheitsrutschkupplung, Einzelklingenbruchsicherung
Gewicht	106 kg





Mitlenkendes Stützrad  
im Dreirad-Fahrgestell für eine präzise Messerführung.



Stufenlose Arbeitstiefeneinstellung  
bequem vom Fahrersitz aus.

## Einfach großartig – Optimale Pflege mit sanfter Tiefenwirkung

Der tv920 ist sehr wendig und komplett vom Fahrersitz aus bedienbar. Sie wechseln mit nur einem Handgriff von der Transport- in die Arbeitsstellung. Der Vertikutierer schaltet sich automatisch ein.

106 Kilo Gewicht verteilen sich auf drei Laufräder, damit weder die Bodenoberfläche verdichtet noch die Grasnarbe beschädigt oder in Kurven aufgeworfen wird.

Mit dem tv920 bringen Sie große Rasenflächen im Nu auf Vordermann.



3-fach kugellagerte  
Messerwelle  
mit Sicherheitsrutschkupplung und Einzelklingenbruchsicherung. Selbst Steine, Baumwurzeln oder Unrat können den Messern nichts anhaben.







## ta250

# 4



Stahlblech  
verzinkt

Heckklappe  
herausnehmbar

Stahlfelgen  
luftbereift

Niedriger Schwerpunkt  
hohe Kippsicherheit, auch  
am Hang

Technische Daten	ta250	ta260
Artikel-Nr.	AO-001-001TS	AO-001-002TS
Bauart	verzinktes Stahlblech	verzinktes Stahlblech
Zuladung	200 kg	200 kg
Maße in cm	Länge/Breite/Höhe 105/75/30,5	Länge/Breite/Höhe 105/75/30,5
Stützlast	25 kg	25 kg
Besonderheit		kippsbar
Zubehör/ Artikel-Nr.	Grasfangeinrichtung AO-003-001TS	Grasfangeinrichtung AO-003-001TS
Gewicht	35 kg	37 kg



# DIE LASTWAGEN

4



**Herausnehmbare Heckklappe**  
Die Heckklappe aus feuerverzinktem Stahlblech ist bei beiden Anhänger-Modellen herausnehmbar.



**Ausziehbarer Entleerungsbügel**  
Der ta260 lässt sich mit dem ausziehbaren Bügel und der Kippvorrichtung leicht entleeren.

## ta260





## Kompakt verstaut – Bringt schwere Lasten leicht ins Rollen

Mit unseren Anhängern transportieren Sie schnell und mühelos schwere Gartengeräte, Torfsäcke, Abfall, Strauchschnitt, was immer Sie wollen. Sie sind bewusst niedrig gehalten, um Ihnen das Be- und Entladen zu erleichtern.

BEIDE MODELLE sind aus feuerverzinktem Stahlblech und haben eine Zuladung von 200 kg bei einer Stützlast von 25 kg. Die Maße (L x B x H): 1.050 x 750 x 305 mm.

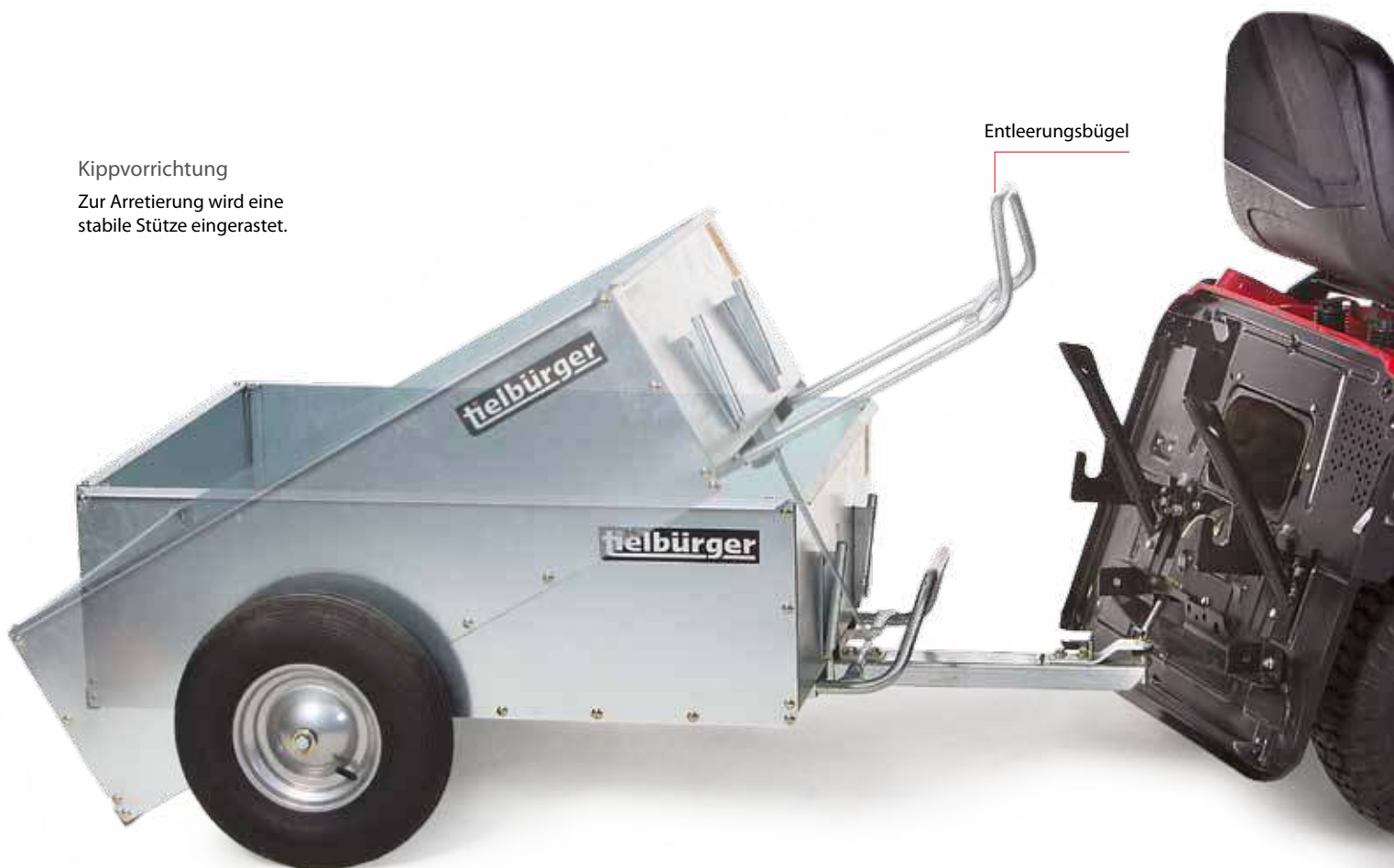

Kippvorrichtung

Zur Arretierung wird eine stabile Stütze eingerastet.

Entleerungsbügel

4

## Restlos sauber – Fängt massig Laub und Gras

DIE GROSSE HILFE für große Flächen: Mit dieser Fangeinrichtung können Sie sich das ständige Korbentleeren sparen. Die ta720 Fangeinrichtung wird mit einem Rohrrahmen – wie eine Plane – ganz einfach auf unseren feuerverzinkten Anhänger gesetzt; dann nur noch den flexiblen Verbindungsschlauch einrasten lassen – und schon steht Ihnen ein Auffangvolumen von 720 Litern zur Verfügung. Ob zur Gras- und Laubentsorgung oder für den Futterschnitt: Jetzt darf's gern ein bisschen mehr sein.

2 Reißverschlüsse  
zum leichten Öffnen,  
verschmutzungssicher

Großes Sichtfenster  
für die Füllstandsanzeige

Flexibler Schlauch  
gewebeverstärkt,  
drahtverstärkt,  
kein Abknicken bei  
Kurvenfahrten



Rohrrahmen  
verzinkt



### Technische Daten

### ta720

Artikel-Nr.	AO-003-001TS
Sammelvolumen	ca. 720 l
Bauart	verzinkter Rohrrahmen
Maße Aufbau in cm	Länge/Breite/Höhe 105/75/77,8
Maße mit TA250/260 in cm	Länge/Breite/Höhe 105/75/100
Gewicht	11 kg







## Praktische Details, die überzeugen



**Robuster Reißverschluss**  
damit Sie die Plane der Fangeinrichtung ta720 schnell öffnen und schließen können.



**Großes Sichtfenster**  
damit Sie sofort im Blick haben, wie viel noch hinein passt.



**Flexibler Schlauch**  
zur Verbindung Ihres Traktors mit der Fangeinrichtung.



# TIELBÜRGER VERTIKUTIERER DIE RASENFREUNDE

5

**DER RICHTIGE WEG** zu einem saftig grünen Rasen: Jedes Jahr im Frühling, Spätsommer und Herbst braucht der Rasen besondere Pflege. Neben dem Rasenmähen ist jetzt vor allem regelmäßiges Vertikutieren gefragt. Tielbürger Vertikutierer sind Ihre erste Wahl. Privatanwender und Profis schätzen die hervorragenden Vertikutier-Ergebnisse.

**DIE PROFIS WISSEN WARUM:** Mit dem einzigartigen Tielbürger-Wechselwellensystem sind die Messer in kürzester Zeit ausgetauscht.

**WUSSTEN SIE ES?** Das Verfahren des Vertikutierens wurde 1955 von Thomas Mascaro entwickelt. Der ursprünglich englische Ausdruck ist aus den Wörtern „vertical“ (senkrecht) und „cut“ (schneiden) zusammengesetzt.

Mit der eigens weiterentwickelten und verfeinerten Vertikutier-Technik setzt Tielbürger laufend neue Maßstäbe.

Sie möchten mehr über das Vertikutieren erfahren? Gern! Fragen Sie Ihren Fachhändler einfach nach dem Tielbürger-Ratgeber „Perfekte Rasenpflege“.





**tielbürger**



neu

# VERTIKUTIERER

5

## tv405



### Technische Daten

	tv405	tv405
Arbeitsbreite	38 cm	38 cm
Motor/ Artikel-Nr.	Honda GP160 AI-044-001TS	B&S 550 Series AI-043-001TS
Flächenleistung	bis 1.250 m <sup>2</sup> /h	bis 1.250 m <sup>2</sup> /h
Gewicht	36 kg	36 kg
Maße in mm (LxHxB)	1350x1040x720	1350x1040x720



Wechseln Sie bequem vom Lenker aus zwischen Arbeits- und Transportstellung.



Stufenlose Tiefeneinstellung für ein optimales Vertikutierergebnis.



Der optional erhältliche Fangkorb erleichtert Ihnen die Arbeit.



Durch die platzsparende Klappfunktion des Lenkers findet der tv405 überall einen Lagerplatz.







## Professional class

5

Softgriff

Ergolener klappbar  
stufenlos höhenverstellbar

Leistungsstarker  
Industriemotor  
startet stets sicher und  
zuverlässig

Hochwertige  
3-Schicht-Lackierung

Kugelgelagerte Stahlfelgen

Profilreiniger  
stets ein sauberes Profil

Tragegriffe  
zur bequemen Verladung

Werkzeug-Einsätze  
in 2 Min. gewechselt

Arbeitstiefeneinstellung  
zentral und stufenlos  
einstellbar

Technische Daten	tv410	tv510	tv610
Arbeitsbreite	38 cm	45 cm	55 cm
Motor/ Artikel-Nr.	Honda GP160 AI-046-201TS	Honda GX160 AI-053-001TS	Honda GX200 AI-061-001TS
		B&S Intek AI-050-001TS	
Flächenleistung	bis 800 m <sup>2</sup> /h	bis 1.500 m <sup>2</sup> /h	bis 2.000 m <sup>2</sup> /h
Zubehör	s. Seite 101	s. Seite 101	s. Seite 101



5

tv410 / tv510 / tv610

## Professionell ausgerüstet – Verhelfen dem Boden zur Bestform

PROFIS SCHWÖREN DRAUF! Hier ist das Expertenteam, das nichts vermissen lässt. Stahlfelgenreäder mit Kugellagern, das runde Gehäuse reinigt sich wie von selbst, keine Kanten und Ecken, in denen feucht-modrige Reste hängen bleiben. Ein Werkzeugwechsel dauert weniger als 2 Minuten. Die starken Industriemotoren sind für den Dauereinsatz ausgelegt und starten stets sicher und zuverlässig. Zeitraubende Reparaturen oder gar Stillstände gehören der Vergangenheit an. Das Expertenteam überzeugt mit effektiver Leistung und hervorragendem Ergebnis auf kleinen und großen Rasenflächen aller Art.

Lenker  
platzsparend klappbar  
stufenlos höheneinstellbar

Platzsparende  
Klappfunktion  
Alle Tielbürger Vertikutierer  
lassen sich für den einfachen  
Transport platzsparend zusammenklappen.





#### Stabiler Prallschutz

Alle unsere Vertikutierer sind mit einem stabilen Prallschutz ausgestattet, damit keine Steine oder andere harte Gegenstände ungebremst ausgeschleudert werden.



#### Stufenlose Arbeitstiefeneinstellung mit Lock-It (optional)

Die Arbeitstiefe der Messerwelle ist zentral stufenlos einstellbar. Die Option „Lock-It“ gibt Ihnen die Sicherheit, dass niemand außer Ihnen die Arbeitstiefe verstellen kann.



#### Automatischer Profilreiniger

Feuchte Moos- und Rasenfilzreste bleiben ständig an den Rädern haften. Mit dem Profilreiniger werden sie laufend entfernt. Die eingestellte Arbeitstiefe bleibt dadurch konstant, das Arbeitsergebnis gleichbleibend gut.

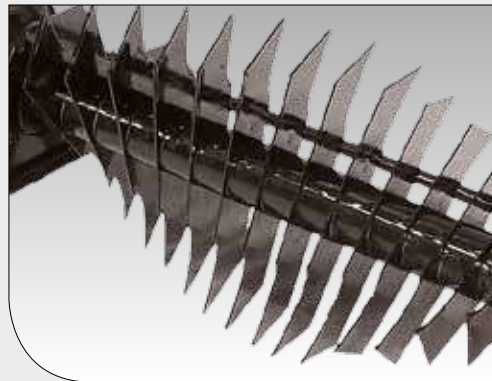

#### Einzigartiges Werkzeugsystem

Die Werkzeugeinsätze sind immer zur Hand und schnell gewechselt. Die Messerwelle hat eine Einzelklingenbruchsicherung, um Schäden durch Steine, Wurzeln oder andere harte Gegenstände zu verhindern.

## Professional class

Flächenleistung  
800 bis zu 2.000 m<sup>2</sup>  
pro Stunde



5

## PROFESSIONAL CLASS

# Schnell getauscht – Hat für jeden Einsatz das richtige Werkzeug

**EINFACH PERFEKT** auf die Bedürfnisse von Profis abgestimmt: Die Werkzeugeinsätze unserer Vertikutierer lassen sich in weniger als 2 Minuten wechseln. Jeder Werkzeugeinsatz besteht aus einem Trägerrahmen, gefertigt aus solidem Stahl. Er nimmt die kugelgelagerte Vertikutiererwelle auf und fixiert sie sicher im Gehäuse.

Wählen Sie zwischen drei Werkzeugen: Je nach Verfilzungsgrad, Bodenbeschaffenheit oder Jahreszeit, ob Zierrasen oder Nutzrasen – hier finden Sie für jeden Zweck das richtige Werkzeug.

Das Beste beim Wellenwechsel: Es bedarf nur drei einfacher Griffe, und schon haben Sie den Werkzeugeinsatz in der Hand:



Messerwelle mit Klingen

Das ideale Werkzeug für einen wunderschönen Grünrasen. Beste Bodenbearbeitung zwischen den einzelnen Rasenpflanzen. Feine Messer schneiden ein Nährstoffnetz in den Boden. Um Schäden durch Steine, Wurzeln oder andere harte Gegenstände zu verhindern, hat die Messerwelle eine Einzelklingenbruchsicherung.

### SCHRITT 1

Antriebsriemen entfernen.



### SCHRITT 2

Verriegelung lösen.







Federzinkenwelle

Der Federzinken-Werkzeugeinsatz für das Ausharken von Verfilzungen.



Hammermesserwelle

Das Spezialwerkzeug für feste, steinige, lehmige und unebene Böden.

Einfach genial – Genial einfach.  
Dieses einzigartige Werkzeugsystem hat  
nur Tielbürger



### SCHRITT 3

Werkzeugeinsatz  
entnehmen.





# MODELLÜBERSICHT

5



Technische Daten	tv405	tv410	tv510	tv610
Arbeitsbreite	38 cm	38 cm	45 cm	55 cm
Flächenleistung	800 m <sup>2</sup> /h	800 m <sup>2</sup> /h	1.500 m <sup>2</sup> /h	2.000 m <sup>2</sup> /h
Motor/ Artikel-Nr.	Honda GP160 AI-044-001TS	Honda GP160 AI-046-201TS	Honda GX160 AI-053-001TS	Honda GX200 AI-061-001TS
	B&S 550 AI-043-001TS		B&S Intek AI-050-001TS	
Gewicht	36 kg	41 kg	53 kg	61 kg

Serienausstattung				
Messerwelle mit Klängen	■	■	■	■
Stahlfelgen		■	■	■
Profilreiniger		■	■	■
Tragegriffe		■	■	■

Sicherheit				
Totmannschaltung	■	■	■	■
Einzelklängenbruchsicherung		■	■	■

Zubehör	Artikel-Nr.	Artikel-Nr.	Artikel-Nr.	Artikel-Nr.
Messerwelle mit Klängen		AI-045-030TS	AI-050-030TS	AI-060-030TS
Federzinkenwelle		AI-045-032TS	AI-050-032TS	AI-060-032TS
Hammermesserwelle		AI-045-031TS	AI-050-031TS	AI-060-031TS
Lock-It		HJ-010-016	HJ-010-016	HJ-010-016
Fangkorb	AI-043-030TS			



# TIELBÜRGER WIESENMÄHER MÄHEN IM EINKLANG MIT DER NATUR

6

**TIELBÜRGER WIESENMÄHER** sind deutlich komfortabler als eine Motorsense, exakter im Mähergebnis und sogar in Staunässe und auf durchnässten Böden einsetzbar.

**NATURSCHUTZ UND EFFIZIENZ** müssen dabei kein Widerspruch sein. Fördern auch Sie eine schonende Mähkultur zum Erhalt des ökologischen Gleichgewichts. Beim Einsatz unserer Wiesenmäher werden selbst kleine Tiere und Insekten nicht gefährdet.

**DIE BESONDERHEIT** der Tielbürger Wiesenmäher ist die Taumelwelle, Sie überträgt eine schwingende Bewegung auf den Messerbalken. Vier Kugellager sorgen für einen präzisen Lauf mit einer harmonischen Messerschwingung ohne gefährliche Lastspitzen. Schwingungsbrüche lassen sich auf diese Art vermeiden, Antrieb und Mähmesser werden geschont.

„DIE TAUMELWELLE ist wartungsfrei und hält ewig!  
Mein Tielbürger Wiesenmäher ist einfach genial!“

Marko Lehmann, Garten- und Landschaftsbauer





**tielbürger®**







# DIE ARBEITSTIERE



Technische Daten	t40	t50	t60	t70
Arbeitsbreite	71 cm	87 cm	97 cm	117 cm
Motor/ Artikel-Nr.	Honda GP160 AA-246-240TS	Honda GX120 AA-255-040TS	Honda GX160 AA-265-040TS	Honda GX160 AA-275-040TS
	B&S AA-245-040TS	B&S AA-250-040TS	B&S AA-260-040TS	B&S AA-270-040TS
Flächenleistung	2.000 m <sup>2</sup> /h	bis 2.400 m <sup>2</sup> /h	bis 2.700 m <sup>2</sup> /h	bis 5.000 m <sup>2</sup> /h
Gewicht	53 kg	87 kg	100 kg	112 kg

6



t40 / t50 / t60 / t70

## Stark im Mähen – Hart im Nehmen

SPEZIELL IN SCHONUNGEN, OBSTWIESEN UND ÜBERALL DORT, wo Sie durch hohen Strauch- oder engen Baumbestand wenig Platz haben, überzeugt die Präzision und Wendigkeit der Tielbürger Wiesenmäher. Der wartungsfreie und präzise Taumelwellenantrieb garantiert eine lange Lebensdauer, die hohe Bodenfreiheit sorgt auch in schwierigem Gelände für ausgezeichnete Mähergebnisse. Der widerstandsfähige Messerbalken ist hart im Nehmen und lässt sich außerdem im Handumdrehen wechseln. Die flache Bauweise des Messerbalkens macht selbst das Mähen unter Hecken, Sträuchern und Zäunen ohne Umstände möglich.

DIE TIELBÜRGER WIESENMÄHER SIND IHRE ERSTE WAHL – sowohl in der Bedienbarkeit als auch in der Sicherheitstechnik. Alle Modelle sind mit Sicherheitsrutschkupplung, Totmannschaltung und Wendefreilauf ausgestattet. Diese leistungsstarken Wiesenmäher können Sie sogar mit Räumschild sowie Schneeketten ausrüsten und damit erstklassig im Winterdienst einsetzen.

- Stufenlose  
Schnitthöhereinstellung
- Stahlfelgen für extreme  
Beanspruchung
- Flächenleistung von  
2.000 bis 5.000 m<sup>2</sup> pro  
Stunde



### Einhandbedienung

Über den Multifunktionshebel sind sowohl Werkzeug- als auch Fahrbetrieb mit nur einer Hand einfach und sicher zu bedienen. Ein überzeugendes Detail, das Sie bei anderen – zum Teil erheblich teureren – Wiesenmähern vergeblich suchen.



### Energiesparendes Variogetriebe (t70)

Das Modell t70 ist mit einem 7-stufigen Variogetriebe (7 Vorwärts- und Rückwärtsgänge) ausgestattet, das nur wenig Energie benötigt und sich unter Last komfortabel schalten lässt.



Grasflussoptimierer

Stufenlose  
Schnitthöhenverstellung

#### Stufenlose Schnitthöhenverstellung

Der Messerbalken ist stufenlos höhenverstellbar. Die Sicherheitsrutschkupplung verhindert Schäden, falls die Messer von Fremdkörpern blockiert werden.

#### Einzigartig!

Der Lenker ist seitverstellbar, um dicht an Sträuchern mähen zu können. Über den Multifunktionshebel lässt sich mit nur einer Hand sowohl Werkzeug- als auch Fahrtrieb schalten. Dieses technische Detail such man bei erheblich teureren Einachsern vergebens.

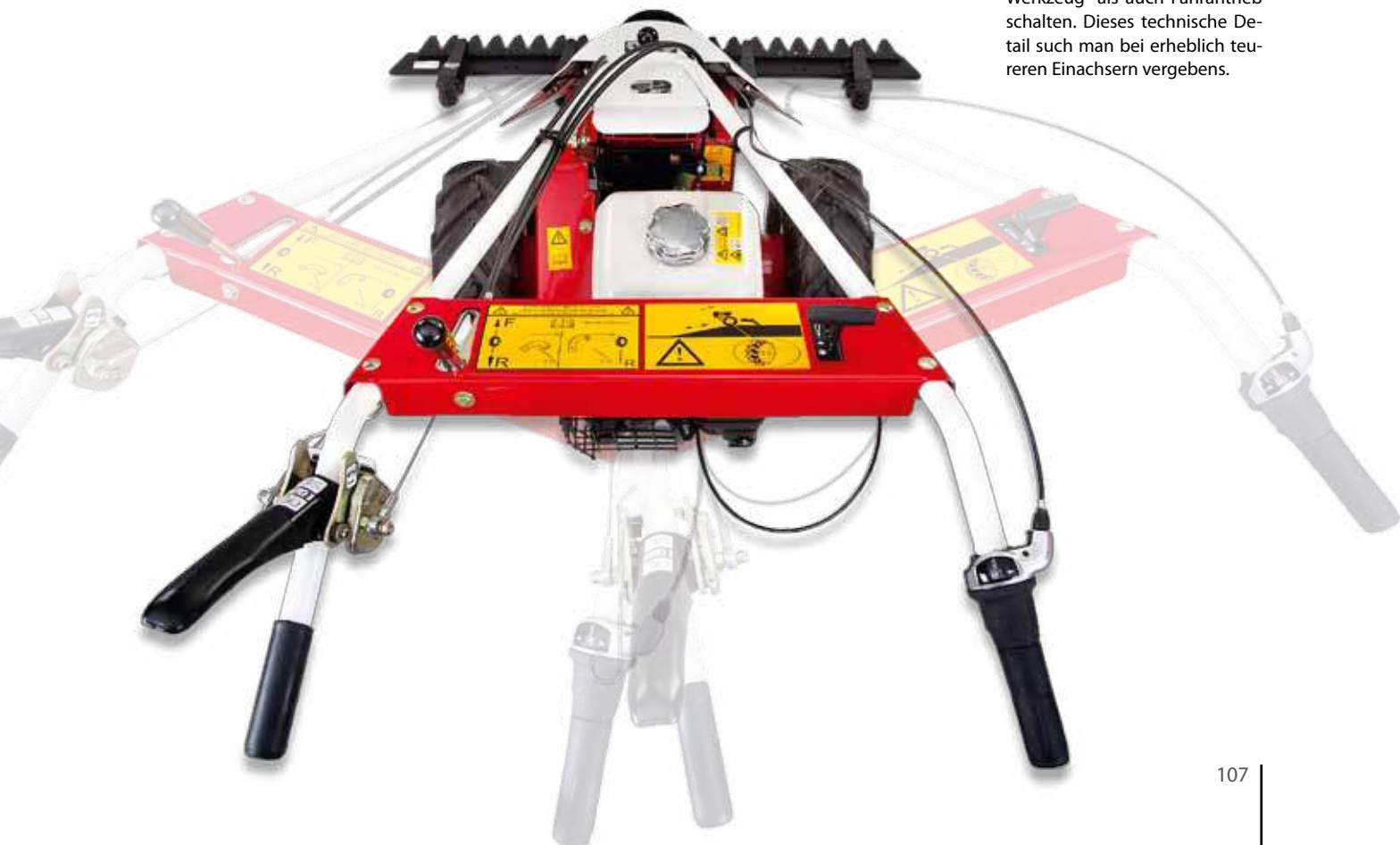



# STARKES ZUBEHÖR

6



**Universal-Mähbalken**  
Dieser starke Messerbalken verstopft nicht.



**Schwinghebelbalken**  
Das selbstnachstellende Werkzeug für den Profi.



**Doppelbereifung**  
Für besonders unwegsames Gelände. Bessere Traktion und doppelter Schutz gegen Festfahren oder Versinken.



**Räumschild**  
Für den Winterdienst oder zum Schieben von Futter.

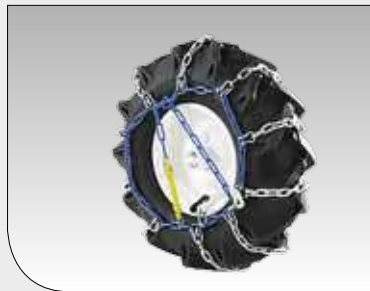

**Schneeketten**  
Für rutschfreien Antrieb auf glattem, vereistem Untergrund.

## Mit scharfem Messer mäht sich's besser

So wird das Messerschärfen zum Kinderspiel:



SCHRITT 1

Sie lösen die Messerhalter.



SCHRITT 2

Sie klappen die Halter hoch.



SCHRITT 3

Sie nehmen das Messer heraus.

# MODELLÜBERSICHT



Technische Daten	t40	t50	t60	t70
Arbeitsbreite	71 cm	87 cm	97 cm	117 cm
Flächenleistung	2.000 m <sup>2</sup> /h	bis 2.400 m <sup>2</sup> /h	bis 2.700 m <sup>2</sup> /h	bis 5.000 m <sup>2</sup> /h
Motor/ Artikel-Nr.	Honda GP160 AA-246-240TS	Honda GX120 AA-255-040TS	Honda GX160 AA-265-040TS	Honda GX160 AA-275-040TS
	B&S AA-245-040TS	B&S AA-250-040TS	B&S AA-260-040TS	B&S AA-270-040TS
Leistung	bis 2,6 kW (3,5 PS)	bis 3,2 kW (4,3 PS)	bis 4,1 kW (5,5 PS)	bis 4,1 kW (5,5 PS)
Gewicht	53 kg	87 kg	100 kg	112 kg

## Ausstattungen

Wartungsfreier Riemenantrieb	■	■	■	■
Vorwärtsgang	1	1	1	7
Rückwärtsgang			1	7
Taumelwelle	■	■	■	■

## Sicherheit

Totmannschaltung	■	■	■	■
Sicherheitsrutschkupplung	■	■	■	■
Automatische Bremse			■	■

## Zubehör

Zubehör	Artikel-Nr.	Artikel-Nr.	Artikel-Nr.	Artikel-Nr.
ESM-Universal-“SC“-Mähbalken inkl. verstellbare Laufsohlen 0,71 m	IG-015-001			
0,87 m		IG-015-002	IG-015-002	IG-015-002
0,97 m		IG-015-004	IG-015-004	IG-015-004
1,07 m		IG-015-005	IG-015-005	IG-015-005
1,17 m				IG-015-006
ESM-Schwinghebel-Mähbalken inkl. verstellbare Laufsohlen 1,02 m			IG-014-001	IG-014-001
1,12 m			IG-014-002	IG-014-002
Doppelbereifung, Paar			AH-001-030	AH-003-030
Halter für Räumschild rs80		AE-059-001TS		
rs100 und rs 125			AE-060-001TS	AE-060-001TS
Räumschild Arbeitsbreite 80 cm		AE-001-001TS		
Arbeitsbreite 100 cm			AE-005-001TS	AE-005-001TS
Arbeitsbreite 125 cm			AE-007-001TS	AE-007-001TS
Schneeketten für Bereifung 4.00 – 4, Paar		KC-002-009		
Bereifung 3.50 – 6, Paar			KC-002-001	
Frontgewicht für Räumschild, ca. 14 kg			AY-013-001	AY-013-001



## th65 th80

Großer Einfülltrichter

Leistungsstarker Industriemotor  
startet stets sicher und zuverlässig

Hoher Auswurf  
zum Unterstellen einer  
Schubkarre oder ähnlichem



Hochleistungs-Trommelhacksystem

Luftbereifte Transporträder  
sorgen für ein problemloses Rangieren  
auch im unwegsamen Gelände

Feststellbremse für den sicheren Stand während der Arbeit

Technische Daten	th65	th80
Max. Aststärke	45 mm	70 mm
Motor/ Artikel-Nr.	Honda GX270 AK-502-040TS	Honda GX390 AK-503-040TS
Häckselleistung	bis 0,5 m <sup>3</sup> /h	bis 1,2 m <sup>3</sup> /h
Gewicht	108 kg	113 kg
Maße in mm (LxHxB)	1790x1370x750	1790x1370x750
Deichsel	Optional	Optional



Optionale Deichsel zum Ziehen des Häckslers mit dem Rasentraktor zum jeweiligen Einsatzort.



Robuste Trommel mit zwei Wendemessern.



In der Serviceposition sind der Keilriemen und die Hack-Trommel einfach zugänglich.



Die Feststellbremse sorgt für einen sicheren Stand während der Arbeit.



# ZUBEHÖR FÜR ALLESKÖNNER

## KEHREN

	ARTIKEL	ARTIKEL-NR.		
	HONDA-MODELL	F560 FE	F610/F660/ F720	F810
	<b>ANBAUKEHRMASCHINE</b> mit zwei Kehrbürstengeschwindigkeiten, Keilriemenschalung, Heckanbau, ohne Kehrbürstensatz für Radgröße 4.00 – 8, Gewicht 58 kg, Arbeitsbreite 1,00 m	AD-084-030TS		
	für Radgröße 4.00 – 8 oder 6 x 6.50 – 8, Gewicht 59 kg, Arbeitsbreite 1,20 m		AD-086-030TS	
	für Radgröße 4.50 – 10, Gewicht 54 kg, Arbeitsbreite 1,20 m			AD-083-030TS

### Zubehör für Anbaukehrmaschine

	<b>KEHRGUTBEHÄLTER</b> für Kehrmaschine, Stahlrohrrahmen, 4 stabile Schwenkrollen	AD-103-030TS	AD-103-031TS	AD-103-031TS
	<b>UNIVERSAL-DOPPELBESATZBÜRSTE, PAAR</b> zum Schnee- oder Schmutzegen, Bürstendurchmesser 0,30 m	AD-090-105	AD-090-125	AD-090-125
	<b>SCHNEEKEHRBÜRSTE, PAAR</b> für Schnee und vergleichbares Kehrgut, mit 8 Besatzreihen, Bürstendurchmesser 0,30 m	AD-090-101	AD-090-121	AD-090-121
	<b>SCHMUTZKEHRBÜRSTE, PAAR</b> für Beseitigung von festsitzenden, starken Verschmutzungen, mit 12 Besatzreihen, Bürstendurchmesser 0,30 m	AD-090-107	AD-090-127	AD-090-127
	<b>PFLEGEKEHRBÜRSTE, PAAR</b> zur Beseitigung von Feinschmutz, mit 16 Besatzreihen, Bürstendurchmesser 0,30 m	AD-090-109	AD-090-129	AD-090-129
	<b>RINNENBÜRSTE</b> Ideal zum Reinigen von tiefen Rinnen aber auch als Verbreiterung für mehr Kehrleistung. 20 cm breit, Bürstendurchmesser 0,35 m	AD-090-128	AD-090-128	AD-090-128

# MÄHEN

	ARTIKEL	ARTIKEL-NR.		
	HONDA-MODELL	F560 FE	F610/F660/ F720	F810
	Mäh Antrieb Rückwärtsanbau, ohne Mähbalken Radgröße 4.00 – 8 oder 16 x 6.50 – 8 Rad Ø 430 mm, Gewicht 33 kg	AB-054-030TS		
	Radgröße 4.00 – 10 Rad Ø 480 mm, Gewicht 42 kg		AB-051-230TS	
	Radgröße 4.50 – 10 oder 4.00 – 12 Rad Ø 500 mm, Gewicht 40 kg			AB-053-030TS

## Zubehör für Mähantrieb

	ESM-UNIVERSAL-“SC” MÄHBALKEN			
	0,87 m inkl. verstellbarer Laufsohlen	IG-015-002	IG-015-002	IG-015-002
	0,97 m inkl. verstellbarer Laufsohlen	IG-015-004	IG-015-004	IG-015-004
	1,07 m inkl. verstellbarer Laufsohlen	IG-015-005	IG-015-005	IG-015-005
	1,17 m inkl. verstellbarer Laufsohlen	IG-015-006	IG-015-006	IG-015-006
	ESM-SCHWINGHEBEL-MÄHBALKEN			
	1,02 m inkl. verstellbarer Laufsohlen	IG-014-001	IG-014-001	IG-014-001
	1,12 m inkl. verstellbarer Laufsohlen	IG-014-002	IG-014-002	IG-014-002

# FRÄSEN

	ARTIKEL	ARTIKEL-NR.		
	HONDA-MODELL	F560 FE	F610/F660/ F720	F810
	Anbaufräse L80 inkl. Frässatz Arbeitsbreite einstellbar: 32, 41, 50 cm Radgröße 3.50 – 8 oder 4.00 – 8 Gewicht 35 kg	AF-038-030TS		



# ZUBEHÖR FÜR ALLESKÖNNER

## FRÄSEN







ARTIKEL HONDA-MODELL	ARTIKEL-NR.		
	F560 FE	F610/F660/ F720	F810
ANBAUFRÄSE TF85 ohne Frässatz Radgröße 3.50 – 8 oder 4.00 – 8 Gewicht 35 kg	AF-048-030TS		
Radgröße 4.00 – 8, 4.50 – 10, 6.00 – 10 Gewicht 37 kg		AF-046-030TS	
Radgröße 4.50 – 10, 6.00 – 12 Gewicht 39 kg			AF-039-030TS

### Zubehör für Anbaufräse

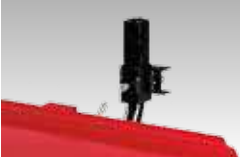
Frässätze für Anbaufräse Arbeitsbreite einstellbar auf 37, 47 und 60 cm	AF-008-030TS	AF-008-030TS	AF-008-030TS
Arbeitsbreite einstellbar auf 60, 70 und 80 cm	AF-009-030TS	AF-009-030TS	AF-009-030TS

## WINTERDIENST

	ARTIKEL	ARTIKEL-NR.			
		HONDA-MODELL	F560 FE	F610/F660/ F720	F810
	HALTER FÜR RÄUMSCHILD Zugmaul erforderlich Frontanbau	AE-032-001TS	AE-031-001TS	AE-031-001TS	AE-032-001TS
	Heckanbau			AE-030-001TS	
	RÄUMSCHILD RS100 Arbeitsbreite 1,00 m, Höhe 0,45 m, inkl. Gummileiste (ohne Halter)	AE-005-001TS	AE-005-001TS	AE-005-001TS	AE-005-001TS
	RÄUMSCHILD RS125 Arbeitsbreite 1,25 m, Höhe 0,45 m, inkl. Gummileiste (ohne Halter)	AE-007-001TS	AE-007-001TS	AE-007-001TS	
	Frontgewicht für Räumschild ca. 14 KG höherer Wirkungsgrad bei festem Schnee, zur Montage auf dem Räumschild	AY-013-001	AY-013-001	AY-013-001	AY-013-001





# TIELBÜRGER ... EINE STARKE GESCHICHTE

WERK 1 STEMWEDE



Manches Unternehmen verliert über seine Philosophie viele große Worte, die schnell wieder überholt und vergessen sind.

Unser Ziel: TIELBÜRGER – EIN LEBEN LANG.

Worum es auch geht, ob Material- oder Servicequalität, Design, Produktentwicklung, Lieferanten- oder Fachhandelspartnerschaften ... Unsere Produkte sollen immer gut funktionieren und lange Freude machen.

**DAS IST UNSER ANSPRUCH.** Dafür setzen wir uns mit voller Kraft ein. Unsere Kunden und Geschäftspartner wissen genau diese Klarheit seit 60 Jahren zu schätzen.



LYDIA TIELBÜRGER leitet das Familienunternehmen seit 1995 mit ihren drei Söhnen.



Werk 2 Dardesheim



1950 HATTE JULIUS TIELBÜRGER EINE INNOVATIVE IDEE: Die Konstruktion eines Kartoffelsammelroders. Dieses Gerät sollte später die mühsame Kartoffelernte deutlich erleichtern. Damit wurde der Grundstein unserer Firmengeschichte gelegt.

Was Julius Tielbürger damals schon am Herzen lag, prägt unser Unternehmen bis heute: Die Herstellung innovativer und leistungsstarker Maschinen, die allen Anwendern neue und bessere Möglichkeiten eröffnen. Die Faszination für Technik ist tief in uns verwurzelt. Wir forschen und entwickeln mit dem Ziel, Ihnen perfekte Geräte für die Grundstückspflege zu bieten.

Doch was wären die besten Maschinen ohne den Menschen? Der Mensch steht für uns immer im Mittelpunkt. Sie, unsere Geschäftspartner, unsere Mitarbeiter und natürlich unsere Familie. Treue, Erfahrung, Verantwortung, Loyalität – uns verbindet eine starke Geschichte.



# UNSER ENGAGEMENT

## Qualität und Nachhaltigkeit

**WIR ENTWICKELN** alle Produkte selbst und unterhalten eine eigene Fertigung mit allem, was dazu gehört: vom einfachen Blechzuschnitt bis zum fertigen Produkt. Know-how und Qualität sind in einer Hand. Alle Einzelteile eines Produktes sind daher exakt aufeinander abgestimmt. Dazu gehört auch ein moderner Maschinenpark. Für standardisierte Arbeitsschritte werden Roboter eingesetzt.

**WIR LEGEN** großen Wert auf kontinuierliche Verbesserungsprozesse und konsequente Qualitätskontrollen. Damit Tielbürger-Produkte immer das bleiben, was sie sind: von hervorragender und gleichbleibender Qualität.

**WIR MÖCHTEN**, dass Sie auch in Zukunft mit den Leistungen unserer Fachhandelspartner zufrieden sind. Daher unterstützt Tielbürger das Qualifizierungs- und Marketingkonzept „QMF“ der Verbände BuFa-MOT (Bundesfachgruppe Motorgeräte) und VdM (Verband der Motoristen).

## Gute Verbindung

**WIR SIND** aktives Mitglied im Industrieverband Garten (IVG) e.V. sowie im Verband Deutscher Maschinen- und Anlagenbau (VDMA). Dort engagieren wir uns aktiv, um aktuelle Entwicklungen mitzugestalten und den Standort Deutschland im internationalen Wettbewerb weiter zu stärken.



QMF-Fachhändler garantieren hohe Qualitätsstandards und lassen die Leistungsfähigkeit eines Unternehmens durch umfassende Prüfungen externer Institute regelmäßig bestätigen. Der Kunde steht bei QMF-Fachhändlern im Mittelpunkt! Das QMF-Qualitätszeichen ermöglicht Ihnen die zielgerichtete Suche nach kompetenten Partnern in Ihrer Nähe. Verzichten Sie also fortan auf anonyme Großflächen und lassen Sie sich vor Ort persönlich vom Fachhändler überzeugen.



Der IVG ist eine nationale Interessenvertretung der industriellen Anbieter im Grünen Markt.



Der VDMA (Verband Deutscher Maschinen- und Anlagenbau e.V.) vertritt über 3000 Unternehmen und zählt zu den einflussreichsten Wirtschaftsverbänden in Europa.



EN ISO 9001 legt die Mindestanforderungen an ein Qualitätsmanagementsystem (QM-System) fest, die die Kundenerwartungen sowie allfällige behördliche Anforderungen erfüllen. Zugleich soll das Managementsystem einem stetigen Verbesserungsprozess unterliegen.







Alle in diesem Katalog enthaltenen Angaben und Beschreibungen entsprechen zum Zeitpunkt der Drucklegung vorliegenden Informationen (Druckfehler und Irrtümer vorbehalten). Sie dienen nur der Vorabinformation.

Technische Daten und Leistungsangaben entsprechen dem Produktionsstand zum Zeitpunkt der Drucklegung und können sich bis zum Kauf des betreffenden Gerätes geändert haben. Dieses Werk und alle seine Teile sind urheberrechtlich geschützt. Alle Rechte sind vorbehalten, insbesondere das Recht der Vervielfältigung, Übersetzung und Verarbeitung mit elektronischen Systemen.

© 2018 by  
Julius Tielbürger GmbH & Co. KG  
Postdamm 12  
32351 Stemwede-Oppenwehe  
Tel. +49 57 73 80 20  
Fax +49 57 73 81 75  
<http://www.tielbuenger.de>  
[verkauf@tielbuenger.de](mailto:verkauf@tielbuenger.de)