

Montageanleitung

[BERT][®]
STECKREGAL-SYSTEM

Werkstatt-Regalschrank

1. Montageschritt: Grundfeld

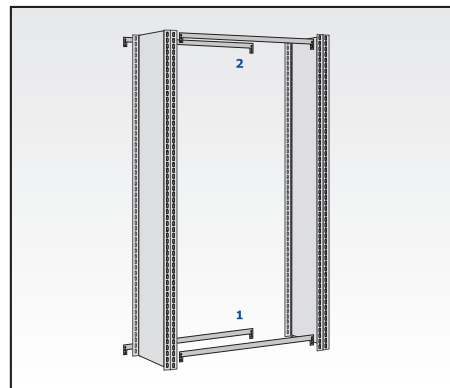

Die vormontierten Rahmen aufrichten und zuerst als unterste Fachebene, dann als oberste Fachebene jeweils mit zwei Längsriegeln verbinden.

Die Längsriegel paarweise parallel in die oberste, bzw. in die unterste Position in die Systemlochung der Rahmenstützen einhängen und mit Sicherungsstift arretieren.

Eine weitere Aussteifung ist nicht notwendig.

2. Montageschritt: Fachbodenträger

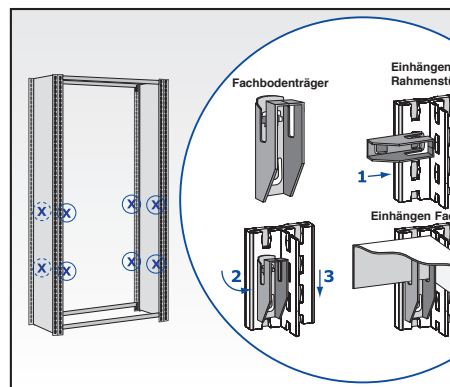

Für die beiden weiteren Fachebenen / zur Aufnahme der Stahlfachböden je 4 Fachbodenträger auf gleicher Höhe in die Rasterlochung einhängen.

3. Montageschritt: Stahlfachböden

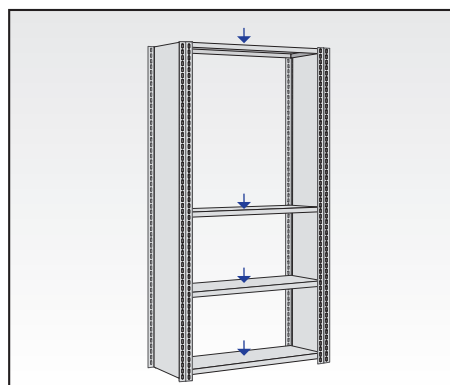

Die Stahlfachböden, unten beginnend, in die Längsriegel, bzw. die Fachbodenträger, einhängen.

**4. Montageschritt:
Rückwände Vollblech**

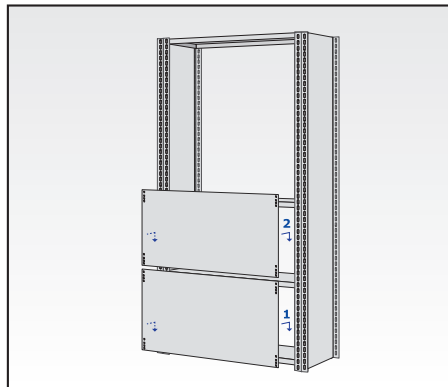

Die beiden Rückwände Vollblech, unten beginnend, auf der Regalrückseite in die Rasterlochung der Rahmenstütze einhängen.

**5. Montageschritt:
Rückwände Lochblech**

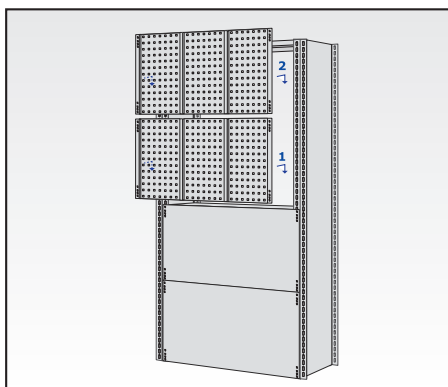

Anschließend die beiden Rückwände Lochblech, unten beginnend, in die Rasterlochung der Rahmenstütze einhängen.

**6. Montageschritt:
Rückwände sichern**

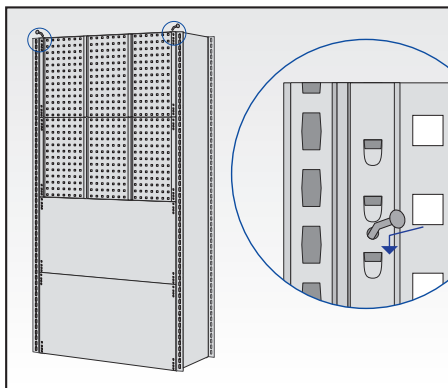

Die obere Rückwand Lochblech, jeweils rechts und links, am oberen Ende mit Sicherungstift gegen Ausheben sichern.

**7. Montageschritt:
Türen einhängen
und sichern**

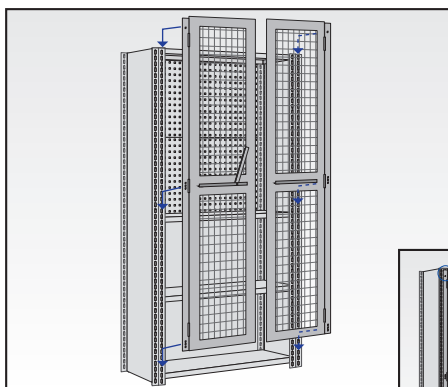

Beide Türen mit den Anschlagleisten in die Rasterlochung der Rahmenstützen einhängen

Jeweils rechts und links, am oberen Ende mit Schlossschraube M4 x 25 gegen Aushängen sichern.

