

## Docisk boczny palcowy forma B

Opis artykułu/ilustracje produktu

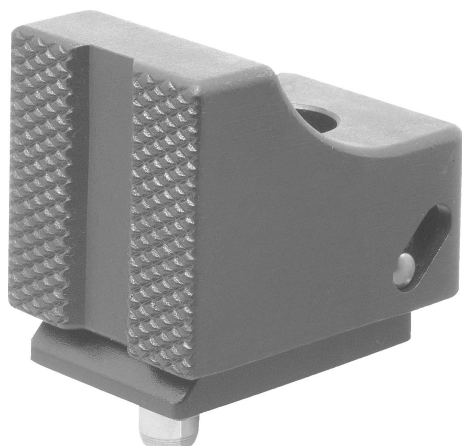

### Opis

#### Materiał:

Stal do ulepszania cieplnego.

#### Wersja:

Ulepszone cieplnie i oksydowane.

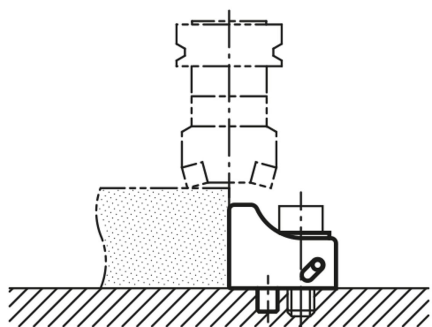

### Rysunki

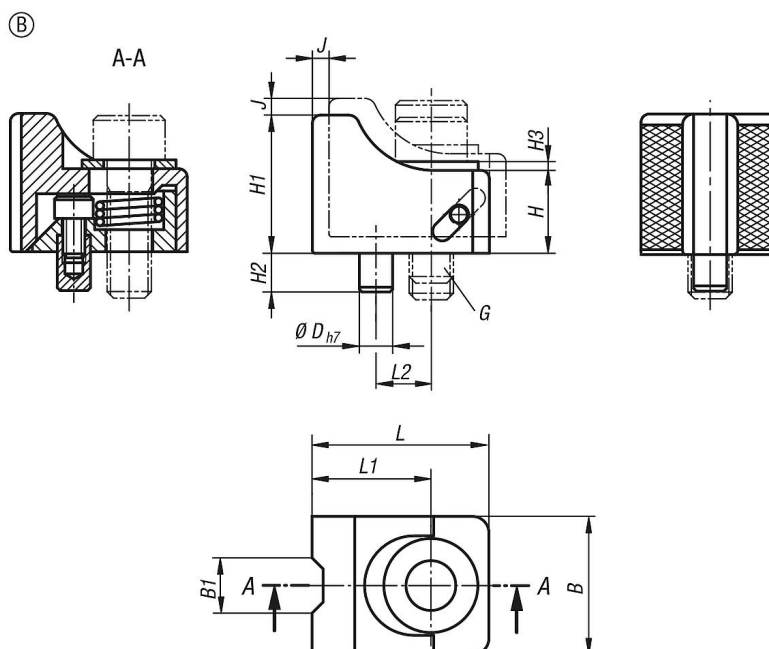

## Docisk boczny palcowy forma B

### Przegląd artykułów

Nr Zamówienia	B	B1	D	G	H	H1	H2	H3	J	L	L1	L2	Siła zacisku N	Moment obrotowy dokręcania Nm
<b>K0932.0825</b>	25	10	6	M8	15	25	7	1,6	3	32	21,5	10	7000	25
<b>K0932.1032</b>	30	11	6	M10	19	32	7	2	4	40	26	12	8500	50
<b>K0932.1238</b>	35	12	8	M12	23	38	10	2,3	5	50	33	16	20000	90
<b>K0932.1645</b>	40	14	10	M16	25	45	10	3,2	6	60	40	20	40000	200