

Filtre pour l'installation sur bloc, fixation latérale par bride

RF 51419/02.10

1/18

Types 350PSFN0040 à 1000; 350PSF0130, 0150

Calibre selon **DIN 24550**: 0040 à 1000
 Calibres supplémentaires: 0130, 0150
 Pression nominale: 350 bars [5079 psi]
 Raccordement jusqu'à Ø38
 Température de service comprise entre -10 °C et 100 °C [14 °F à 212 °F]



350PSFN_d

Table des matières

Contenu	Page
Caractéristiques	1
Codification	2
Types préférentiels	3
Codification: Élément de commutation électronique pour l'indicateur d'entretien	4
Connecteurs femelles selon IEC 60947-5-2	4
Symboles	5
Fonctionnement, coupe	6
Caractéristiques techniques	7, 8
Courbes caractéristiques	9 ...12
Encombrement	13, 14
Indicateur d'entretien	15
Pièces de rechange	16
Installation, mise en service, entretien	17
Qualité et normalisation	18

Caractéristiques

- Matériaux filtrants spéciaux haute performance
- Adsorption de particules tout fins dans une large plage de pression différentielle
- Capacité de réception de salissures élevée grâce à la grande surface filtrante spécifique
- Bonne résistance chimique des éléments filtrants
- Résistance élevée des éléments filtrants aux collapsus (p.ex. en cas de démarrage à froid)
- Grosseurs de filtre comprises entre 3 µm et 100 µm
- Equipement standard avec un indicateur d'entretien mécano-optique avec fonction de mémoire
- Modèle à écoulement optimisé grâce à la conception 3D assistée par ordinateur

Codification

du filtre

350 PSF — 00—V5,0—

Pression

350 bars [5079 psi] = 350

Filtre pour l'installation sur bloc,

Fixation latérale par bride = PSF

Élément filtrant

selon DIN 24550 = N

Calibre

PSFN... = 0040 0063 0100 0160
0250 0400 0630 1000

PSF... = 0130 0150

Grosseur du filtre en µm

nominal

Tamis en acier inoxydable, nettoyable

G10, G25, G40, G100 = G...

absolu (ISO 16889)

Microglass, non nettoyable

H3XL, H6XL, H10XL, H20XL = H...XL

Pression différentielle

Pression différentielle maximale admissible de l'élément filtrant

30 bars [435 psi], avec vanne by-pass 7 bars [102 psi] = A

330 bars [4786 psi], sans vanne by-pass = B

Réalisation de l'élément

Colle standard T = 100 °C [212 °F] = 0...

Matériau standard = ...0

Informations complémentaires

sans = Pas d'informations complémentaires

- M = 2 raccords Minimes (CN0130 - 1000)

Joint

M = Joint NBR

V = Joint FKM

Indicateur d'entretien

V5,0 = Indicateur d'entretien, optique

Indiquer la pression de commutation 5,0 bars [72,5 psi]

Exemple de commande:

350PSFN0063-H10XLB00-V5,0-M

Réf. article: R928026491

D'autres modèles (p.ex. matériaux filtrants, raccords etc.) sont disponibles sur demande.

de l'élément filtrant

2. — 0 —

Élément filtrant

Modèle = 2.

Calibre

PSFN... = 0040 0063 0100 0160
0250 0400 0630 1000

PSF... = 0130 0150

Grosseur du filtre en µm

nominal

Tamis en acier inoxydable, nettoyable

G10, G25, G40, G100 = G...

absolu (ISO 16889)

Microglass, non nettoyable

H3XL, H6XL, H10XL, H20XL = H...XL

Pression différentielle

Pression différentielle maximale admissible de l'élément filtrant

30 bars [435 psi], avec vanne by-pass 7 bars [102 psi] = A

330 bars [4786 psi], sans vanne by-pass = B

Joint

M = Joint NBR

V = Joint FKM

Vanne by-pass

0 = Pour l'élément filtrant toujours 0

Réalisation de l'élément

0... = Colle standard T = 100 °C [212 °F]

...0 = Matériau standard

Exemple de commande:

2.0063 H10XL-B00-0-M

Réf. article: R928006710

Types préférentiels

Joint NBR, sans vanne by-pass, indication du débit pour 30 mm²/s

Filtre pour l'installation sur bloc 350PSF(N), grosseur du filtre 3 µm

Type	Débit en l/min [gpm] à $\Delta p = 1,5$ bars [21,8 psi] ¹⁾	Réf. article Filtre	Réf. article Élément de rechange
350PSFN0040-H3XLB00-V5,0-M	32 [8.5 gpm]	R928026330	R928006654
350PSFN0063-H3XLB00-V5,0-M	47 [12.4 gpm]	R928026331	R928006708
350PSFN0100-H3XLB00-V5,0-M	61 [16.1 gpm]	R928026332	R928006762
350PSF0130-H3XLB00-V5,0-M	108 [28.5 gpm]	R928026333	R928022310
350PSF0150-H3XLB00-V5,0-M	137 [36.2 gpm]	R928026334	R928022319
350PSFN0160-H3XLB00-V5,0-M	185 [48.9 gpm]	R928026335	R928006816
350PSFN0250-H3XLB00-V5,0-M	272 [71.9 gpm]	R928026336	R928006870
350PSFN0400-H3XLB00-V5,0-M	341 [90.1 gpm]	R928026337	R928006924
350PSFN0630-H3XLB00-V5,0-M	390 [103.0 gpm]	R928026338	R928006978
350PSFN1000-H3XLB00-V5,0-M	470 [124.2 gpm]	R928026339	R928007032

Filtre pour l'installation sur bloc 350PSF(N), grosseur du filtre 6 µm

Type	Débit en l/min [gpm] à $\Delta p = 1,5$ bars [21,8 psi] ¹⁾	Réf. article Filtre	Réf. article Élément de rechange
350PSFN0040-H6XLB00-V5,0-M	44 [11.6 gpm]	R928026410	R928006655
350PSFN0063-H6XLB00-V5,0-M	59 [15.6 gpm]	R928026411	R928006709
350PSFN0100-H6XLB00-V5,0-M	68 [18.0 gpm]	R928026412	R928006763
350PSF0130-H6XLB00-V5,0-M	158 [41.7 gpm]	R928026413	R928022311
350PSF0150-H6XLB00-V5,0-M	196 [51.8 gpm]	R928026414	R928022320
350PSFN0160-H6XLB00-V5,0-M	233 [61.6 gpm]	R928026415	R928006817
350PSFN0250-H6XLB00-V5,0-M	318 [84.0 gpm]	R928026416	R928006871
350PSFN0400-H6XLB00-V5,0-M	369 [97.5 gpm]	R928026417	R928006925
350PSFN0630-H6XLB00-V5,0-M	428 [113.1 gpm]	R928026418	R928006979
350PSFN1000-H6XLB00-V5,0-M	482 [127.3 gpm]	R928026419	R928007033

Filtre pour l'installation sur bloc 350PSF(N), grosseur du filtre 10 µm

Type	Débit en l/min [gpm] à $\Delta p = 1,5$ bars [21,8 psi] ¹⁾	Réf. article Filtre	Réf. article Élément de rechange
350PSFN0040-H10XLB00-V5,0-M	52 [13.7 gpm]	R928026490	R928006656
350PSFN0063-H10XLB00-V5,0-M	67 [17.7 gpm]	R928026491	R928006710
350PSFN0100-H10XLB00-V5,0-M	72 [19.0 gpm]	R928026492	R928006764
350PSF0130-H10XLB00-V5,0-M	189 [49.9 gpm]	R928026493	R928022312
350PSF0150-H10XLB00-V5,0-M	241 [63.7 gpm]	R928026494	R928022321
350PSFN0160-H10XLB00-V5,0-M	265 [70.0 gpm]	R928026495	R928006818
350PSFN0250-H10XLB00-V5,0-M	349 [92.2 gpm]	R928026496	R928006872
350PSFN0400-H10XLB00-V5,0-M	380 [100.4 gpm]	R928026497	R928006926
350PSFN0630-H10XLB00-V5,0-M	460 [121.5 gpm]	R928026498	R928006980
350PSFN1000-H10XLB00-V5,0-M	490 [129.4 gpm]	R928026499	R928007034

¹⁾ Pression différentielle mesurée via le filtre et le dispositif de mesure selon ISO 3968. La pression différentielle mesurée sur l'indicateur d'entretien est plus basse.

Codification: Élément de commutation électronique pour l'indicateur d'entretien

ABZ F V - -1X / -DIN

Accessoires Rexroth pour la construction de machines

Filtre

Indicateur d'entretien

Élément de commutation électronique avec 1 point de commutation (inverseur) connecteur circulaire M12x1 = **E1SP-M12X1**

Élément de commutation électronique avec 2 points de commutation (contact d'ouverture/de fermeture), 75 %, 100 %, connecteur circulaire M12x1, 3 DEL = **E2SP-M12X1**

Élément de commutation électronique avec 2 points de commutation (contact d'ouverture/de fermeture), 75 %, 100 %, suppression de signaux jusqu'à 30 °C connecteur circulaire M12x1, 3 DEL = **E2SPSU-M12X1**

-DIN = Marquage pour le modèle DIN

Série

1X = Séries 10 à 19
(10 à 19; cotes de montage et de raccordement inchangés)

Élément de commutation électronique	Réf. article
ABZ FV-E1SP-M12X1-1X/-DIN	R901025339
ABZ FV-E2SP-M12X1-1X/-DIN	R901025340
ABZ FV-E2SPSU-M12X1-1X/-DIN	R901025341

Exemple de commande: Filtre pour l'installation sur bloc avec indicateur d'entretien mécano-optique pour $p_{nom} = 350$ bars [5079 psi] sans vanne by-pass, calibre 0063, avec élément filtrant 10 µm et élément de commutation électronique M12x1 à 1 point de commutation pour le fluide hydraulique qu'est l'huile minérale HLP selon DIN 51524.

Filtre: 350PSFN0063-H10XLB00-V5,0-M

Réf. article: R928026491

Indicateur d'entretien: ABZ FV-E1SP-M12X1-1X/-DIN

Réf. article: R901025339

Connecteurs femelles selon IEC 60947-5-2 (cotes en mm [inch])

pour un élément de commutation électronique avec connecteur circulaire M12 x 1

Connecteur femelle compatible avec K24 à 4 pôles, M12 x 1 avec borne à vis, passe-câble à vis Pg9.

Réf. article R900031155

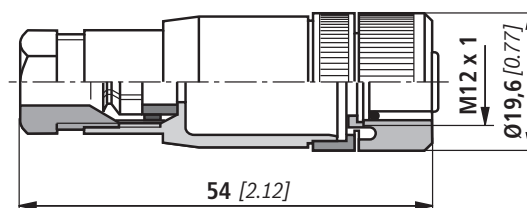

Connecteur femelle compatible avec K24-3m à 4 pôles, M12 x 1 avec câble PVC surmoulé d'une longueur de 3 m.

Section du câble: 4 x 0,34 mm²

Marquage des fils:

- 1 Marron
- 2 Blanc
- 3 Bleu
- 4 Noir

Réf. article R900064381

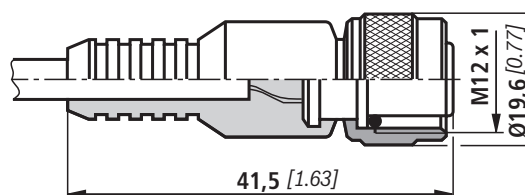

Autres connecteurs circulaires, voir la notice RF 08006

Symboles

Filtre pour l'installation sur bloc

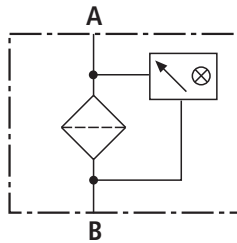
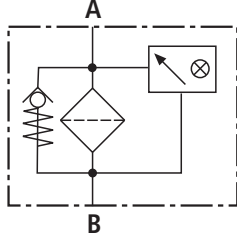

Élément de commutation électronique pour l'indicateur d'entretien

Bloc de commutation Fiche

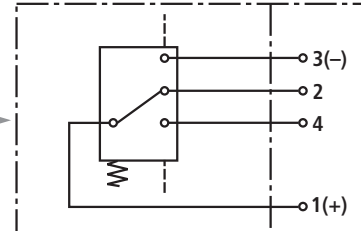

ABZFV-E1SP-M12X1-1X/-DIN

Bloc de commutation Fiche

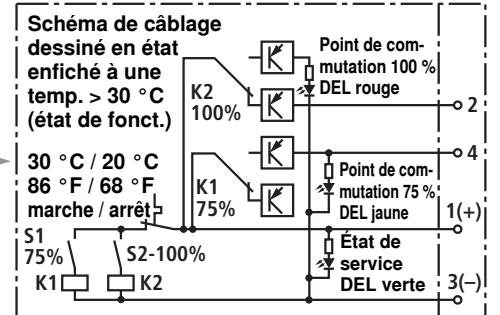

ABZFV-E2SPSU-M12X1-1X/-DIN

Bloc de commutation Fiche

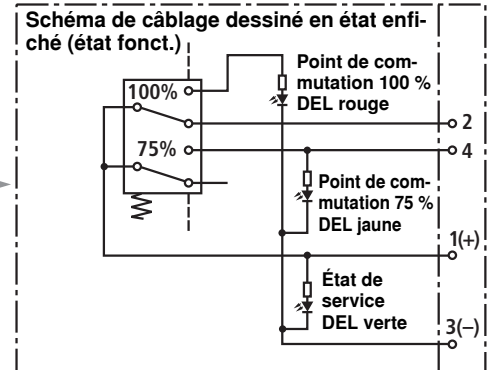

ABZFV-E2SP-M12X1-1X/-DIN

Fonctionnement, coupe

Les filtres pour l'installation sur bloc conviennent pour l'installation directe sur les blocs de pompes et blocs de commande. Ils sont installés en amont d'appareils de commande ou de régulateurs qui doivent être protégés.

Ils sont composés essentiellement de la tête de filtre (1), du pot de filtre vissable (2), de l'élément filtrant (3) ainsi que de l'indicateur d'entretien mécano-optique (4). Les filtres à éléments filtrants stables à une pression différentielle basse (= lettre caractéristique Pression différentielle A), sont également équipés d'une vanne by-pass (5).

Via l'orifice I, le fluide hydraulique est amené à l'élément filtrant (3) et y est nettoyé. Les particules de pollution filtrées se déposent dans le pot de filtre (2) et l'élément filtrant (3). Via l'orifice O le fluide hydraulique filtré passe au circuit hydraulique.

Le boîtier du filtre et tous les éléments de connexion sont conçus de sorte que les pointes de pression – comme celles pouvant se produire par exemple lors de l'ouverture brusque de grands distributeurs suite à la masse fluide accélérée – peuvent être compensées en sécurité. À partir du calibre 0160, le modèle standard est équipé d'une vis de vidange d'huile (7). Le pot de filtre du calibre 1000 est bi-partite.

Le filtre est toujours équipé d'un indicateur d'entretien mécano-optique (4). L'indicateur d'entretien est raccordé via l'élément de commutation électronique à 1 ou 2 points de commutation (6) qui doit être commandé séparément. Cet élément de commutation électronique est enfiché sur l'indicateur d'entretien mécano-optique et est fixée à l'aide d'un circlip.

À partir du calibre 0130, 2 raccords Minimesse peuvent être commandés par une indication complémentaire dans le code de type.

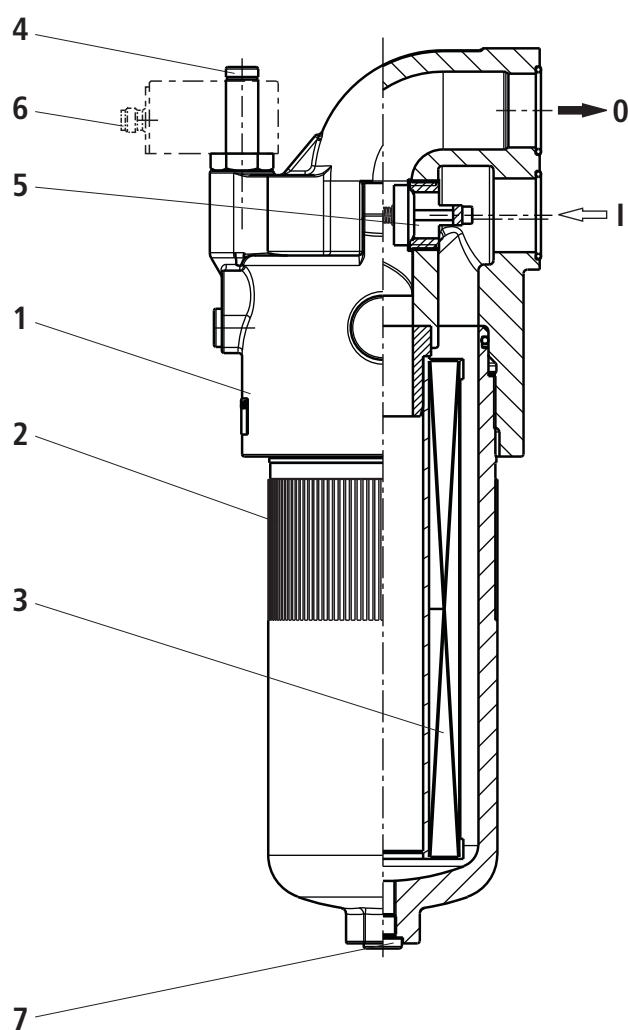

Caractéristiques techniques (en cas d'utilisation en dehors des valeurs indiquées, veuillez nous consulter!)**générales**

Position de montage		Latérale				
Plage de température ambiante		°C [°F] -30 à 00 [-22 à 12]				
Poids	CN	0040	0063	0100	0130	0150
	kg [lbs]	5,5 [12.1]	6,2 [13.6]	7,0 [15.4]	13,0 [28.6]	13,9 [30.6]
Poids	CN	0160	0250	0400	0630	1000
	kg [lbs]	18,5 [40.7]	20,5 [45.1]	24,5 [53.9]	41,2 [90.6]	87,0 [191.4]
Matériau	Tête de filtre	GGG				
	Pot de filtre	Acier				
	Indicateur d'entretien optique	Laiton				
	Élément de commutation électronique	Plastique PA6				

hydrauliques

Pression de service maximale	bar [psi]	350 [5079]
Plage de température du fluide hydraulique	°C [°F]	-10 à +100 [+14 à +212] (brièvement -30 [-22])
Résistance à la fatigue selon ISO 10771	Alternance de l'effort	> 10 ⁶ à la pression de service maximale
Pression d'ouverture de la vanne by-pass	bar [psi]	7 ± 0,5 [100 ± 7]
Type de mesure de pression de l'indicateur d'entretien		Pression différentielle
Pression de réponse de l'indicateur d'entretien	bar [psi]	5 ± 0,5 [72 ± 7]

électriques (élément de commutation électronique)

Raccordement électrique	Connecteur circulaire M12 x 1, 4 pôles	
Charges des contacts, tension continue	A	1 au maximum
Plage de tension	E1SP-M12x1 V CC/CA	150 au maximum
	E2SP V CC	10 à 30
Puissance de commutation max. à charge ohmique	20 VA; 20 W; (70 VA)	
Type de commutation	E1SP-M12x1	Inverseur
	E2SP-M12x1	Contact à fermeture à une pression de réponse de 75 %, Contact d'ouverture à une pression de réponse de 100 %
	E2SPSU-M12x1	Contact de fermeture à une pression de réponse de 75 %, Contact d'ouverture à une pression de réponse de 100 % Commutation de signaux à 30 °C [86 °F], Recommutation à 20 °C [68 °F]
Affichage par les DEL dans l'élément de commutation électronique E2SP...	Etat de service (DEL verte); point de commutation à 75 % (DEL jaune); point de commutation à 100 % (DEL rouge)	
Type de protection selon EN 60529	IP 65	
En cas de tension continue supérieure à 24 V, une extinction d'étincelles doit être prévue pour assurer la protection des contacts de commutation.		
Poids	Élément de commutation électronique: - avec connecteur circulaire M12 x 1	kg [lbs] 0,1 [0.22]

Caractéristiques techniques (en cas d'utilisation en dehors des valeurs indiquées, veuillez nous consulter!)**Élément filtrant**

Papier en fibre de verre H..XL		Élément à usage unique sur la base de fibres inorganiques	
		Rapport de filtration selon ISO 16889 jusqu'à $\Delta p = 5 \text{ bars [72.5 psi]}$	Pureté de l'huile pouvant être atteinte selon ISO 4406 [SAE-AS 4059]
	H20XL	$\beta_{20}(c) \geq 200$	19/16/12 – 22/17/14
	H10XL	$\beta_{10}(c) \geq 200$	17/14/10 – 21/16/13
	H6XL	$\beta_6(c) \geq 200$	15/12/10 – 19/14/11
	H3XL	$\beta_5(c) \geq 200$	13/10/8 – 17/13/10
Différence de pression admissible	A	bar [psi]	30 [435]
	B	bar [psi]	330 [4786]

Matière des joints pour fluides hydrauliques

Huile minérale			Codification
Huile minérale	HLP	selon la norme DIN 51524	M
Fluides hydrauliques difficilement inflammables			Codification
Émulsions	HFA-E	selon la norme DIN 24320	M
Solutions aqueuses synthétiques	HFA-S	selon la norme DIN 24320	M
Solutions aqueuses	HFC	selon VDMA 24317	M
Ester d'acide phosphorique	HFD-R	selon VDMA 24317	V
Ester organique	HFD-U	selon VDMA 24317	V
Fluides hydrauliques à dégradation biologique rapide			Codification
Triglycérides (huile de colza)	HETG	selon VDMA 24568	M
Esters synthétiques	HEES	selon VDMA 24568	V
Polyglycoles	HEPG	selon VDMA 24568	V

Courbes caractéristiques (mesurées avec de l'huile minérale HLP46 selon ISO 3968) H3XL...

Poids spéc.: < 0,9 kg/dm³

Courbes caractéristiques Δp -Q pour le filtre complet Δp initial recommandé pour le dimensionnement = 1,5 bar

Notre logiciel „BRFilterSelect“ permet un dimensionnement optimal du filtre.

— 140 mm²/s [649 SUS]
 - - - 68 mm²/s [315 SUS]
 - - - 30 mm²/s [139 SUS]

Viscosité de l'huile: — 140 mm²/s [649 SUS]
 - - - 68 mm²/s [315 SUS]
 - - - 30 mm²/s [139 SUS]

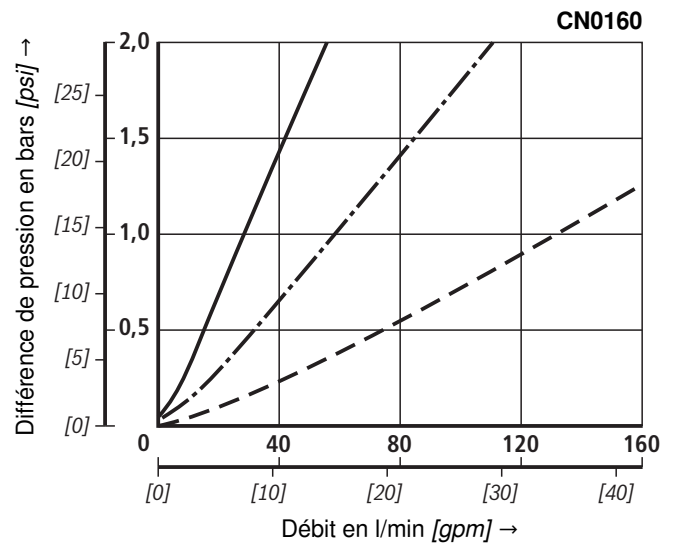
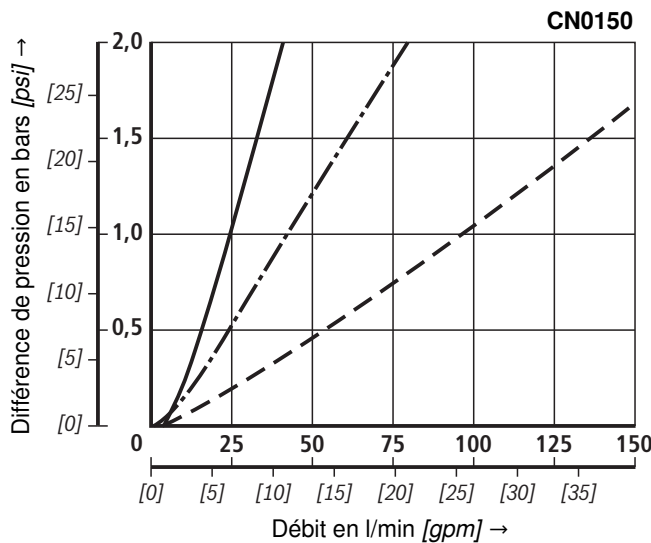
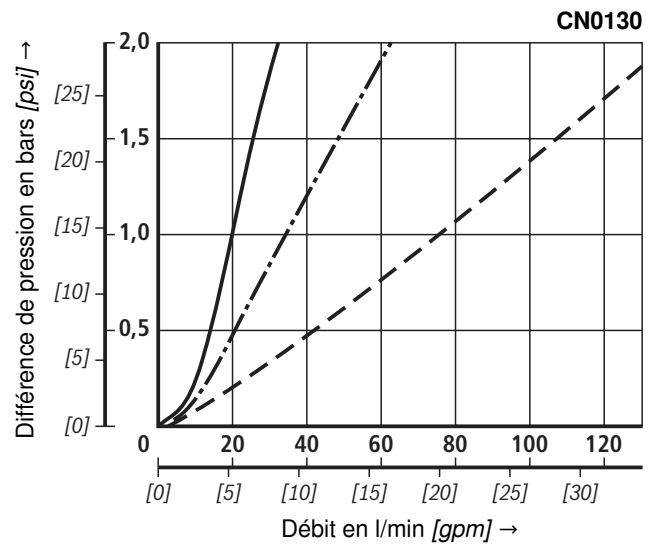
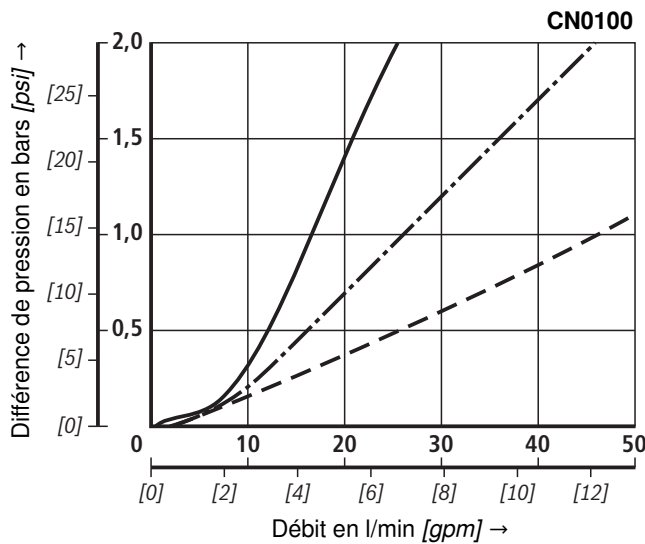
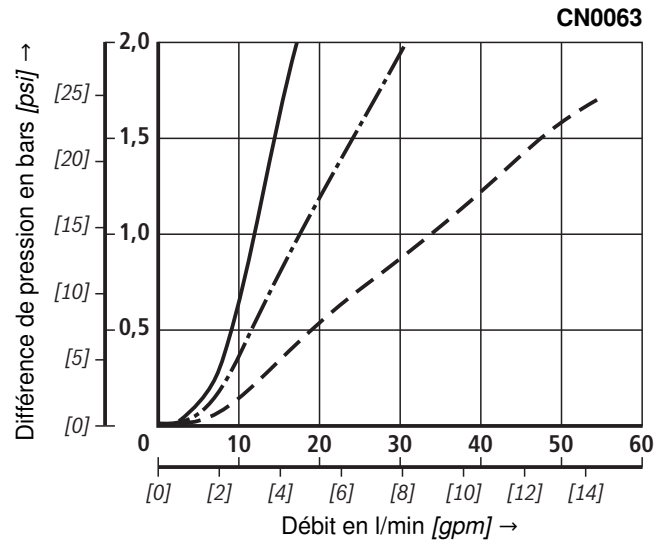
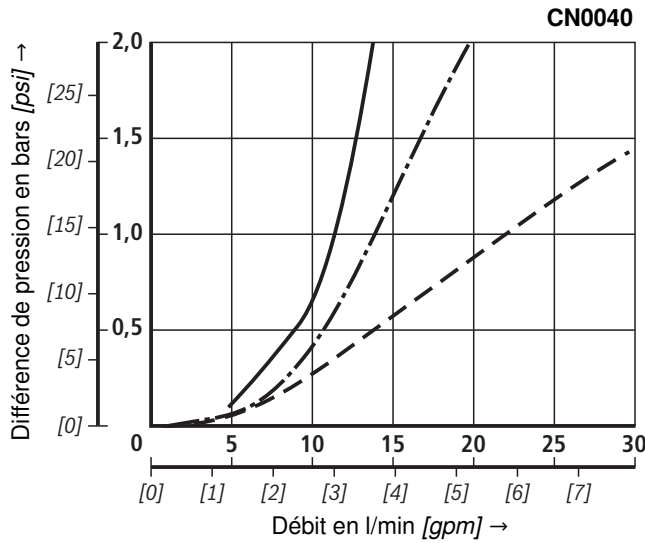

Courbes caractéristiques (mesurées avec de l'huile minérale HLP46 selon ISO 3968) H3XL...

Poids spéc.: < 0,9 kg/dm³

Courbes caractéristiques Δp -Q pour le filtre complet Δp initial recommandé pour le dimensionnement = 1,5 bar

Notre logiciel „BRFilterSelect“ permet un dimensionnement optimal du filtre.

— 140 mm²/s [649 SUS]
 - · - 68 mm²/s [315 SUS]
 - - - Viscosité de l'huile: 30 mm²/s [139 SUS]

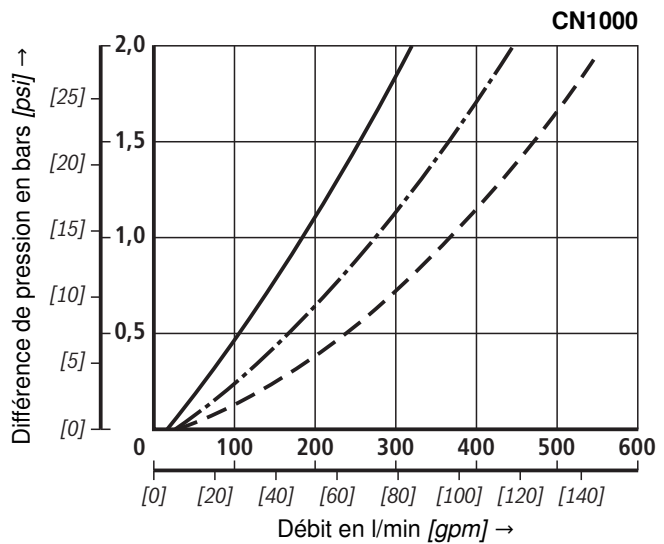
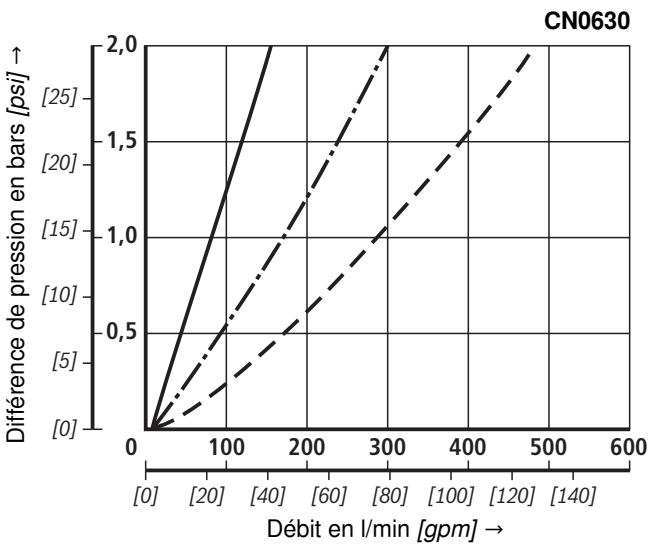
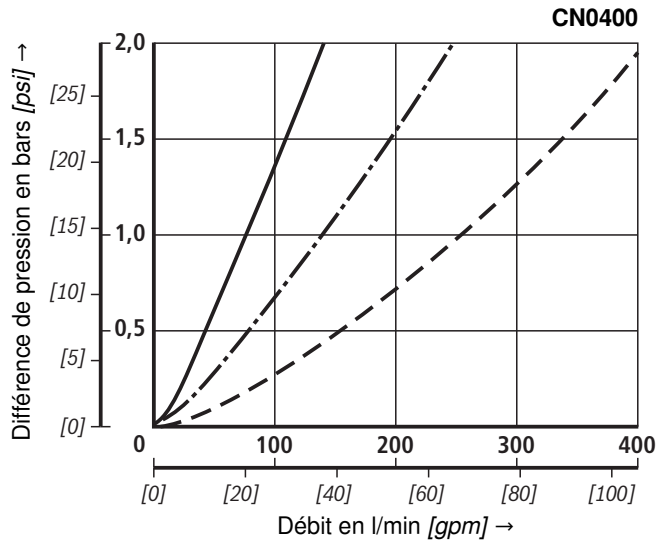
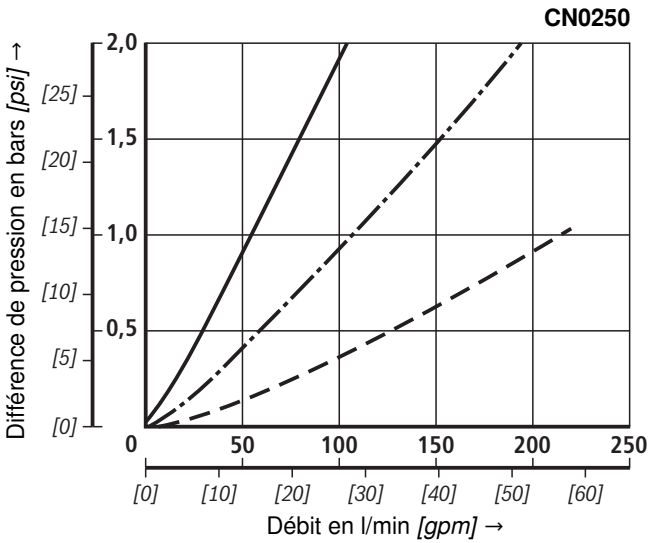

Courbes caractéristiques (mesurées avec de l'huile minérale HLP46 selon ISO 3968) H10XL...

Poids spéc.: < 0,9 kg/dm³

Courbes caractéristiques Δp-Q pour le filtre complet Δp initial recommandé pour le dimensionnement = 1,5 bar

Notre logiciel „BRFilterSelect“ permet un dimensionnement optimal du filtre.

— 140 mm²/s [649SUS]
 - · - 68 mm²/s [315SUS]
 - - - 30 mm²/s [139SUS]

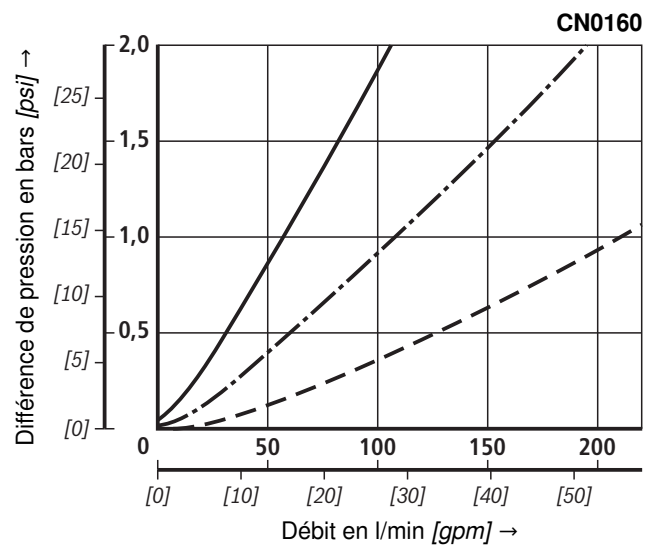
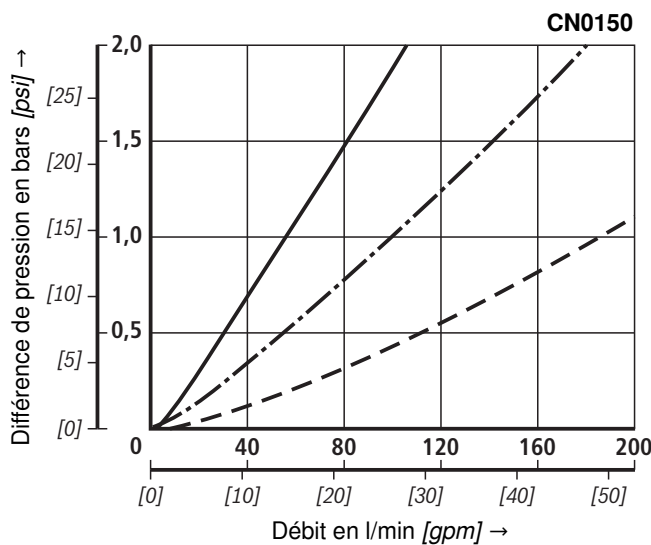
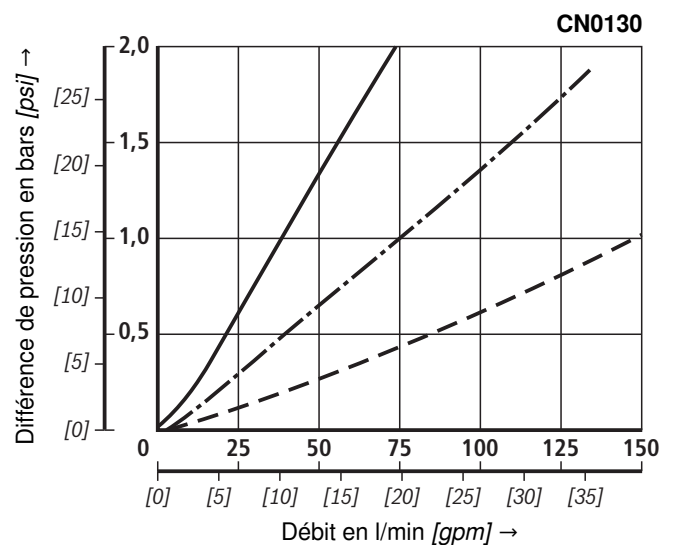
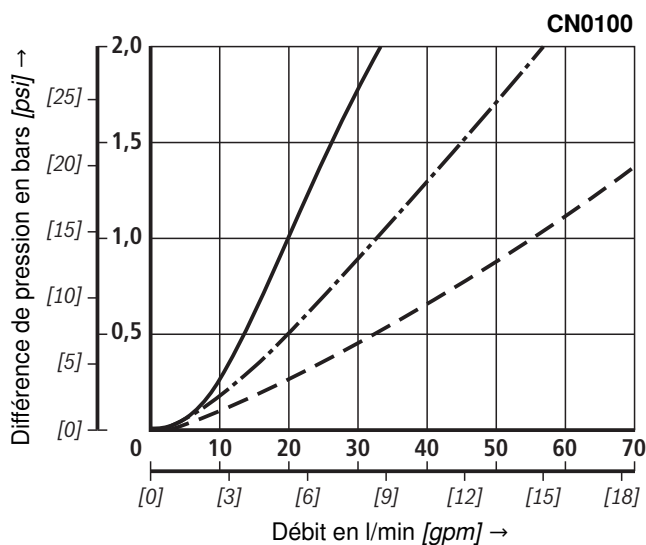
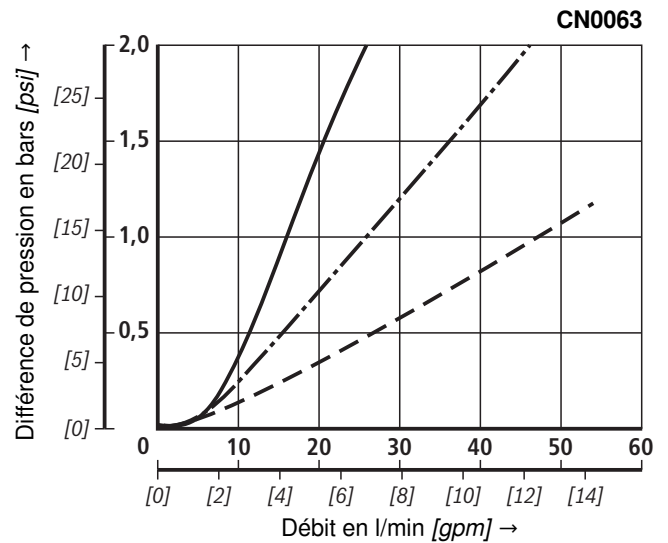
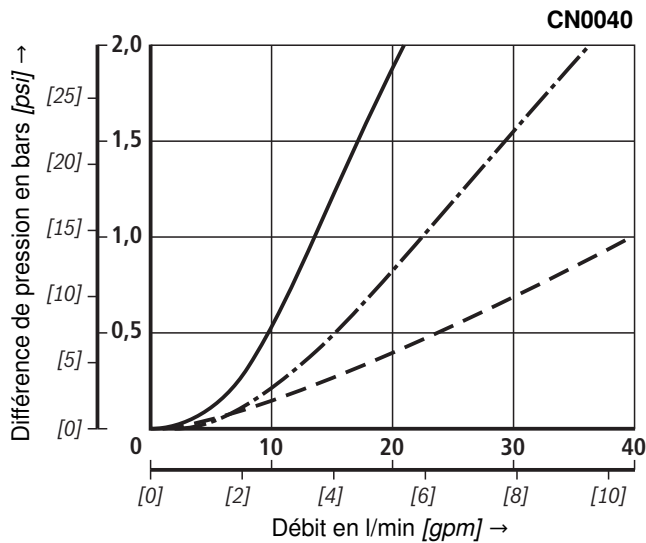

Courbes caractéristiques (mesurées avec de l'huile minérale HLP46 selon ISO 3968) H10XL...

Poids spéc.: < 0,9 kg/dm³

Courbes caractéristiques Δp -Q pour le filtre complet Δp initial recommandé pour le dimensionnement = 1,5 bar

Notre logiciel „BRFilterSelect“ permet un dimensionnement optimal du filtre.

Viscosité de l'huile: — 140 mm²/s [649SUS]
 - · - 68 mm²/s [315SUS]
 - - - 30 mm²/s [139SUS]

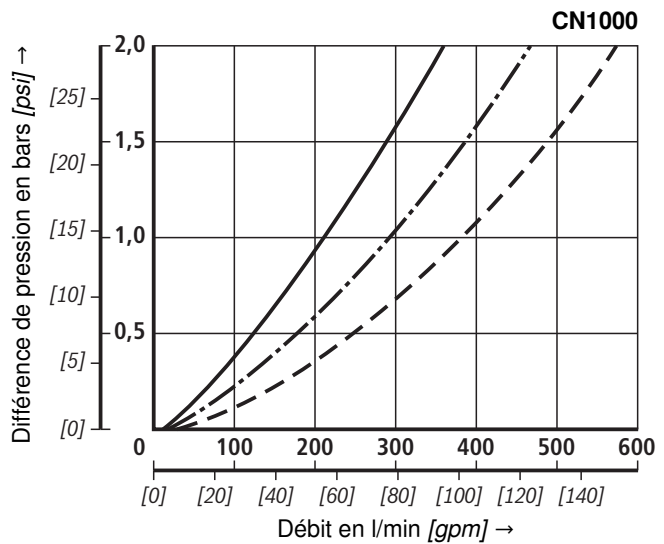
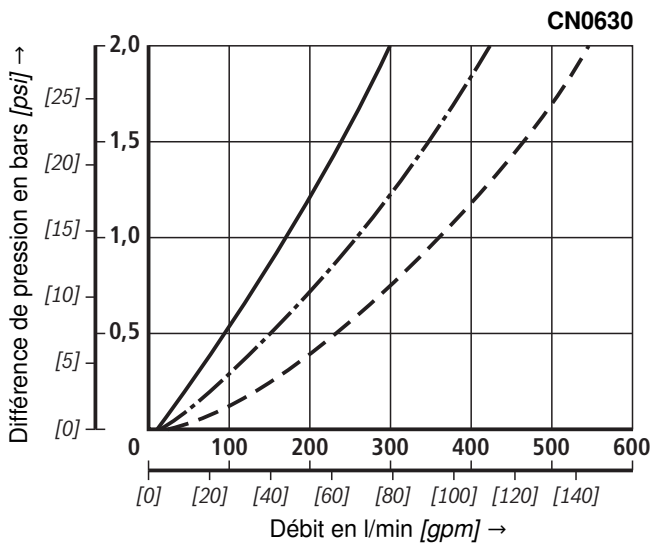
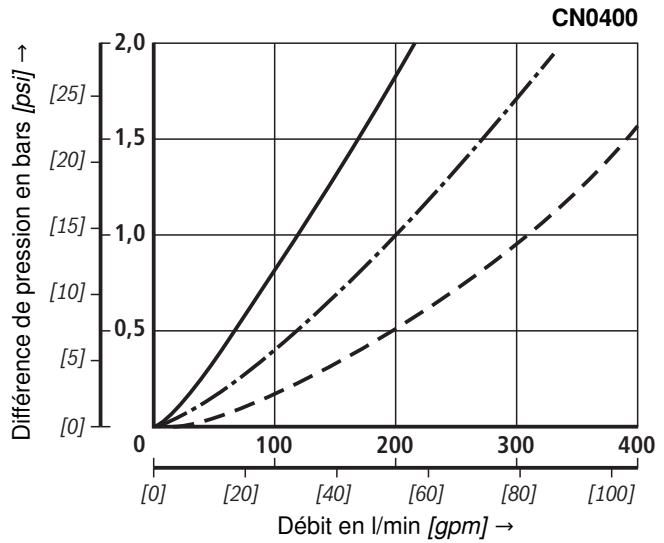
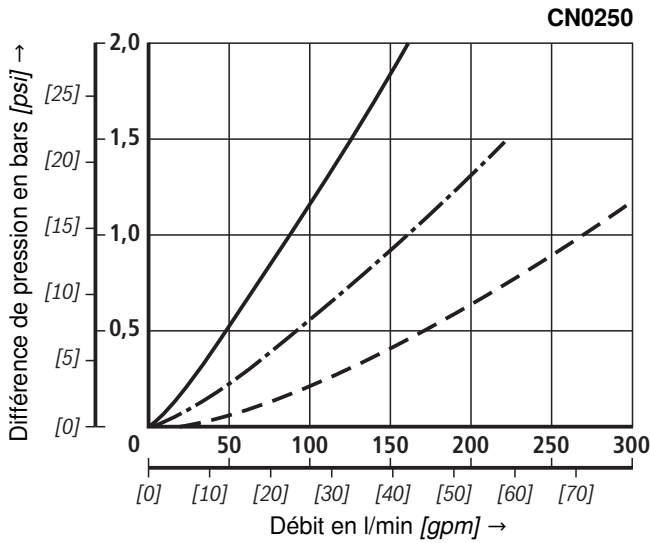

Encombrement des calibres CN0040 à CN0100 (cotes en mm [inch])

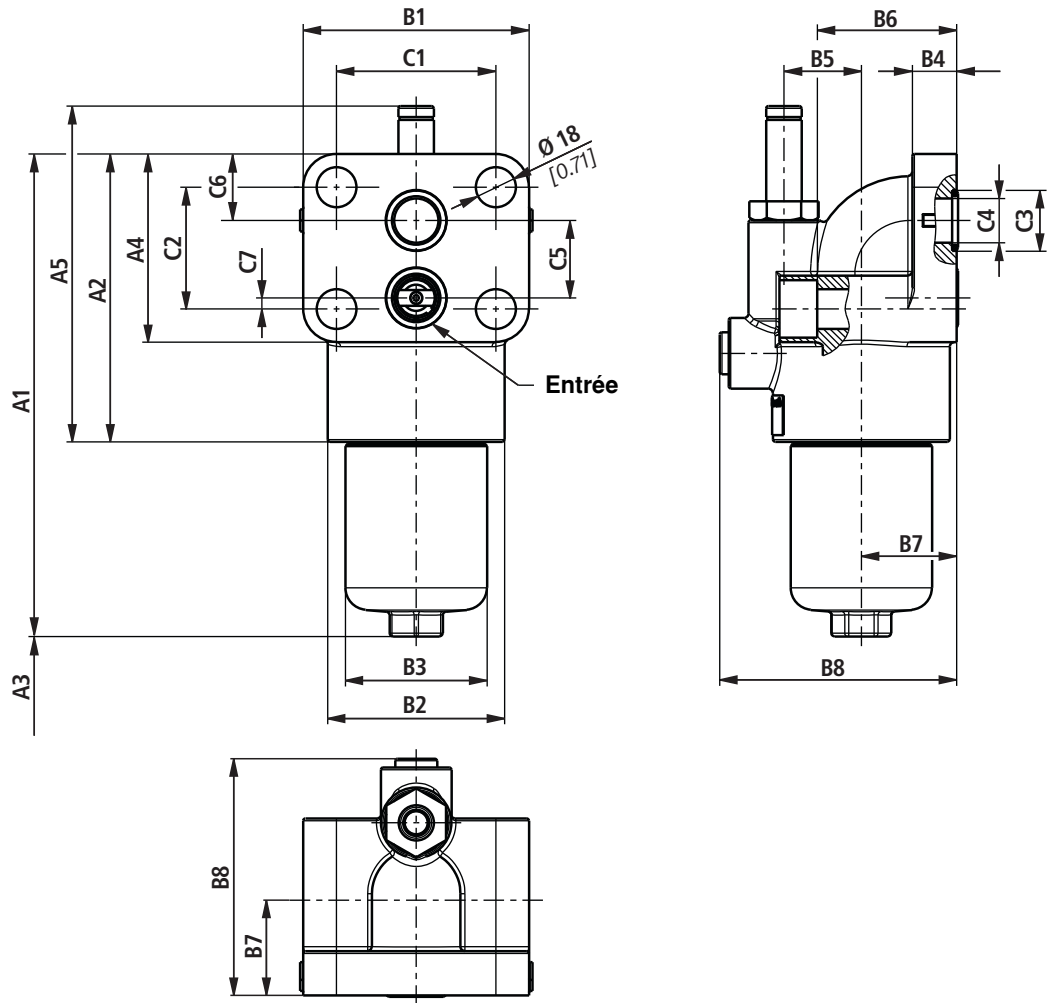

Boîtier du filtre pour les éléments filtrants selon DIN 24550

Type 350PSF(N)	Contenu en l [US gal]	A1	A2	A3 ¹⁾	A4	A5	B1	B2 Ø	B3 Ø	B4
0040	0,3 [0.08]	218 [8.58]								
0063	0,45 [0.12]	281 [11.06]	130 [5.12]	120 [4.72]	85 [3.35]	152 [5.98]	102 [4.02]	80 [3.15]	64 [2.52]	20 [0.79]
0100	0,65 [0.17]	371 [14.61]								

Type 350PSF(N)	B5	B6	B7	B8	C1	C2	C3 Ø	C4 Ø	C5	C6	C7
0040											
0063	35 [1.38]	63 [2.48]	43 [1.69]	107 [4.21]	72 [2.83]	55 [2.17]	27,5 [1.08]	20 [0.79]	35 [1.38]	30 [1.18]	5 [0.20]
0100											

¹⁾ Espace nécessaire pour le démontage lors du remplacement de l'élément filtrant

Encombrement des calibres CN0130 à CN1000 (cotes en mm [inch])

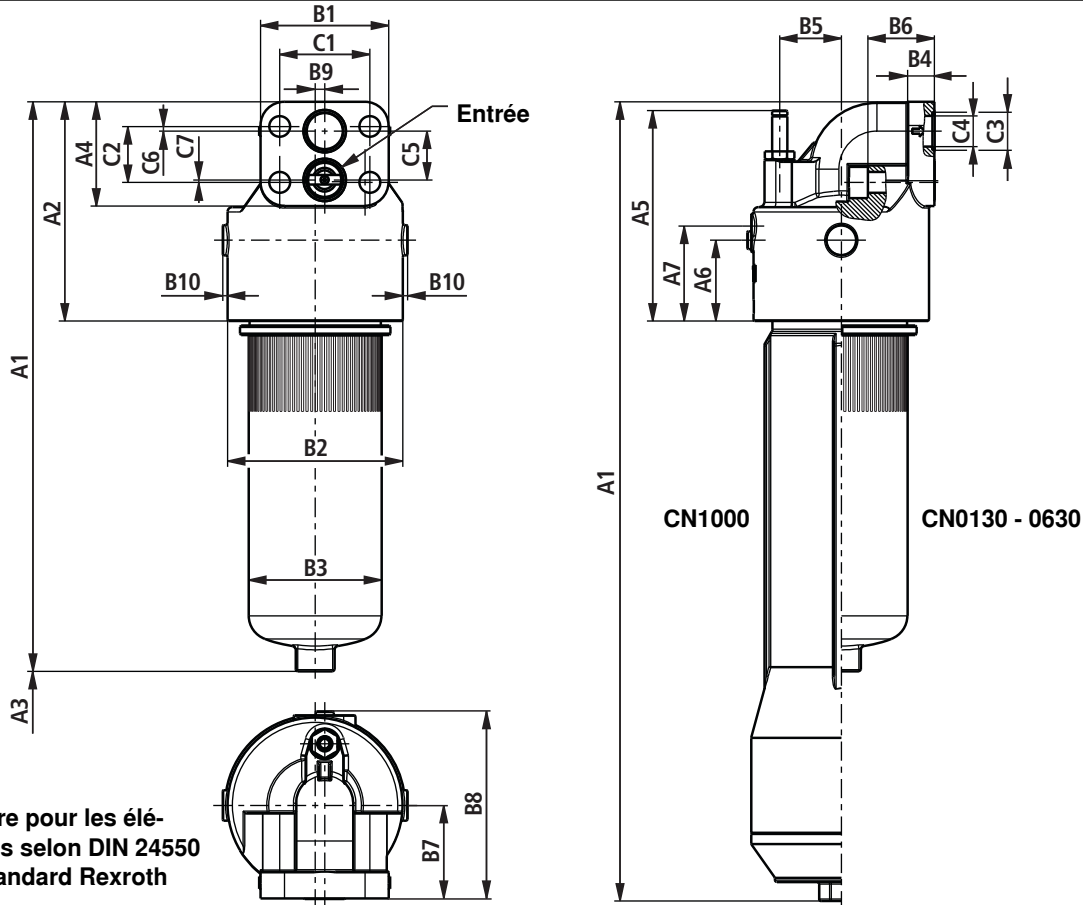

Boîtier du filtre pour les éléments filtrants selon DIN 24550 et selon le standard Rexroth

Type 350PSF(N)	Contenu en l [US gal]	A1	A2	A3 ¹⁾	A4	A5	A6	A7	B1	B2 Ø	B3 Ø	B4	B5							
0130	0,9 [0.24]	366 [14.41]	188 [7.40]	120 [4.72]	110 [4.33]	194 [7.64]	64 [2.52]	80 [3.15]	135 [5.31]	140 [5.51]	114 [4.49]	28 [1.10]	70 [2.76]							
0150	1,1 [0.29]	417 [16.42]												172 [6.77]	55 [2.17]	-	118 [4.65]	92 [3.62]	20 [0.79]	
0160	1,65 [0.44]	355 [13.98]	203 [7.99]											222 [8.74]	85 [3.35]	100 [3.94]	185 [7.28]	140 [5.51]	190 ²⁾ [7.48]	95 [3.74]
0250	2,1 [0.55]	445 [17.52]																		
0400	3,2 [0.85]	595 [23.43]																		
0630	4,4 [1.16]	626 [24.65]	231 [9.09]											160 [6.30]	222 [8.74]	85 [3.35]	100 [3.94]	185 [7.28]	140 [5.51]	190 ²⁾ [7.48]
1000	6,3 [1.66]	864 [34.02]	555 [21.85]																	

Type 350PSF(N)	B6	B7	B8	B9	B10	C1	C2	C3 Ø	C4 Ø	C5	C6	C7
0130	55 [2.17]	60 [2.36]	134 [5.28]	-	16 [0.63]	95 [3.74]	59 [2.32]	40 [1.57]	32 [1.26]	52 [2.05]	31 [1.22]	2 [0.08]
0150	68 [2.68]	78 [3.07]	162 [6.38]	5 [0.20]	15 [0.59]			45 [1.77]	38 [1.50]			
0160	70 [2.76]	98 [3.86]	197 [7.76]	10 [0.39]	5 [0.20]							
0250												
0400												
0630												
1000												

¹⁾ Espace nécessaire pour le démontage lors du remplacement de l'élément filtrant

²⁾ Le pot de filtre du CN1000 est bi-partite.

Indicateur d'entretien (cotes en mm [inch])

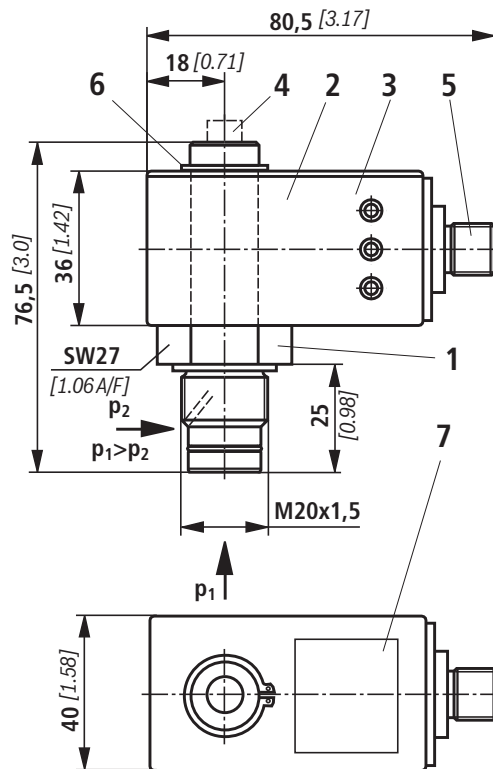

- 1 Indicateur d'entretien mécano-optique; couple de serrage maximal $M_{A_{max}} = 50 \text{ Nm}$ [36.88lb-ft]
- 2 Élément de commutation avec circlip pour l'indicateur d'entretien électrique (orientable à 360°); connecteur mâle M12x1 ou selon DIN EN 175201-804
- 3 Boîtier avec trois diodes lumineuses: 24 V =
Vert: État de service
Jaune: Point de commutation 75 %
Rouge: Point de commutation 100 %
- 4 Indicateur optique bistable
- 5 Connecteur circulaire M12x1, 4 pôles
- 6 Circlip
- 7 Plaque signalétique

Remarques:

Le dessin comprend l'indicateur d'entretien mécano-optique (1) et l'élément de commutation électronique (2).

Connecteur circulaire M12x1 (6)

Par ex. pour le raccordement à ABZFV-E1SP-M12x1-1X/-DIN (voir page 17).

Des éléments de commutation à une puissance de commutation plus élevée sont disponibles sur demande.

Pièces de rechange

Indicateur d'entretien mécano-optique

ABZ F V HV5-1X / -DIN

Accessoires Rexroth pour la construction de machines

Filtre

Indicateur d'entretien

Indicateur d'entretien mécano-optique pour les filtres haute pression point de commutation 5 bars [72 psi]

= HV5

DIN = Marquage pour le modèle DIN

Matière des joints

M =

Joint NBR

V =

Joint FKM

Série

1X =

Séries 10 à 19

(10 à 19; cotes de montage et de raccordement inchangés)

Indicateur d'entretien mécano-optique	Réf. article
ABZ FV HV5-1X/M-DIN	R901025313

Jeu de joints

D 350PSF

Jeu de joints

Type 350PSF

Calibre

CN0040-0100

= N0040-0100

CN0130-0150

= 0130-0150

CN0160-0400

= N0160-0400

CN0630

= N0630

CN1000

= N1000

Joint

M =

Joint NBR

V =

Joint FKM

Jeu de joints	Réf. article
D350PSFN0040-0100-M	R928028535
D350PSF0130-0150-M	R928028541
D350PSFN0160-0400-M	R928028543
D350PSFN0630-M	R928028546
D350PSFN1000-M	R928028547

Installation, mise en service, entretien

Installation du filtre

Comparer la surpression de service avec la valeur figurant sur la plaque signalétique. Retirer le bouchon obturateur de l'entrée et de la sortie du filtre et installer le filtre sur le bloc de commande en veillant à un montage exempt de tension et en tenant compte du sens de débit (flèches de direction) et de la hauteur de démontage de l'élément filtrant. De préférence, le filtre doit être monté avec le pot de filtre (2) dirigé vers le bas. L'indicateur d'entretien doit être installé à un endroit bien visible.

Raccordement de l'indicateur d'entretien électrique

Le filtre est toujours équipé d'un indicateur d'entretien mécano-optique (4). Le raccordement de l'indicateur d'entretien électronique s'effectue via l'élément de commutation (6) à 1 ou 2 points de commutation, qui est enfiché sur l'indicateur d'entretien mécano-optique et est fixé à l'aide d'un circlip.

Quand l'élément filtrant doit-il être échangé ou nettoyé?

Lors du démarrage à froid, le bouton rouge de l'indicateur d'entretien optique (4) peut sortir et un signal électrique est émis via l'élément de commutation (6). Ne réenfoncer le bouton rouge qu'après que la température de service ait été atteinte. Si le bouton ressort immédiatement après ou que le signal électrique ne disparaît pas dès que la température de service a été atteinte, l'élément filtrant doit être remplacé ou nettoyé après la fin de l'équipe.

Remplacement de l'élément

- Arrêter l'installation et décharger le filtre côté pression.
- Dévisser le pot de filtre (2) ou le fond (CN 1000) en le tournant à gauche. Nettoyer le boîtier du filtre dans un milieu adéquat.
- Enlever l'élément filtrant (3) du tourillon sur la tête de filtre en le tournant légèrement
- Contrôler le joint et la bague d'appui dans le pot de filtre pour vérifier leur position et pour détecter des dommages éventuels. Si nécessaire, il faut remplacer ces pièces.
- Remplacer les éléments filtrants H...XL et P... , nettoyer l'élément filtrant avec le matériel G....
- L'efficacité du nettoyage dépend du type de salissures et de l'importance de la pression différentielle avant le remplacement de l'élément filtrant. Si la pression différentielle après le remplacement de l'élément filtrant est supérieure à 50 % de la pression différentielle avant le remplacement, il faut également remplacer l'élément G....
- Vérifiez si la désignation de type et/ou la référence article figurant sur la pièce de rechange correspond(ent) aux informations sur la plaque signalétique du filtre.
- Enficher l'élément filtrant neuf ou nettoyé sur le tourillon en le tournant légèrement.
- Visser le pot de filtre/le fond jusqu'à la butée. Dévisser la tête de filtre de 1/8 à 1/2 tour pour que la tête de filtre ne se coince pas suite à la pulsation de pression et puisse être dévissée sans problèmes pendant les travaux de maintenance.

Qualité et normalisation

Les filtres pour installation sur bloc pour les applications hydrauliques selon RF 51419 sont des équipements sous pression selon l'article 1, alinéa 2.1.4 de la Directive 97/23/CE Équipements sous pression (DEP). Sur la base de l'exception stipulée dans l'article 1, alinéa 3.6 de la DEP, les filtres hydrauliques ne sont pourtant pas régis par la DEP s'ils ne sont pas classés dans une catégorie supérieure à la catégorie I (document d'orientation 1/19). Par conséquent, ils ne sont pas marqués CE.

Utilisation dans les zones explosibles selon la directive 94/9/CE (ATEX)

Les filtres pour l'installation sur bloc selon RF 51419 ne sont pas des appareils ou composants au sens de la directive 94/9/CE et ne sont pas munis d'un marquage CE.

Pour l'utilisation des filtres pour installation sur bloc selon RF 51419 dans des zones explosibles, il faut veiller à ce que l'équipotentialité soit assurée.

En ce qui concerne les indicateurs électriques d'entretien, il s'agit de matériels électriques simples selon la norme DIN EN 50020 qui ne possèdent pas de sources de tension. Selon DIN EN 60079-14, ces matériels électriques simples peuvent être intégrés sans marquage ni certification dans des circuits électriques à sécurité intrinsèque [EEx ib] dans les installations du groupe d'appareils II, catégorie 2G (zone 1) et catégorie 3G (zone 2). Les matériels sont classés dans le groupe d'explosion IIB et dans la classe de température T5.

Proposition de câblage selon DIN EN 60079-14

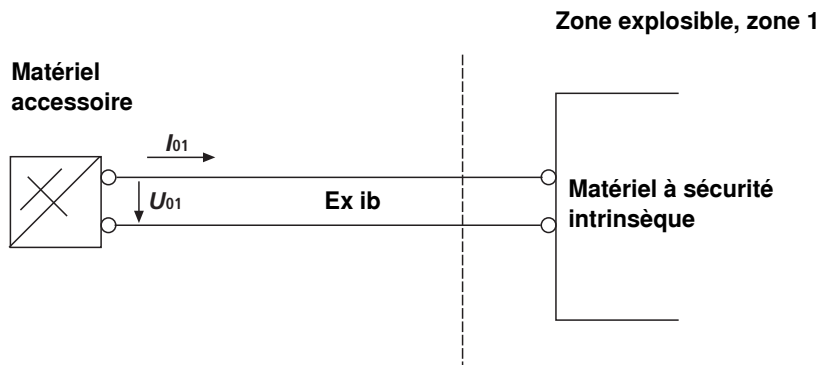

En ce qui concerne les indicateurs d'entretien électriques à deux points de commutation, des appareils de commutation munis de deux circuits d'entrée à sécurité intrinsèque doivent être utilisés.