

D-SUB-Schutzdeckel - VS-15-SD

1887099

<https://www.phoenixcontact.com/de/produkte/1887099>

Bitte beachten Sie, dass die in diesem PDF-Dokument angezeigten Daten aus unserem Online-Katalog generiert wurden. Bitte finden Sie die vollständigen Daten in der Benutzer-Dokumentation. Es gelten unsere Allgemeinen Nutzungsbedingungen für Downloads.

D-SUB-Schutzdeckel, Shell-Größe 2, Schutzart IP54, für Anbaurahmen und Tüllengehäuse VS-15-...



Kaufmännische Daten

Artikelnummer	1887099
Verpackungseinheit	5 Stück
Mindestbestellmenge	5 Stück
Verkaufsschlüssel	D1 - Steckverbinder
Produktschlüssel	ABNFAZ
Katalogseite	Seite 219 (C-2-2013)
GTIN	4017918817473
Gewicht pro Stück (inklusive Verpackung)	8,01 g
Gewicht pro Stück (exklusive Verpackung)	7,87 g
Zolltarifnummer	85389099
Ursprungsland	DE

Technische Daten

Artikeleigenschaften

Bauform	15
Produkttyp	Schutzdeckel
Verriegelungsart	ohne

Maße

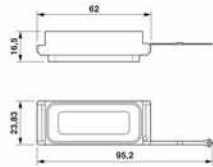
Maßzeichnung	
Breite	16,5 mm
Höhe	23,8 mm
Länge	95,9 mm

Materialangaben

Farbe	grau
Material	Kunststoff
Brennbarkeitsklasse nach UL 94	V0
Material Gehäuse	PA

Mechanische Eigenschaften

Mechanische Daten

Steckzyklen	≥ 1000
-------------	--------

Umwelt- und Lebensdauerbedingungen

Umgebungsbedingungen

Schutzart	IP54
Umgebungstemperatur (Betrieb)	-40 °C ... 80 °C

D-SUB-Schutzdeckel - VS-15-SD

1887099

<https://www.phoenixcontact.com/de/produkte/1887099>

Zeichnungen

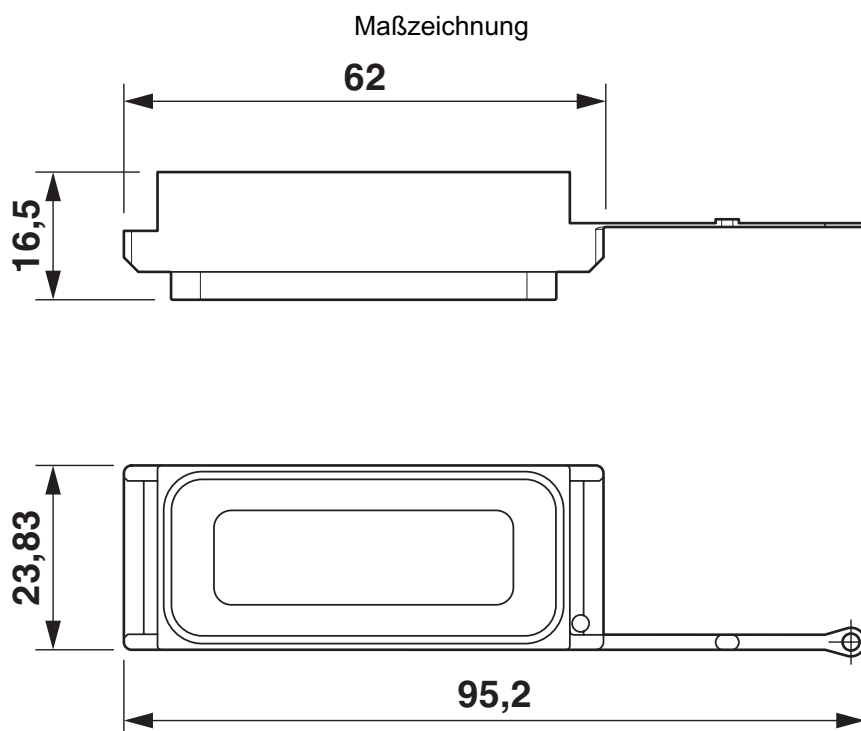

Schutzdeckel für D-SUB

D-SUB-Schutzdeckel - VS-15-SD



1887099

<https://www.phoenixcontact.com/de/produkte/1887099>

Klassifikationen

ECLASS

ECLASS-10.0.1	27440208
ECLASS-9.0	27440208
ECLASS-11.0	27440208

ETIM

ETIM 8.0	EC002314
----------	----------

UNSPSC

UNSPSC 21.0	39121400
-------------	----------

D-SUB-Schutzdeckel - VS-15-SD



1887099

<https://www.phoenixcontact.com/de/produkte/1887099>

Environmental Product Compliance

China RoHS	Zeitraum für bestimmungsgemäße Verwendung: unbegrenzt = EFUP-e Keine Gefahrstoffe über den Grenzwerten
------------	---

Phoenix Contact 2023 © - Alle Rechte vorbehalten
<https://www.phoenixcontact.com>

PHOENIX CONTACT Deutschland GmbH
Flachmarktstraße 8
D-32825 Blomberg
+49 52 35/3-1 20 00
info@phoenixcontact.de