

# Positionierbuchsen Stahl oder Edelstahl für Zustandssensor, Form D, glatt

Artikelbeschreibung/Produktabbildungen

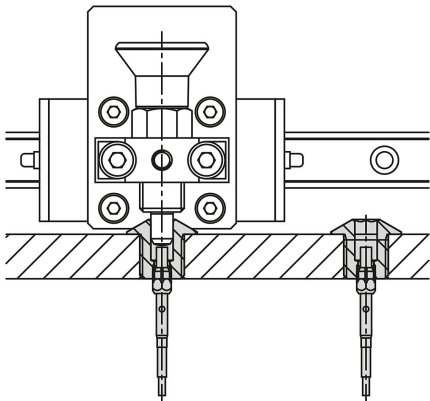

## Beschreibung

### Produktbeschreibung:

Positionierbuchsen bilden einen Aufnahmepunkt für bolzenförmige Bedien- und Rastelemente, in welchen diese sicher und genau verrasten können.

Bei den Positionierbuchsen für Zustandssensor befindet sich eine Klemmmutter zur Befestigung eines Sensors  $\varnothing 3$  an der Buchse.

Der Sensor ermöglicht es, elektronisch abzufragen, ob sich ein Bolzen in der Positionierbuchse befindet oder nicht.

Beim Einsatz mehrerer Buchsen lässt sich feststellen, in welcher davon sich das Bedien- oder Rastelement befindet.

### Werkstoff:

Positionierbuchse Stahl oder Edelstahl 1.4034.

Klemmmutter Messing.

### Ausführung:

Positionierbuchse:

Stahl gehärtet und brüniert.

Edelstahl gehärtet und blank.

Klemmmutter vernickelt.

### Hinweis:

Abgestimmt auf Haltestücke K0638.

Die Klemmmutter wird unmontiert geliefert.

Maximales Anzugsmoment der Klemmmutter: 1,2 Nm.

### Anwendung:

Positionierbuchsen in Verbindung mit einem Zustandssensor ermöglichen eine betätigungsabhängige Prozesssteuerung. Zudem kann sichergestellt werden, dass sich das Bedien- oder Rastelement am gewünschten Ort befindet.

Beispielsweise bei der Formatverstellung von Verpackungsmaschinen.

### Montage:

Der Sensor wird mit der Klemmmutter an der Buchse befestigt und axial eingestellt. Durch Anziehen der Klemmmutter wird der Sensor schließlich fixiert.

Die detaillierte Vorgehensweise ist in der Montageanleitung beschrieben.

## Zeichnungen

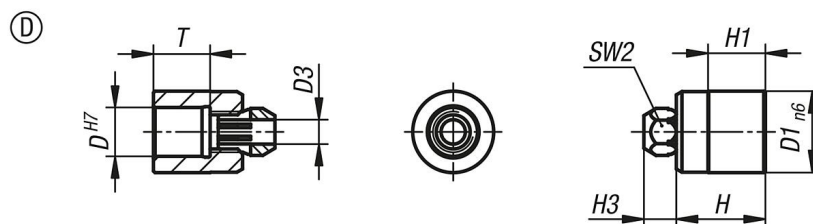

# Positionierbuchsen Stahl oder Edelstahl für Zustandssensor, Form D, glatt

## Artikelübersicht

Bestellnummer	Form	Form-Typ	Material Grundkörper	D	D1	D3	H	H1	H3	T	SW2
K1840.403089	D	glatt	Stahl	3	8	3	10	6	4	5	5
K1840.404089	D	glatt	Stahl	4	8	3	10	6	4	5	5
K1840.405089	D	glatt	Stahl	5	8	3	10	6	4	6	5
K1840.406109	D	glatt	Stahl	6	10	3	11	7	4	7	5
K1840.408139	D	glatt	Stahl	8	13,5	3	14	9,5	4	9,5	5
K1840.410179	D	glatt	Stahl	10	17	3	16	11,5	4	11,5	5
K1840.1403089	D	glatt	Edelstahl	3	8	3	10	6	4	5	5
K1840.1404089	D	glatt	Edelstahl	4	8	3	10	6	4	5	5
K1840.1405089	D	glatt	Edelstahl	5	8	3	10	6	4	6	5
K1840.1406109	D	glatt	Edelstahl	6	10	3	11	7	4	7	5
K1840.1408139	D	glatt	Edelstahl	8	13,5	3	14	9,5	4	9,5	5
K1840.1410179	D	glatt	Edelstahl	10	17	3	16	11,5	4	11,5	5