

Sport-Thieme Turnbankwippe

Vielen Dank, dass Sie sich für ein Sport-Thieme Produkt entschieden haben!

Damit Sie viel Freude an diesem Produkt haben und die Sicherheit gewährleistet ist, sollten Sie diese Anleitung vor dem Gebrauch zunächst vollständig durchlesen.

Bewahren Sie die Anleitung gut auf. Für Fragen und Wünsche stehen wir Ihnen gerne zur Verfügung.



Abbildung 1: Sport-Thieme Turnbankwippe

Produktbeschreibung

Verwendungszweck:

Dieses Produkt ist nur für den bestimmungsgemäßen Gebrauch zu verwenden. Missbrauch jeglicher Art führt zur Beeinträchtigung der Sicherheit und zum Verlust der Gewährleistung!

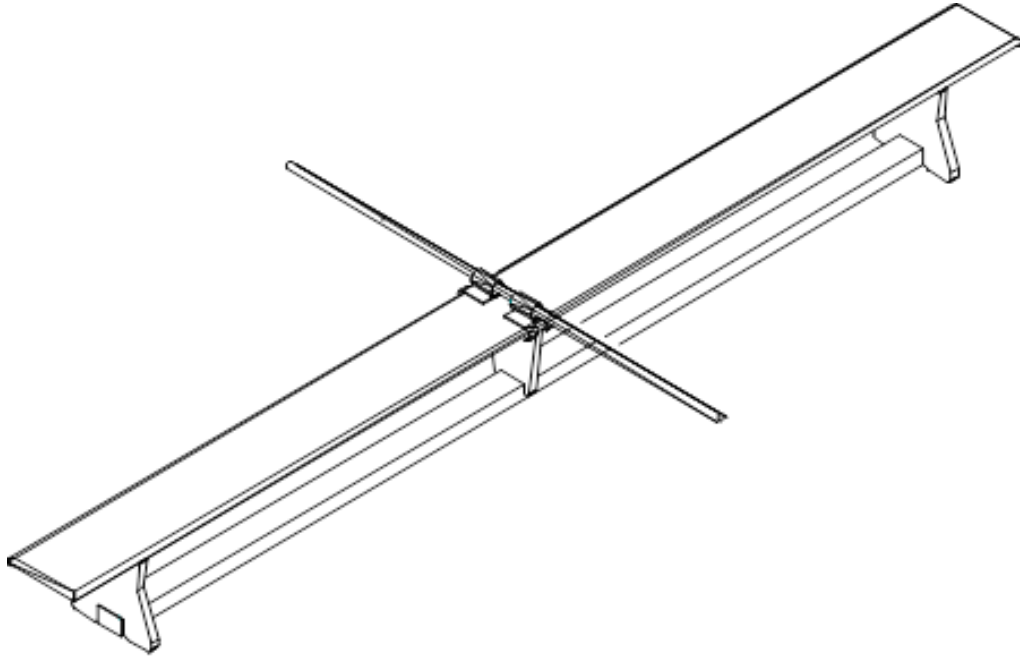
Die Turnbankwippe lässt sich fest zwischen 2 Sprungkästen mit Vario-Öffnungen einhängen. Anschließend wird eine Turnbank nach DIN mit Mittelfuß in die Greifer eingehängt und von unten mittels Gurtbands gesichert.

Maße: ca. 180 cm, \varnothing 3,3 cm

Maximale Belastbarkeit: 150 kg



Achtung!

- Den Artikel nicht überlasten!

Modifikation von Produkten:

Modifikation jeglicher Art führt zur Beeinträchtigung der Sicherheit und zum Verlust der Gewährleistung!

SPORT-THIEME®
Schulsport · Vereinssport · Fitness · Therapie

Wir sind Ihr Team!

Sport-Thieme GmbH · 38367 Grasleben · www.sport-thieme.de
Tel. 053 57-18181 · Fax 053 57-18190 · info@sport-thieme.de

Montage

Benötigte Personenzahl: 1

Benötigte Zeit: 10 min

Stückliste:

Position	Anzahl	Beschreibung
1	1	Vollverzinkte Stange
2	2	Sicherungssplint
3	2	Greifer mit Sicherungsband

Montageschritt 1

Schieben Sie die Greifer auf der Stange auf die Breite einer Turnbank auseinander. Schieben Sie die Greifer so wieder zusammen, dass der Greifer die Kante der Turnbank ganz umschließt.

Achten Sie darauf, dass der Greifer mittig der Turnbank sitzt und den Mittelfuß umfasst.

Ziehen Sie das Sicherungsband durch beide Ösen durch und führen es durch eine wieder zurück. Ziehen Sie das Band stramm an (Schnallenprinzip).

Montageschritt 2

Für die Befestigung der Stange zwischen zwei Vario-Sprungkästen mit seitlichen Bohrungen wird der Sicherungssplint an einem Ende der Stange entfernt.

Die Stange wird ganz durch den Kasten geschoben, bis das Ende auf der anderen Kastenseite erscheint.

Stecken Sie die zwei Greifer auf das Rohr und schieben die Stange durch den zweiten Vario-Sprungkasten durch.

Stecken Sie den Sicherungssplint wieder hinein.



Abbildung 2: Montage

Wartungshinweise und Pflege / Zusatzinformationen

Hinweise zur regelmäßigen Kontrolle:

- Führen Sie in regelmäßigen Abständen eine Sichtprüfung durch.
- Aufgrund unserer kontinuierlichen Qualitätsprüfung der Produkte können sich technische Änderungen ergeben, die zu geringfügigen Abweichungen in der Anleitung führen.
- Prüfen Sie den Artikel auf eventuelle Beschädigungen und tauschen Sie verschlissene Teile aus.

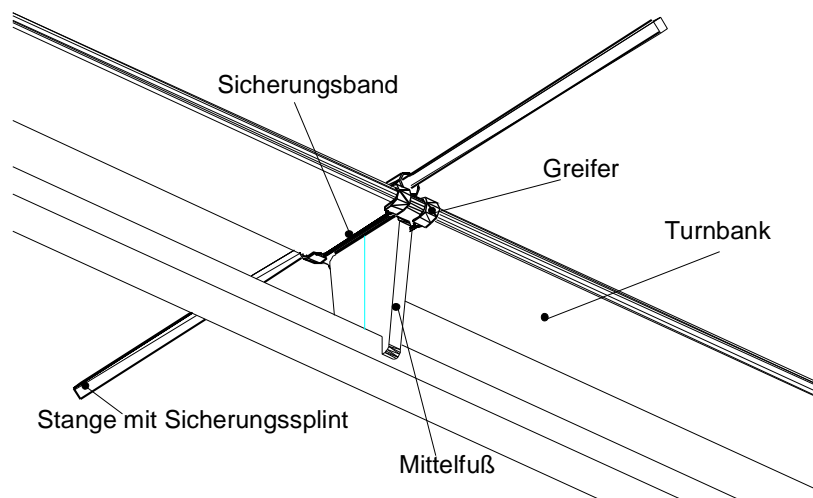
Bei Fragen stehen wir Ihnen gerne zur Verfügung.

Ihr Sport-Thieme Team