

Serie »GA«

GACL 11–GACL 55 A

Symbol

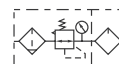

Produktbeschreibung

Zweiteilige Wartungseinheiten, bestehend aus einem vordruckunabhängigen Membrandruckregler mit Sekundärentlüftung in Verbindung mit einem Zentrifugalabscheider und einem Proportionalöler.

Technische Daten

Typ	Baugröße 300			Baugröße 400		Baugröße 600		
	GACL 11 GACL 11 A	GACL 12 GACL 12 A	GACL 13 GACL 13 A	GACL 32 GACL 32 A	GACL 33 GACL 33 A	GACL 34 GACL 34 A	GACL 55 GACL 55 A	
Medium	Luft							
Anschlussgröße	1/4"	3/8"	1/2"	3/8"	1/2"	3/4"	1"	
Filterfeinheit	5 µm (40 µm auf Anfrage)							
Druckbereich	1,5 bis 9 bar (0,15 bis 0,9 MPa, 20 bis 130 psi)							
Eingangsdruck max.	10 bar (1,0 MPa, 145 psi)							
Temperaturbereich	-5 bis 70 °C							
Behältervolumen - Kondensat	60 cm ³			100 cm ³		205 cm ³		
Behältervolumen - Öl	98 cm ³			185 cm ³		410 cm ³		
Ölsorte	Mineralöl, Viskosität 32 cSt, nach DIN 51524 - ISO VG 32							
Gewicht	1020 g			1810 g		3430 g		
Geräte- kombination	Filterregler	GAC 11 GAC 11 A	GAC 12 GAC 12 A	GAC 13 GAC 13 A	GAC 32 GAC 32 A	GAC 33 GAC 33 A	GAC 34 GAC 34 A	GAC 55 GAC 55 A
	Nebelöler	GAL 11	GAL 12	GAL 13	GAL 32	GAL 33	GAL 34	GAL 55

Bestellinformationen

Typ	Bezeichnung
GACL 11–GACL 13, GACL 32, GACL 33	Wartungseinheit, zweiteilig mit Polycarbonatbehälter, Schutzkorb und Verbindungselement zur Wandbefestigung, halbautomatisches Ablassventil
GACL 34, GACL 55	Wartungseinheit, zweiteilig mit Metallbehälter, Sichtrohr und Verbindungselement zur Wandbefestigung, halbautomatisches Ablassventil
GACL 11 A–GACL 13 A, GACL 32 A, GACL 33 A	Wartungseinheit, zweiteilig mit Polycarbonatbehälter, Schutzkorb und Verbindungselement zur Wandbefestigung, vollautomatisches Ablassventil
GACL 34 A, GACL 55 A	Wartungseinheit, zweiteilig mit Metallbehälter, Sichtrohr und Verbindungselement zur Wandbefestigung, vollautomatisches Ablassventil

Serie »GA«

GACL 11–GACL 55 A

Druckcharakteristik / Hysterese

GACL 11–GACL13, GACL11A–GACL13A GACL32, GACL33, GACL32A, GACL33A GACL34, GACL55, GACL34A, GACL55A

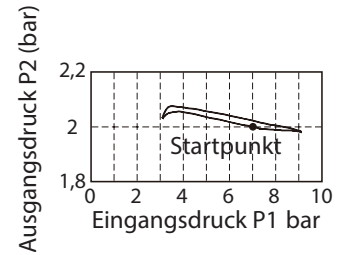
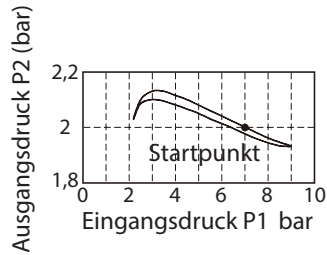
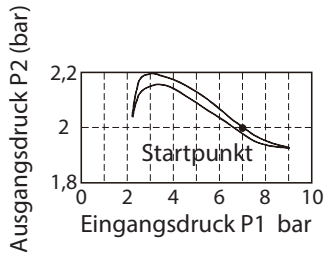

Durchflussdiagramm

GACL12*, GACL13, GACL12A, GACL13A GACL32, GACL33, GACL32A, GACL33A GACL34, GACL55, GACL34A, GACL55A

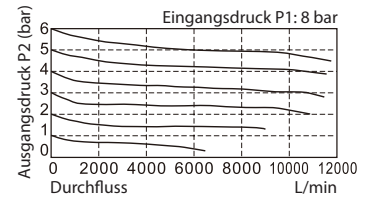
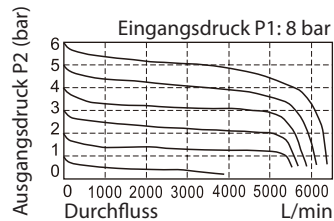
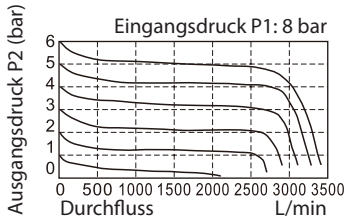

* Durchflusswerte GACL 11, GACL 11 A ca. 22 % niedriger

Serie »GA«

GACL 11–GACL 55 A

Maße

GACL11–GACL13, GACL32, GACL33, GACL11A–GACL13A, GACL32A, GACL33A

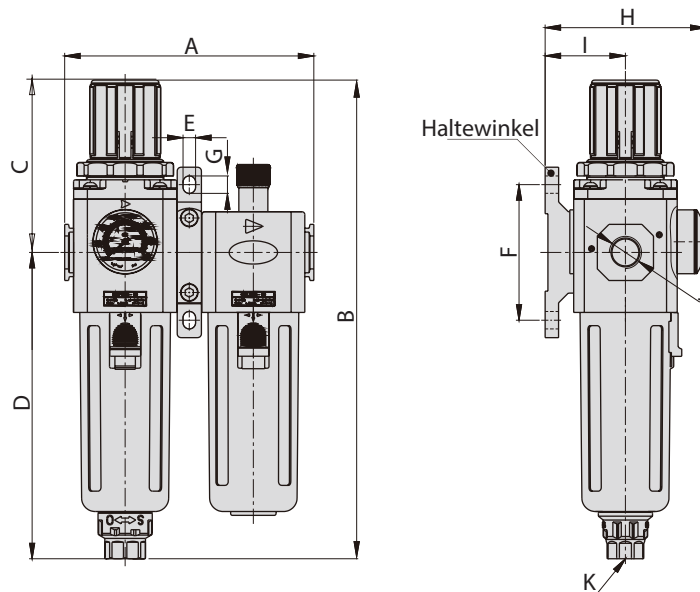

Artikel Nr.	Typ	A	B	C	D	E	F	G	H	I	J	K
178491, 178496	GACL 11, GACL 11 A	128,5	247,0	89,0	158,0	6,5	70,0	9,0	83,0	41,5	1/4"	G1/4
178492, 178497	GACL 12, GACL 12 A	128,5	247,0	89,0	158,0	6,5	70,0	9,0	83,0	41,5	3/8"	G1/4
178493, 178498	GACL 13, GACL 13 A	128,5	247,0	89,0	158,0	6,5	70,0	9,0	83,0	41,5	1/2"	G1/4
178494, 178499	GACL 32, GACL 32 A	164,0	285,5	108,0	177,5	8,6	80,0	12,0	99,0	50,0	3/8"	G1/4
178495, 178500	GACL 33, GACL 33 A	164,0	285,5	108,0	177,5	8,6	80,0	12,0	99,0	50,0	1/2"	G1/4
178501, 178503	GACL 34, GACL 34 A	206,0	336,5	131,5	205,0	11,0	100,0	16,0	128,0	70,0	3/4"	G1/4
178502, 178504	GACL 55, GACL 55 A	206,0	336,5	131,5	205,0	11,0	100,0	16,0	128,0	70,0	1"	G1/4

(Werte in mm, Ausnahme K = Zoll)

Serie »GA«

GACL 11–GACL 55 A

Komponenten und Material

Nr.	Bauteil	Material (Gehäuse)
1	Filterregler	Aluminiumlegierung
2	Verbindungselement mit Wandbefestigung	Aluminiumlegierung
3	Nebelöler	Aluminiumlegierung

GACL 11 - GACL 33 A

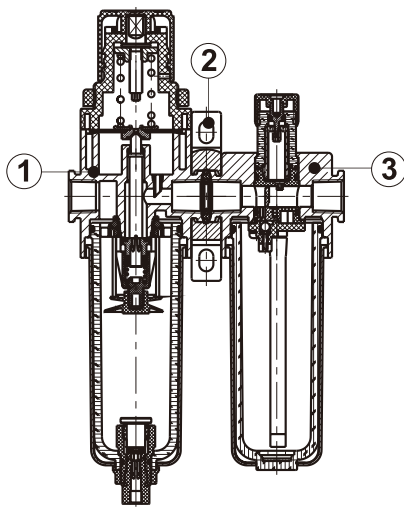



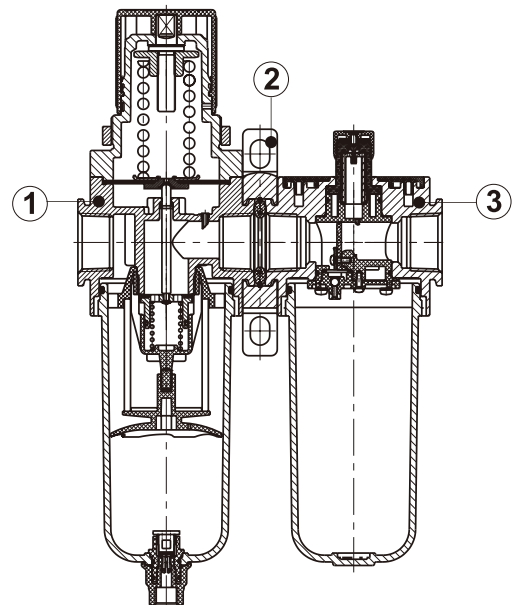



GACL 34 - GACL 55 A



Serie »GA«

GACL 11–GACL 55 A

Zubehör / Ersatzteile

	Für GACL 11–GACL 13 und GACL 11 A–GACL 13 A		Für GACL 32, GACL 33, GACL 32 A und GACL 33 A		Für GACL 34, GACL 55, GACL 34 A und GACL 55 A		Bezeichnung
	Artikel Nr.	Typ	Artikel Nr.	Typ	Artikel Nr.	Typ	
keine Abb. vorhanden	179141	GAR 11 120	179142	GAR 32 120	179142	GAR 32 120	Adapterplatte zur Montage von Standardmanometern
	101672	110.46-KD	101677	206-KD	101677	206-KD	Standardmanometer
	179146	GAF 11 400	179144	GAF 32 400	179143	GF 34 400	Filterelement 5 µm
	116482	HW 300	116484	HW 400	116486	HW 600	Haltewinkel, im Lieferumfang enthalten
	116613	UB 300	116614	UB 400	116615	UB 600	Verbindungselement ohne Wandbefestigung
	116516	LB 300	116517	LB 400	116518	LB 600	Verbindungselement mit Wandbefestigung, 1 Bohrung
	116609	TB 300	116610	TB 400	116611	TB 600	Verbindungselement mit Wandbefestigung, 2 Bohrungen, im Lieferumfang enthalten