

Reisesteckadapter mit Schutzkontakt, von Stecker Typ L auf Steckdose Typ J
Travel adaptor with earthing contact, from type L to socket-outlet type J



Gewicht / Weight 39 g



Beschreibung / Description

Technische Daten / Specifications

Nennspannung / Rated voltage	250 V~
Nennstrom / Rated current	10 A
Bauart / Kind of construction	IEC 60884-1, IEC 60884-2-5, SN 441011, CEI 23-50:1998-02
Anschlüsse / Type of terminals	–
Kontakte / Material of terminals	CuZn 36, CuZn 37, CuZn 39
Kontaktträger / Carrying parts	Polyamid 6 glasfaserverstärkt / Polyamide 6 glass fibre reinforced
Gehäuse / Cover	Polyamid 6 glasfaserverstärkt / Polyamide 6 glass fibre reinforced
Schutzart / Degree of protection	IP20

Abmessungen / Dimensions

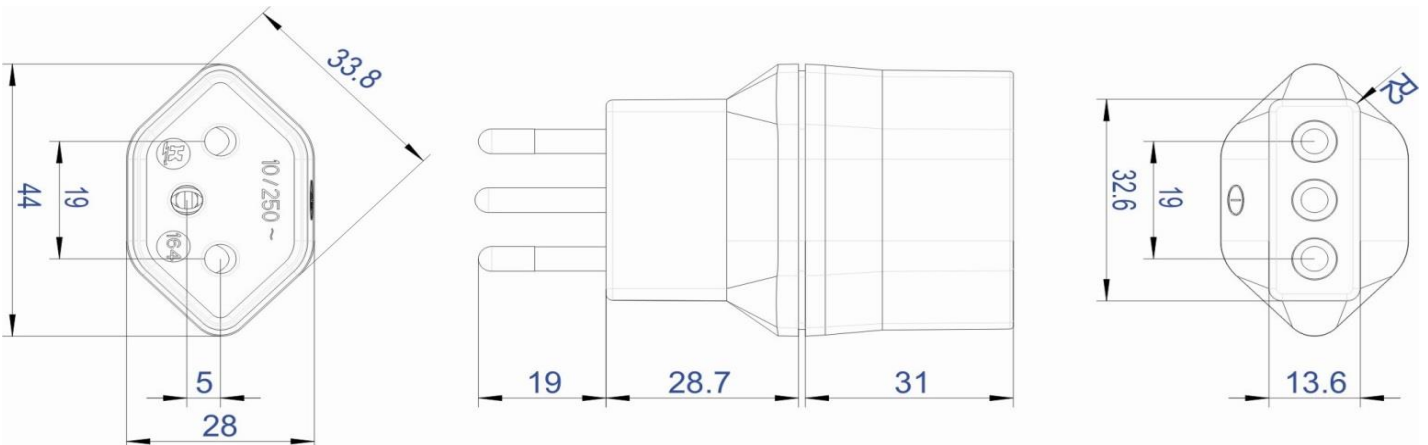

Abisolierung / Wire stripping:

N L PE
 – – –

Revision: C
 vom 07.09.2021

Begleitinformationen / Additional information

Hinweise / Warning notice

- Bemessungsspannung: Max. 250 V~
Rated voltage: Max. 250 V~
- Bemessungsstrom: Max. 10 A
Rated current: Max. 10 A
- Bemessungsleistung: Max. 2500 W
Rated power: Max. 2500 W
- Nicht zusammen mit Mehrfachsteckdosen oder Zwischensteckern betreiben!
Do not use together with multiple socket-outlets or intermediate adaptors!
- Keine Spannungs- bzw. Frequenzumwandlung!
This adaptor does not convert voltage or frequency!
- Nur zur vorübergehenden Verwendung vorgesehen!
Only intended for use temporarily!
- Adapter darf nur während einer Stunde innerhalb von 6 Stunden mit dem Bemessungsstrom I und der maximalen Leistung P betrieben werden (max 1 h/6 h @ 10 A/2500 W)!
Adaptor shall only be operated for one hour within a period of 6 hours with a rated current I and a maximum power P maximum power P (max 1 h/6 h @ 10 A/2500 W)!
- Beschädigte Reiseadapter dürfen nicht mehr verwendet werden!
Do not use damaged travel adaptor!
- Nur für den Innengebrauch!
Only for use indoor!
- Beim Ein- und Ausstecken nicht mit Steckkontakten in Berührung kommen!
Do not touch pin contacts during pluggin in or pulling out from socket!
- Prüfen Sie, ob Ihr Gerät mit der vorliegenden Spannung und Netzfrequenz des Reiselandes betrieben werden kann!
Please check if your device can be safely use with the voltage and power frequency of the destination country!
- Reiseadapter nicht zum Laden von Elektrofahrzeugen verwenden!
Do not use for charging electrical vehicles!
- Keinen Adapter an einem anderen Adapter anschließen!
Do not insert an adaptor into another adaptor!

Länderzuordnung (Angaben ohne Gewähr) / Country assignment (informations supplied without guarantee):

Adapter ist für Geräte mit folgenden Steckertypen geeignet / Adapter is suitable for devices with following plugs :

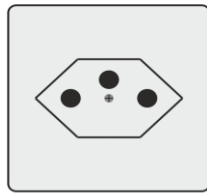
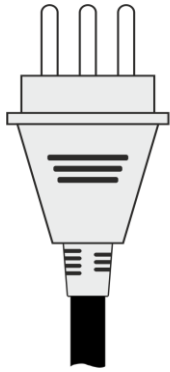

Type J

Jordan, Liechtenstein, Madagascar, Maldives, Rwanda, Switzerland

Adapter ist für Verwendung mit folgenden Steckdosen geeignet / Adapter is suitable with the following socket types

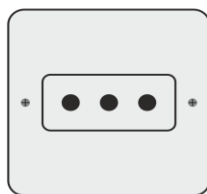
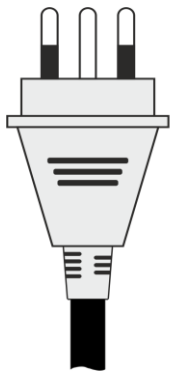

Type L

Chile, Eritrea, Ethiopia, Italy, Libya, Maldives, San Marino, Syrian Arab Republic, Uruguay

Quelle / Source :

<http://www.iec.ch/worldplugs>

Revision: C
vom 07.09.2021