

1

2

3

4

A

B

C

D

E

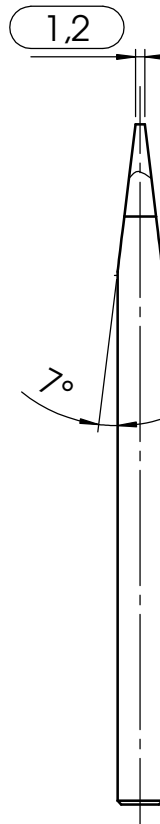
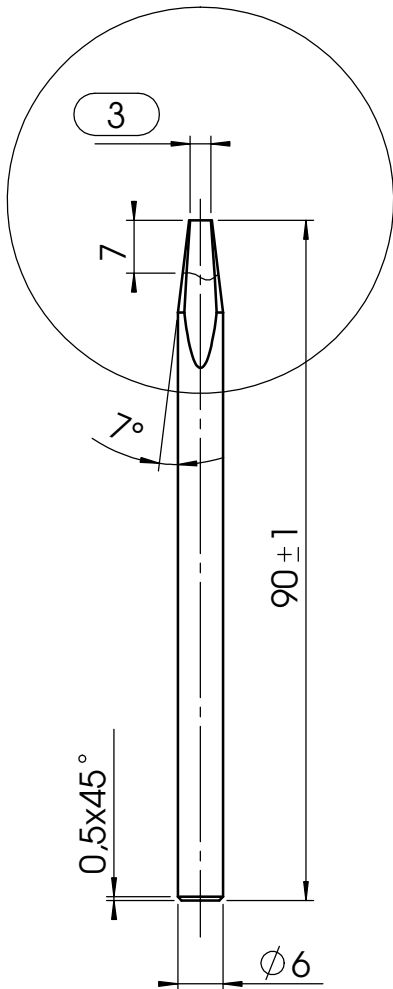

VARIANTE: gepresst

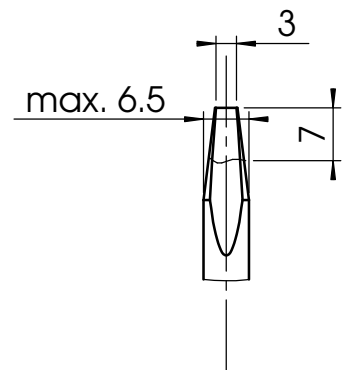

Maße werden bei jedem 10 Teil geprüft.

|                  |    |              |              |
|------------------|----|--------------|--------------|
| Verzinnungslänge | 7  | Beschichtung | Schichtdicke |
| Vereisenslänge   | 30 | ZP-Qualität  |              |
|                  |    | Cr           | 10 µm        |
|                  |    | Ni           | 20 µm        |
|                  |    | Fe           | 200 µm       |

|                        |  |   |  |                          |  |                             |  |                          |  |
|------------------------|--|---|--|--------------------------|--|-----------------------------|--|--------------------------|--|
| Art. Nr.: LS061K06090Z |  | Allgemeintoleranzen nach DIN ISO 2768mK |  | Oberflächen DIN ISO 1302 |  | Maßstab: 1:1                |  | A4                       |  |
|                        |  | Datum                                   |  | Name                     |  | Werkstoff: Cu               |  |                          |  |
|                        |  | Bearb. 08.01.02                         |  | W.F.                     |  | Benennung: ZP 61 K          |  |                          |  |
|                        |  | Gepr.                                   |  |                          |  | Zeichnung Nr. LZ 06 1 101 Z |  |                          |  |
| Zust.                  |  | Änderung                                |  | Datum                    |  | Name                        |  | ZEVATRON Löttechnik GmbH |  |