

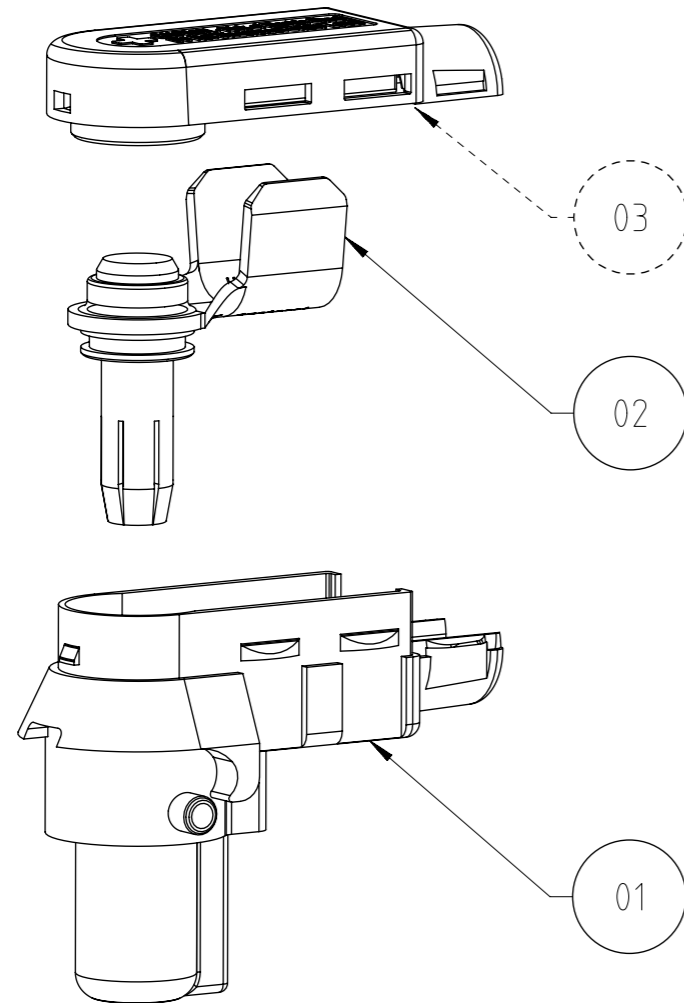

Montage unter Berücksichtigung der Produktspezifikation N 50 SLP 0002 in der aktuell gültigen Fassung  
*Assembly taking into account the product specification N 50 SLP 0002 in the currently valid version*

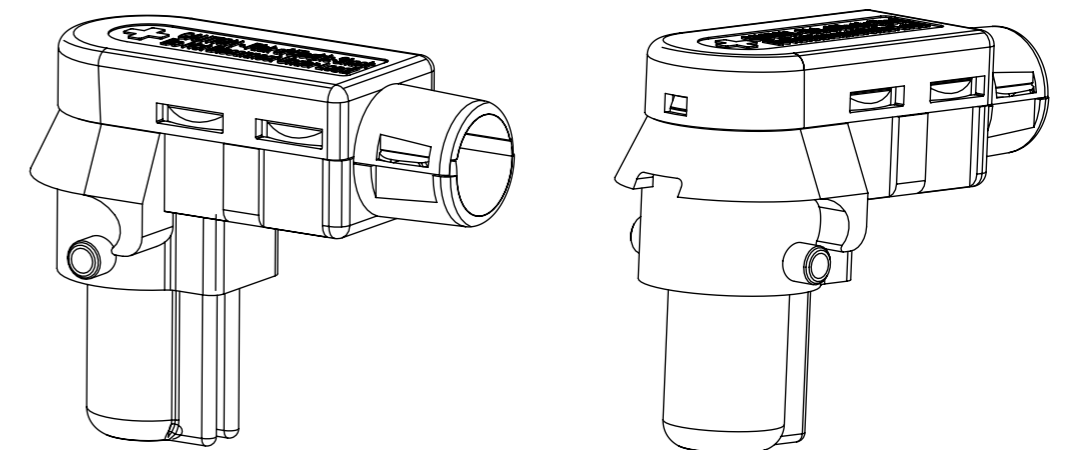

Arbeitsschritt <i>assembly step</i>	Arbeitsanweisung <i>assembly instruction</i>
Schritt 1   <i>step 1</i>	Kabel an Crimphalter (Pos.02) crimpen unter Berücksichtigung der Crimpspezifikation N 50 040 0001 in der aktuell gültigen Fassung <i>Crimp the cable on the crimp holder (item 02) taking into account the crimp specification N 50 040 0001 in the currently valid version</i>
Schritt 2   <i>step 2</i>	Einlegen der in Schritt 1 hergestellten Verkabelung in das Gehäuse (Pos.01) <i>put cable assembly produced in step 1 into the housing (item 01)</i>
Schritt 3   <i>step 3</i>	Deckel (Pos.03) mit gleichmäßiger Kraft parallel zum Gehäuse auf das Gehäuse montieren. Sicherstellen dass alle Schnapphaken verrastet sind. <i>Mount the cover (item 03) with even force, parallel on the housing. Make sure that all snap hooks are locked.</i>
Schritt 4   <i>step 4</i>	Visuelle Inspektion der gesamten Baugruppe. <i>Visual inspection of complete assembly.</i>



Alle technischen Daten wurden unter Laborbedingungen ermittelt und können im Praxisbetrieb abweichen. Es handelt sich bei den Angaben weder um Beschaffenheits- noch um Haltbarkeitsgarantien.  
 All technical data have been measured in a laboratory environment and can be different during practical usage of the product. Any product information is for descriptive usage only and not legally binding; particularly the information does not constitute or provide any legal guarantees ("Beschaffenheitsgarantie" or "Haltbarkeitsgarantie").

Gewicht (errechnet)   <i>Calc WT:</i>		Zul. Abw.   <i>Tolerances:</i>		Maßstab   <i>Scale:</i> 1:1		A3			
Prüfmaß   <i>Testdimension</i>		ISO 2768-c				CUSTOMER DRAWING			
Teileindex   <i>Partindexnumber:</i>									
Bagatelle change:						Kabelstecker 35mm <sup>2</sup> Plus <i>cable connector 35mm<sup>2</sup> plus</i>			
		Gez. Drawn		20.01.2021		M C040 C0FA035 070 1			
		Status		Released					
		Gepr. Checked		04.03.2022		Blatt / <i>Sheet</i> 2			
				MBERTSCH					
02 202200048		10.02.2022		NKRET		Ers. f.   <i>Replacement for:</i>			
01 202000347		01.03.2021		AGÖRL					
Index		Änderung   <i>Description</i>		Datum   <i>Date</i>		Name		Blatt / <i>Sheet</i> 2 Bl.	

Copying of this document and giving it to others and the use or communication of the contents thereof, are forbidden without express authority. Offenders are liable to the payment of damages. All rights are reserved in the event of the grant of a patent or the registration of the utility model or design.

Weitergabe sowie Vervielfältigung dieser Unterlage, Verwertung und Mitteilung ihres Inhalts nicht gestattet, soweit nicht ausdrücklich zugestanden. Zuwiderhandlungen verpflichten zu Schadenersatz. Alle Rechte für den Fall der Patenterteilung oder Gebrauchsmuster-Eintragung vorbehalten.