

Bezeichnung -
 Produktgruppe Serie 720
 Bestellnummer 08 0216 000 000

Abbildung

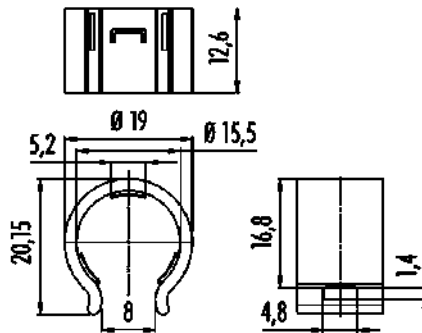

Maßzeichnung



Technische Daten

Allgemeine Kennwerte

Bestellnummer	08 0216 000 000
Verpackungsart	Beutel (10 Stk.)
Gewicht (gr)	1.27
Zolltarifnummer	85366990

Werkstoffe

Material Verriegelung	PA
REACH SVHC	None (No pollutants)
SCIP Nummer	SCIP-number not available

Klassifikationen

eCl@ss 11.1	27-44-02-08
ETIM 9.0	EC002314