

Elektronische akustische Signalgeräte / Elektronischer Einbausummer 107

Einbausummer Dauerton 12/24VAC/DC



Art.Nr.: 107.000.70



MECHANISCHE DATEN

| | |
|----------------------------|-----------------------------|
| Höhe | 61 mm |
| Durchmesser | 28 mm |
| Materialien | PA-GF |
| Gehäusefarbe | Schwarz |
| Schutzart | IP65 |
| Anschluss | Schraubklemme |
| Litzenquerschnitt maximal | 1,50mm ² / 16AWG |
| Befestigungsart | Einbaumontage |
| Betriebstemperatur minimal | -20°C |
| Betriebstemperatur maximal | +50°C |
| Gewicht mit Verpackung | 32 g |
| Produktgewicht | 20 g |

ELEKTRISCHE DATEN

| | |
|----------------------------|-----------------------------|
| Betriebsspannung | 12V 24V |
| Betriebsspannungsart | AC/DC |
| Betriebsspannungstoleranz | +/- 10% |
| Bemessungsbetriebsspannung | 24 VDC |
| Bemessungsbetriebsstrom | 8 mA |
| Bemessungseinschaltstrom | 30 mA |
| Schutzklasse | Schutzklasse 2 |
| Verschmutzungsgrad | 3 Im Anschlussbereich: 2 |

AKUSTISCHE DATEN

| | |
|-------------------------------|--------------|
| Lautstärke (max) in 1m Entf. | 60,0 dB (A) |
| Lautstärke (max) in 10cm Entf | 80,0 dB (A) |
| Akustisches Signalbild | Dauerton |
| Anzahl Töne | 1 Ton |
| Tonfrequenz | 2400 Hz |
| Lebensdauer akustisch | min. 5.000 h |

ZULASSUNGSDATEN

| | |
|-----------------------------|-------|
| Konform mit CE | Ja |
| WEEE | Ja |
| Konform mit RED-Richtlinie | Nein |
| Konform mit ATEX-Richtlinie | Nein |
| Konform mit CCC | Nein |
| Konform mit UL | cULus |



Zusätzliche Informationen zur Installation und Montage finden Sie in der entsprechenden Bedienungsanleitung unter www.werma.com. Ausdruck ist nur zur Information und wird bei Änderung nicht berücksichtigt.

Elektronische akustische Signalgeräte / Elektronischer Einbausummer 107

Einbausummer Dauerton 12/24VAC/DC

| | |
|------------------------------|----------------------|
| UL Type Rating | Type 4X |
| Konform mit FCC | Nein |
| Konform mit IC | Nein |
| EAC Zertifikat vorhanden | Ja |
| Konform mit UKCA (Importeur) | Ja (WERMA (UK) Ltd.) |
| Konform mit AS-I | Nein |
| Konform mit DNV | Nein |
| Konform mit RoHS CN | Nein |
| Konform mit VdS | Nein |
| MTTF-Wert [Jahre] | 3284 |

MASSZEICHNUNG

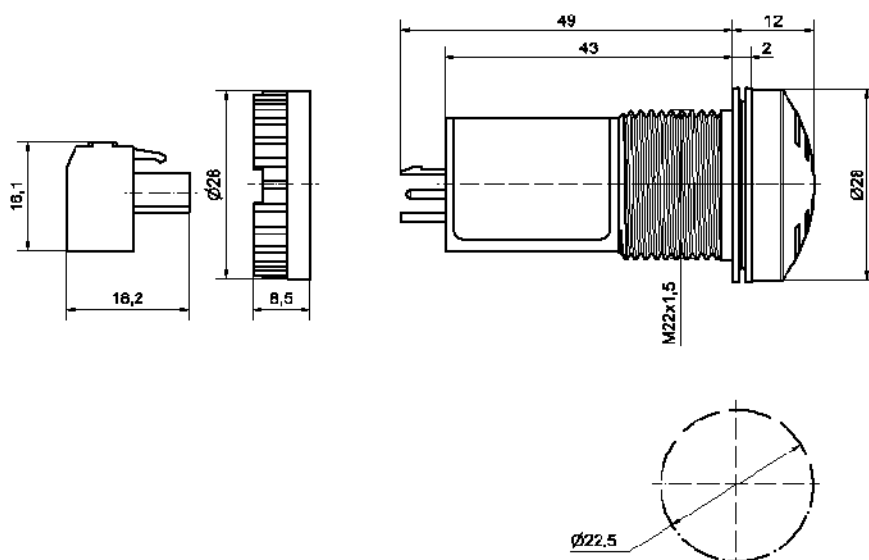

Zusätzliche Informationen zur Installation und Montage finden Sie in der entsprechenden Bedienungsanleitung unter www.werma.com. Ausdruck ist nur zur Information und wird bei Änderung nicht berücksichtigt.