

8-34156-1 ✓ AKTIV



## PLASTI-GRIP

Interne TE-Nummer 8-34156-1

Rings & Spades, Spade Tongue, 22 – 16 AWG, .26 – 1.65 mm<sup>2</sup>, 509 – 3260 CMA, #10, Stud Diameter 5 mm [.197 in], Tongue Thickness .79 mm [.031 in]

[Auf TE.com ansehen>](#)

Kontakte & Kabelverbinder > Ringe und Gabelkontakte



Klemmen- und Spleißart: **Spade Tongue**

Wire Size: .26 – 1.65 mm<sup>2</sup>

Drahtgröße: 509 – 3260 CMA

Bolzensgröße: #10

## Eigenschaften

### Produktmerkmale

Beschreibung der Form	SPADE-021
Bolzensgröße	#10
Hülstentyp	Geschlossene Hülse
Abdichtbar	Nein
Insulated	Yes
Leitungs-/Kabeltyp	Regulärer Draht
Unterstützungsausführung	Isolationsunterstützung

### Konfigurationsmerkmale

Klemmenwinkel	Gerade
---------------	--------

### Elektrische Kennwerte

Spannung (max.)	600 V
-----------------	-------

### Sonstige Eigenschaften

Prüfsteckplatz	Nein
Gewicht pro Stück	1.706 g
Beschichtungsmaterial	Kupfer, Zinn

### Kontaktmerkmale

Klemmen- und Spleißart	Spade Tongue
Klemmenausrichtung	Gerade

### Montage und Anschlusstechnik

Drahtisoliationsunterstützung	Mit
-------------------------------	-----

### Abmessungen

Wire Size	.26 – 1.65 mm <sup>2</sup>
Drahtgröße	509 – 3260 CMA
Bolzendurchmesser	5 mm [.197 in]
Zungendicke	.79 mm [.031 in]
Gesamtlänge	23.37 mm [.92 in]
Durchmesser der Drahtisolation (max.)	3.56 mm [.14 in]
Durchmesser der Drahtisolation	2.667 – 3.556 mm [.105 – .14 in]

### Verwendungsbedingungen

Betriebstemperaturbereich	105 °C [221 °F]
---------------------------	-----------------

### Betrieb/Anwendung

Starke Beanspruchung	Nein
----------------------	------

### Industriestandards

Mit behördlicher Genehmigung	Nein
------------------------------	------

### Verpackungsmerkmale

Verpackungsmenge	100
Verpackungsmethode	Loses Teil

### Produkt-Compliance

[Bitte besuchen Sie die Produktseite auf TE.com um Informationen über Produktkonformität zu erhalten.>](#)

EU RoHS Richtlinie 2011/65/EU	Konform
EU ELV Richtlinie 2000/53/EG	Konform
China RoHS 2 Richtlinie MIIT Order No 32, 2016	Keine eingeschränkten Materialien oberhalb der Grenzwerte
EU REACH Verordnung (EG) No. 1907/2006	Aktuelle ECHA Kandidatenliste: JAN 2020 (205) Kandidatenliste deklariert bezüglich: JUL 2017 (174) Enthält keine SVHC
EU REACH Verordnung (EG) No. 1907/2006	Aktuelle ECHA Kandidatenliste: JAN 2020 (205) Kandidatenliste deklariert bezüglich: JUL 2017 (174)

Halogengehalt

Kein niedriger Halogengehalt – enthält Br  
oder Cl > 900 ppm.

Lötbarkeit

Für Lötbarkeit nicht zutreffend

## Produktkonformitäts-Disclaimer

Diese Informationen beruhen auf angemessenen Erkundigungen bei unseren Lieferanten und entsprechen unserem derzeitigen Wissensstand auf Grundlage der Angaben der Lieferanten. Diese Informationen können Änderungen erfahren. Die von TE als EU RoHS-konform ermittelten Teile weisen einen maximalen Gewichtsanteil von 0,1 % Blei, Chrom VI, Quecksilber, PBB, PBDE, DBP, BBP, DEHP und DIBP sowie 0,01 % Kadmium im homogenen Werkstoff auf oder sind gemäß der Anhänge zur Richtlinie 2011/65/EU (RoHS2) von diesen Grenzwerten ausgenommen. Elektrische und elektronische Endprodukte erhalten gemäß der Richtlinie 2011/65/EU eine CE-Kennzeichnung. Die Komponenten sind möglicherweise nicht CE-gekennzeichnet. Zusätzliche weisen die von TE als EU ELV-konform ermittelten Teile einen maximalen Gewichtsanteil von 0,1 % Blei, Chrom VI und Quecksilber sowie 0,01 % Kadmium im homogenen Werkstoff auf oder sind gemäß der Anhänge zur Richtlinie 2000/53/EG (ELV) von diesen Grenzwerten ausgenommen. Bezüglich der REACH Bestimmungen beruht die TE-Information über SVHC in den Artikeln für diese Teilenummer noch auf den „Leitlinien zu den Anforderungen für Stoffe in Erzeugnissen“ (Version: 2, April 2011) der European Chemicals Agency (ECHA), wobei der Grenzwert von 0,1% (nach Gewicht) auf das Fertigprodukt bezogen ist. TE ist sich des EuGH-Urteils vom 10. September 2015, auch bekannt als O5A (Once An Article Always An Article), bewusst, welches besagt, dass im Falle von 'komplexen Erzeugnissen', der Schwellenwert für eine SVHC sowohl auf das Produkt als Ganzes und gleichzeitig auf jeden der Artikel, aus denen sich das Produkt zusammensetzt, angewendet wird. TE hat diesen Entscheid auf der Grundlage der neuen ECHA 'Leitlinien zu den Anforderungen für Stoffe in Erzeugnissen' (Juni 2017, Version 4,0) ausgewertet und wird seine Deklarationen entsprechend aktualisieren.

## Kompatible Teile



## Kunden kauften auch diese Produkte





TE Teilenummer747548-9  
KIT,RCPT,25P,HDE,SHLD HDWRE



TE TeilenummerCW2898-000  
R85049/88-17W02



TE Teilenummer2-104482-0  
52 SHORT PT RCPT HSG DR .100CL

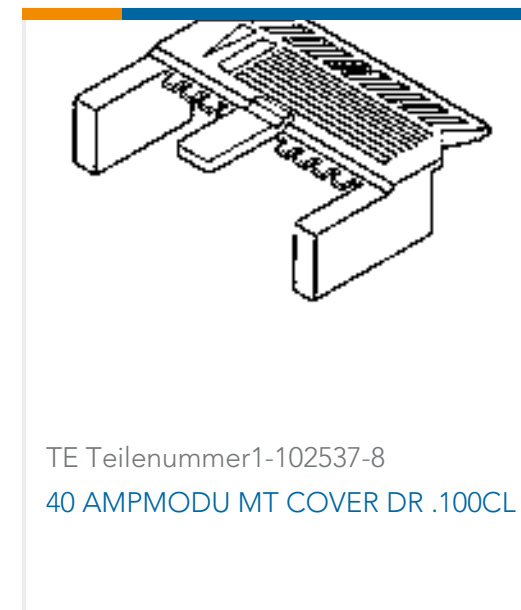

TE Teilenummer1-102537-8  
40 AMPMODU MT COVER DR .100CL



TE Teilenummer2-102541-3  
50 AMPMODU MT COVER DR .100CL

## Dokumente

### Produktzeichnungen

PG SPD 22-16 COMM 22-18 MIL 10

Englisch

### CAD-Dateien

Kundenmodell

ENG\_CVM\_8-34156-1\_L.3d\_igs.zip

Englisch

Kundenmodell

ENG\_CVM\_8-34156-1\_L.3d\_stp.zip

Englisch

Kundenmodell

ENG\_CVM\_8-34156-1\_L.2d\_dxf.zip

Englisch

3D PDF

Englisch

Indem Sie die CAD-Datei herunterladen stimmen Sie den [allgemeinen Verkaufsbedingungen](#) zu.

### Produktspezifikationen

Anwendungsspezifikation

Englisch