

EXTRACTORES CENTRÍFUGOS DE COCINA  **MundoFan**

Serie MU CO "LUXUS"

CARACTERÍSTICAS:

- Carcasa metálica.
- Fácil instalación y limpieza.
- Filtro incluido.
- Bandeja recoge grasas.
- Tensión: 230V - 50Hz.



MU CO 500 M



MU CO 300 M

CURVAS DE RENDIMIENTO:

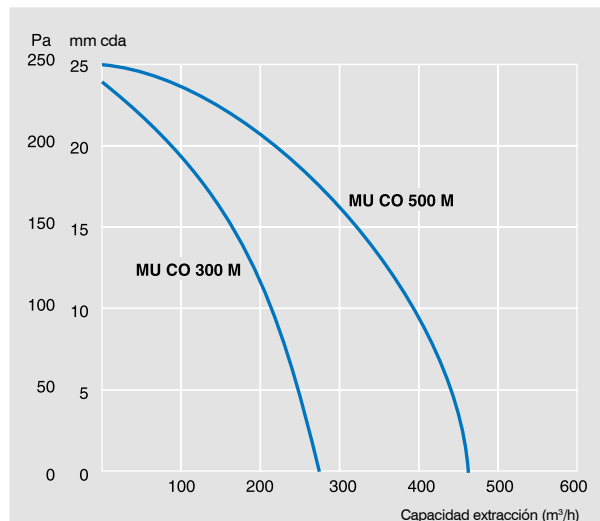

DIMENSIONES (mm):

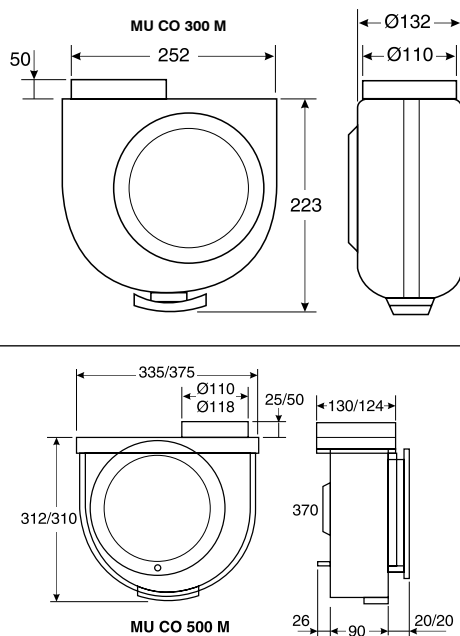

DATOS TÉCNICOS:

Código	Modelo	Ø (mm)	Tensión (V)	Potencia (W)	Caudal (m³/h)	Motor (rpm)	Presión (Pa)
VD 01 091	MU CO 300 M	110	230	80	290	2.200	210
VD 01 092	MU CO 500 M	110	230	105	480	1.180	220