

Kleintriebemotoren Typ CRO, 230V

Motor: für 230V, 50Hz Synchronmotor für beide Drehrichtungen (s. Motordaten-Übersicht).

Getriebe: Stirnräder, gerade verzahnt, aus POM.

Umgebungstemperatur: -5 bis +70°C.

Kondensator: im Lieferumfang enthalten.

Ausführung A: Einstufig, bis 50 Ncm.

Ausführung B: Zweistufig, bis 200 Ncm.

Bestellangaben: z.B.: Typenbezeichnung, Ausführung, Abtriebsdrehzahl, Artikel-Nr.

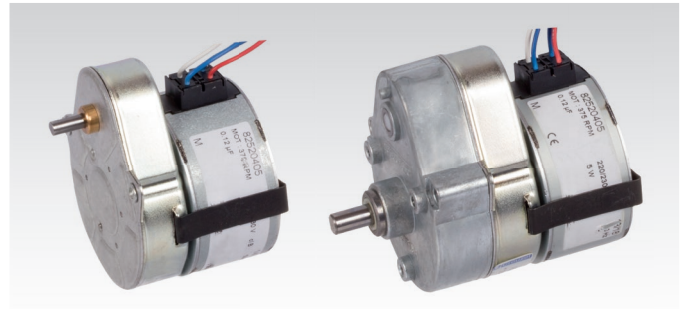

Ausführung A

Ausführung B

Ausführung A

Artikel-Nr. Standard-drehzahl Gewicht Drehmoment-Drehzahl-Tabelle

Artikel-Nr.	Standard-drehzahl min ⁻¹	Gewicht kg
430 200 00	60	0,25
430 200 01	30	0,25
430 200 02	15	0,25
430 200 03	10	0,25
430 200 06	5	0,25
430 200 08	3,12	0,25
430 200 09	2	0,25
430 200 10	1	0,25

Max. mögliche statische Lagerbelastung:
axial = 10 N, radial = 80 N.

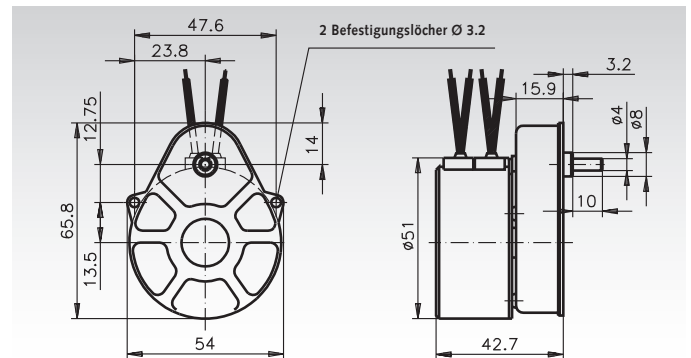
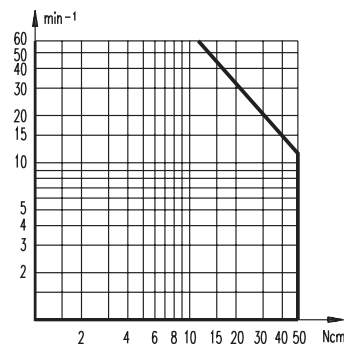

Ausführung B

Artikel-Nr. Standard-drehzahl Gewicht Drehmoment-Drehzahl-Tabelle

Artikel-Nr.	Standard-drehzahl min ⁻¹	Gewicht kg
430 205 00	15	0,32
430 205 01	7,5	0,32
430 205 02	5	0,32
430 205 03	1	0,32
430 205 04	0,25	0,32

Max. mögliche statische Lagerbelastung:
axial = 10 N, radial = 100 N

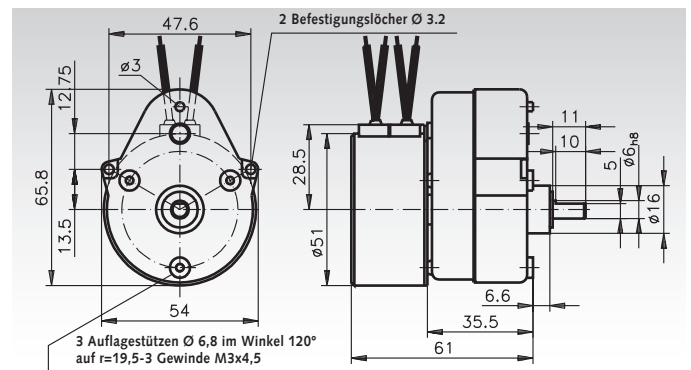
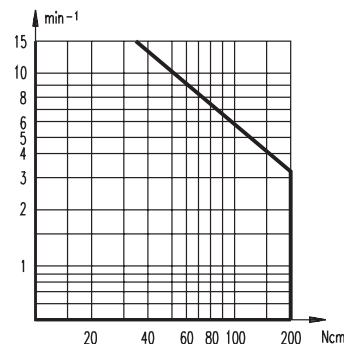

Motordaten/Kenngrößen

Rotorträgheitsmoment	18,8 g·cm ²
aufgenommene Leistung	3,5 W
Kippmoment ¹⁾	2,1 Ncm
Anlaufmoment	1,9 Ncm
max. Spulentemperatur	120 °C
Umgebungstemperatur	-5 +70 °C
Lagerungstemperatur	-40 +100 °C
Isolationswiderstand	>10 ³ MV
Spannungsfestigkeit (50 Hz)	> 2400 V
Motorgewicht	210 g
Schutzart	IP 40
Standard-Nennspannung (-15 + 10%)	220/240 V
aufgenommene Stromstärke	16/17,3 mA
Frequenz	50 Hz
Drehzahl	375 min ⁻¹
Kondensatorwerte ±10%	0,12/600 µf/V
Anschluss	A
Litzenfarben	Blau: Klemme 1
bei Standardmotoren	Weiß: Klemme 2

Verdringung für Parallelanschluss

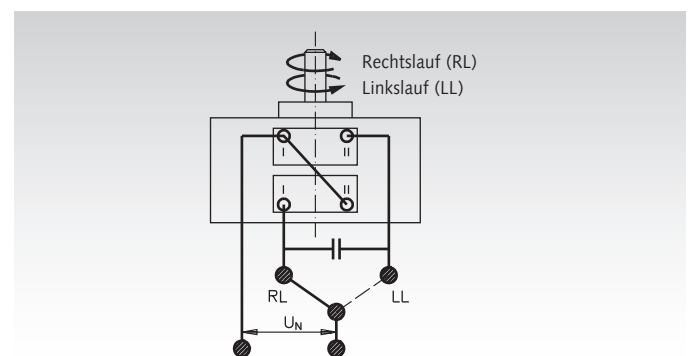

¹⁾ Max. Drehmoment des Motors im Dauerbetrieb bei Nennspannung und Frequenz.