

Th/OL 20.05.2011

inter BÄR GmbH + Co. KG, Hälverstr. 43, 58579 Schalksmühle, Tel. 02355/893-0, FAX 02355/893-190
Ansprechpartner: Robert Thieltges 893-130

Datenblatt

Artikel-Bezeichnung

Schnur-Zwischenschalter IP44 Serie 9002

**16 (4) A, 250 Vac, 2-polig, Ausschalter,
für Geräte der Schutzklasse I + II,
Spritzwasser geschützt**
LBH: 97 x 52 x 30 mm

Schraubbare Zugentlastung,
für Rundkabel,
Schraubkontakte,
mit Kabelknickschutz,
Einsatztemperatur -40° bis 85° C

geeignet für Kabelquerschnitte bis 2,5 mm²

Ideal für Lichterketten, Leitungen usw. im Außenbereich

Artikel-Abbildung

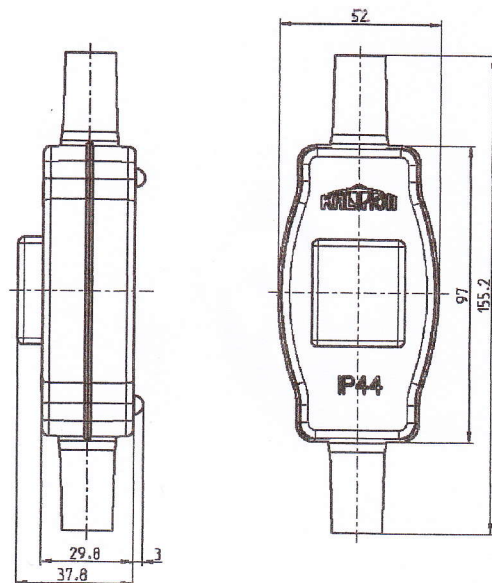
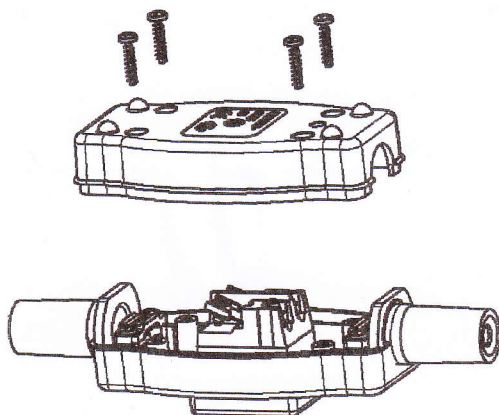

inter BÄR-Nr.	Farbe/	Ausführung
9002-004.01	schwarz/rot	beleuchtet



Bei Anschluß der stromzuführenden Leitung an die Buchsenklemmen leuchtet die Schalterdiode nur in Stellung 1.

Bei Anschluß der stromzuführenden Leitung an die Flächenklemmen leuchtet die Schalterdiode, sobald Strom anliegt.

Schalter bitte nicht aus der Schutzkappe entfernen !