

Douille de perçage cylindrique DIN 179, forme A

Description de l'article/illustrations du produit



Description

Matière :

Acier de cémentation spécial.

Finition :

Trempé, dureté HV 740 ±80, HV 10 et rectifié.

Nota :

Pour les diamètres jusqu'à 15 mm, les paliers sont de 0.1 mm.

Indication de dessin :

Forme A : Bord de l'alésage arrondi d'un côté

Forme B : Bords de l'alésage arrondis des deux côtés

1) Chanfrein d'entrée

Dessins

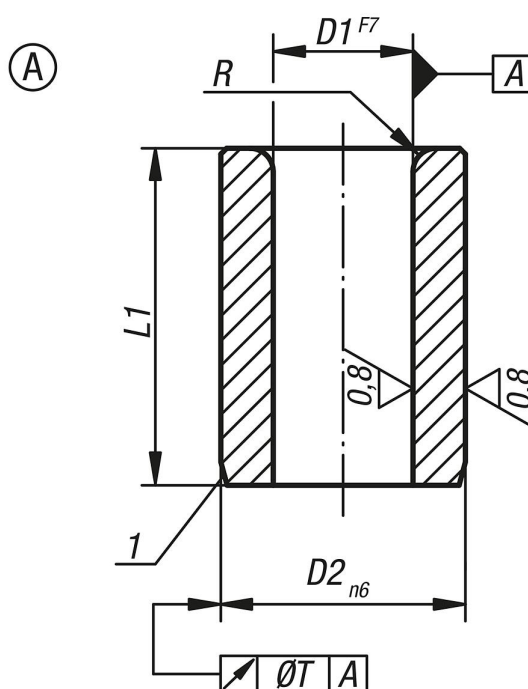

Aperçu des articles

| Référence | Forme | D1 | D2 | L1 | Type de produit | R | T |
|----------------|-------|-----|----|----|-----------------|---|------|
| K1021.A0040X06 | A | 0,4 | 3 | 6 | court | 1 | 0,01 |
| K1021.A0060X06 | A | 0,6 | 3 | 6 | court | 1 | 0,01 |
| K1021.A0070X06 | A | 0,7 | 3 | 6 | court | 1 | 0,01 |
| K1021.A0080X06 | A | 0,8 | 3 | 6 | court | 1 | 0,01 |
| K1021.A0090X06 | A | 0,9 | 3 | 6 | court | 1 | 0,01 |
| K1021.A0090X09 | A | 0,9 | 3 | 9 | moyen | 1 | 0,01 |
| K1021.A0100X06 | A | 1 | 3 | 6 | court | 1 | 0,01 |
| K1021.A0100X09 | A | 1 | 3 | 9 | moyen | 1 | 0,01 |
| K1021.A0110X06 | A | 1,1 | 4 | 6 | court | 1 | 0,01 |
| K1021.A0110X09 | A | 1,1 | 4 | 9 | moyen | 1 | 0,01 |

Douille de perçage cylindrique DIN 179, forme A

Aperçu des articles

| Référence | Forme | D1 | D2 | L1 | Type de produit | R | T |
|----------------|-------|-----|----|----|-----------------|---|------|
| K1021.A0120X06 | A | 1,2 | 4 | 6 | court | 1 | 0,01 |
| K1021.A0120X09 | A | 1,2 | 4 | 9 | moyen | 1 | 0,01 |
| K1021.A0130X06 | A | 1,3 | 4 | 6 | court | 1 | 0,01 |
| K1021.A0130X09 | A | 1,3 | 4 | 9 | moyen | 1 | 0,01 |
| K1021.A0140X06 | A | 1,4 | 4 | 6 | court | 1 | 0,01 |
| K1021.A0140X09 | A | 1,4 | 4 | 9 | moyen | 1 | 0,01 |
| K1021.A0150X06 | A | 1,5 | 4 | 6 | court | 1 | 0,01 |
| K1021.A0150X09 | A | 1,5 | 4 | 9 | moyen | 1 | 0,01 |
| K1021.A0160X06 | A | 1,6 | 4 | 6 | court | 1 | 0,01 |
| K1021.A0160X09 | A | 1,6 | 4 | 9 | moyen | 1 | 0,01 |
| K1021.A0170X06 | A | 1,7 | 4 | 6 | court | 1 | 0,01 |
| K1021.A0170X09 | A | 1,7 | 4 | 9 | moyen | 1 | 0,01 |
| K1021.A0180X06 | A | 1,8 | 4 | 6 | court | 1 | 0,01 |
| K1021.A0180X09 | A | 1,8 | 4 | 9 | moyen | 1 | 0,01 |
| K1021.A0190X06 | A | 1,9 | 5 | 6 | court | 1 | 0,01 |
| K1021.A0190X09 | A | 1,9 | 5 | 9 | moyen | 1 | 0,01 |
| K1021.A0200X06 | A | 2 | 5 | 6 | court | 1 | 0,01 |
| K1021.A0200X09 | A | 2 | 5 | 9 | moyen | 1 | 0,01 |
| K1021.A0210X06 | A | 2,1 | 5 | 6 | court | 1 | 0,01 |
| K1021.A0210X09 | A | 2,1 | 5 | 9 | moyen | 1 | 0,01 |
| K1021.A0220X06 | A | 2,2 | 5 | 6 | court | 1 | 0,01 |
| K1021.A0220X09 | A | 2,2 | 5 | 9 | moyen | 1 | 0,01 |
| K1021.A0230X06 | A | 2,3 | 5 | 6 | court | 1 | 0,01 |
| K1021.A0230X09 | A | 2,3 | 5 | 9 | moyen | 1 | 0,01 |
| K1021.A0240X06 | A | 2,4 | 5 | 6 | court | 1 | 0,01 |
| K1021.A0240X09 | A | 2,4 | 5 | 9 | moyen | 1 | 0,01 |
| K1021.A0250X06 | A | 2,5 | 5 | 6 | court | 1 | 0,01 |
| K1021.A0250X09 | A | 2,5 | 5 | 9 | moyen | 1 | 0,01 |
| K1021.A0260X06 | A | 2,6 | 5 | 6 | court | 1 | 0,01 |
| K1021.A0260X09 | A | 2,6 | 5 | 9 | moyen | 1 | 0,01 |
| K1021.A0270X12 | A | 2,7 | 6 | 12 | moyen | 1 | 0,01 |
| K1021.A0270X16 | A | 2,7 | 6 | 16 | long | 1 | 0,01 |
| K1021.A0270X08 | A | 2,7 | 6 | 8 | court | 1 | 0,01 |
| K1021.A0280X12 | A | 2,8 | 6 | 12 | moyen | 1 | 0,01 |
| K1021.A0280X16 | A | 2,8 | 6 | 16 | long | 1 | 0,01 |
| K1021.A0280X08 | A | 2,8 | 6 | 8 | court | 1 | 0,01 |
| K1021.A0290X12 | A | 2,9 | 6 | 12 | moyen | 1 | 0,01 |
| K1021.A0290X16 | A | 2,9 | 6 | 16 | long | 1 | 0,01 |
| K1021.A0290X08 | A | 2,9 | 6 | 8 | court | 1 | 0,01 |
| K1021.A0300X08 | A | 3 | 6 | 8 | court | 1 | 0,01 |
| K1021.A0300X12 | A | 3 | 6 | 12 | moyen | 1 | 0,01 |
| K1021.A0300X16 | A | 3 | 6 | 16 | long | 1 | 0,01 |
| K1021.A0310X08 | A | 3,1 | 6 | 8 | court | 1 | 0,01 |
| K1021.A0310X12 | A | 3,1 | 6 | 12 | moyen | 1 | 0,01 |
| K1021.A0310X16 | A | 3,1 | 6 | 16 | long | 1 | 0,01 |
| K1021.A0320X08 | A | 3,2 | 6 | 8 | court | 1 | 0,01 |
| K1021.A0320X12 | A | 3,2 | 6 | 12 | moyen | 1 | 0,01 |
| K1021.A0320X16 | A | 3,2 | 6 | 16 | long | 1 | 0,01 |
| K1021.A0330X08 | A | 3,3 | 6 | 8 | court | 1 | 0,01 |
| K1021.A0330X12 | A | 3,3 | 6 | 12 | moyen | 1 | 0,01 |
| K1021.A0330X16 | A | 3,3 | 6 | 16 | long | 1 | 0,01 |
| K1021.A0340X08 | A | 3,4 | 7 | 8 | court | 1 | 0,01 |
| K1021.A0340X12 | A | 3,4 | 7 | 12 | moyen | 1 | 0,01 |
| K1021.A0340X16 | A | 3,4 | 7 | 16 | long | 1 | 0,01 |
| K1021.A0350X08 | A | 3,5 | 7 | 8 | court | 1 | 0,01 |
| K1021.A0350X12 | A | 3,5 | 7 | 12 | moyen | 1 | 0,01 |
| K1021.A0350X16 | A | 3,5 | 7 | 16 | long | 1 | 0,01 |
| K1021.A0360X08 | A | 3,6 | 7 | 8 | court | 1 | 0,01 |
| K1021.A0360X12 | A | 3,6 | 7 | 12 | moyen | 1 | 0,01 |
| K1021.A0360X16 | A | 3,6 | 7 | 16 | long | 1 | 0,01 |
| K1021.A0370X08 | A | 3,7 | 7 | 8 | court | 1 | 0,01 |
| K1021.A0370X12 | A | 3,7 | 7 | 12 | moyen | 1 | 0,01 |

Douille de perçage cylindrique DIN 179, forme A

Aperçu des articles

| Référence | Forme | D1 | D2 | L1 | Type de produit | R | T |
|----------------|-------|-----|----|----|-----------------|-----|------|
| K1021.A0370X16 | A | 3,7 | 7 | 16 | long | 1 | 0,01 |
| K1021.A0380X08 | A | 3,8 | 7 | 8 | court | 1 | 0,01 |
| K1021.A0380X12 | A | 3,8 | 7 | 12 | moyen | 1 | 0,01 |
| K1021.A0380X16 | A | 3,8 | 7 | 16 | long | 1 | 0,01 |
| K1021.A0390X08 | A | 3,9 | 7 | 8 | court | 1 | 0,01 |
| K1021.A0390X12 | A | 3,9 | 7 | 12 | moyen | 1 | 0,01 |
| K1021.A0390X16 | A | 3,9 | 7 | 16 | long | 1 | 0,01 |
| K1021.A0400X08 | A | 4 | 7 | 8 | court | 1 | 0,01 |
| K1021.A0400X12 | A | 4 | 7 | 12 | moyen | 1 | 0,01 |
| K1021.A0400X16 | A | 4 | 7 | 16 | long | 1 | 0,01 |
| K1021.A0410X08 | A | 4,1 | 8 | 8 | court | 1 | 0,01 |
| K1021.A0410X12 | A | 4,1 | 8 | 12 | moyen | 1 | 0,01 |
| K1021.A0410X16 | A | 4,1 | 8 | 16 | long | 1 | 0,01 |
| K1021.A0420X08 | A | 4,2 | 8 | 8 | court | 1 | 0,01 |
| K1021.A0420X12 | A | 4,2 | 8 | 12 | moyen | 1 | 0,01 |
| K1021.A0420X16 | A | 4,2 | 8 | 16 | long | 1 | 0,01 |
| K1021.A0430X08 | A | 4,3 | 8 | 8 | court | 1 | 0,01 |
| K1021.A0430X12 | A | 4,3 | 8 | 12 | moyen | 1 | 0,01 |
| K1021.A0430X16 | A | 4,3 | 8 | 16 | long | 1 | 0,01 |
| K1021.A0440X08 | A | 4,4 | 8 | 8 | court | 1 | 0,01 |
| K1021.A0440X12 | A | 4,4 | 8 | 12 | moyen | 1 | 0,01 |
| K1021.A0440X16 | A | 4,4 | 8 | 16 | long | 1 | 0,01 |
| K1021.A0450X08 | A | 4,5 | 8 | 8 | court | 1 | 0,01 |
| K1021.A0450X12 | A | 4,5 | 8 | 12 | moyen | 1 | 0,01 |
| K1021.A0450X16 | A | 4,5 | 8 | 16 | long | 1 | 0,01 |
| K1021.A0460X08 | A | 4,6 | 8 | 8 | court | 1 | 0,01 |
| K1021.A0460X12 | A | 4,6 | 8 | 12 | moyen | 1 | 0,01 |
| K1021.A0460X16 | A | 4,6 | 8 | 16 | long | 1 | 0,01 |
| K1021.A0470X08 | A | 4,7 | 8 | 8 | court | 1 | 0,01 |
| K1021.A0470X12 | A | 4,7 | 8 | 12 | moyen | 1 | 0,01 |
| K1021.A0470X16 | A | 4,7 | 8 | 16 | long | 1 | 0,01 |
| K1021.A0480X08 | A | 4,8 | 8 | 8 | court | 1 | 0,01 |
| K1021.A0480X12 | A | 4,8 | 8 | 12 | moyen | 1 | 0,01 |
| K1021.A0480X16 | A | 4,8 | 8 | 16 | long | 1 | 0,01 |
| K1021.A0490X08 | A | 4,9 | 8 | 8 | court | 1 | 0,01 |
| K1021.A0490X12 | A | 4,9 | 8 | 12 | moyen | 1 | 0,01 |
| K1021.A0490X16 | A | 4,9 | 8 | 16 | long | 1 | 0,01 |
| K1021.A0500X08 | A | 5 | 8 | 8 | court | 1 | 0,01 |
| K1021.A0500X12 | A | 5 | 8 | 12 | moyen | 1 | 0,01 |
| K1021.A0500X16 | A | 5 | 8 | 16 | long | 1 | 0,01 |
| K1021.A0510X10 | A | 5,1 | 10 | 10 | court | 1,5 | 0,02 |
| K1021.A0510X16 | A | 5,1 | 10 | 16 | moyen | 1,5 | 0,02 |
| K1021.A0510X20 | A | 5,1 | 10 | 20 | long | 1,5 | 0,02 |
| K1021.A0520X10 | A | 5,2 | 10 | 10 | court | 1,5 | 0,02 |
| K1021.A0520X16 | A | 5,2 | 10 | 16 | moyen | 1,5 | 0,02 |
| K1021.A0520X20 | A | 5,2 | 10 | 20 | long | 1,5 | 0,02 |
| K1021.A0530X10 | A | 5,3 | 10 | 10 | court | 1,5 | 0,02 |
| K1021.A0530X16 | A | 5,3 | 10 | 16 | moyen | 1,5 | 0,02 |
| K1021.A0530X20 | A | 5,3 | 10 | 20 | long | 1,5 | 0,02 |
| K1021.A0540X10 | A | 5,4 | 10 | 10 | court | 1,5 | 0,02 |
| K1021.A0540X16 | A | 5,4 | 10 | 16 | moyen | 1,5 | 0,02 |
| K1021.A0540X20 | A | 5,4 | 10 | 20 | long | 1,5 | 0,02 |
| K1021.A0550X10 | A | 5,5 | 10 | 10 | court | 1,5 | 0,02 |
| K1021.A0550X16 | A | 5,5 | 10 | 16 | moyen | 1,5 | 0,02 |
| K1021.A0550X20 | A | 5,5 | 10 | 20 | long | 1,5 | 0,02 |
| K1021.A0560X10 | A | 5,6 | 10 | 10 | court | 1,5 | 0,02 |
| K1021.A0560X16 | A | 5,6 | 10 | 16 | moyen | 1,5 | 0,02 |
| K1021.A0560X20 | A | 5,6 | 10 | 20 | long | 1,5 | 0,02 |
| K1021.A0570X10 | A | 5,7 | 10 | 10 | court | 1,5 | 0,02 |
| K1021.A0570X16 | A | 5,7 | 10 | 16 | moyen | 1,5 | 0,02 |
| K1021.A0570X20 | A | 5,7 | 10 | 20 | long | 1,5 | 0,02 |
| K1021.A0580X10 | A | 5,8 | 10 | 10 | court | 1,5 | 0,02 |

Douille de perçage cylindrique DIN 179, forme A

Aperçu des articles

| Référence | Forme | D1 | D2 | L1 | Type de produit | R | T |
|----------------|-------|-----|----|----|-----------------|-----|------|
| K1021.A0580X16 | A | 5,8 | 10 | 16 | moyen | 1,5 | 0,02 |
| K1021.A0580X20 | A | 5,8 | 10 | 20 | long | 1,5 | 0,02 |
| K1021.A0590X10 | A | 5,9 | 10 | 10 | court | 1,5 | 0,02 |
| K1021.A0590X16 | A | 5,9 | 10 | 16 | moyen | 1,5 | 0,02 |
| K1021.A0590X20 | A | 5,9 | 10 | 20 | long | 1,5 | 0,02 |
| K1021.A0600X10 | A | 6 | 10 | 10 | court | 1,5 | 0,02 |
| K1021.A0600X16 | A | 6 | 10 | 16 | moyen | 1,5 | 0,02 |
| K1021.A0600X20 | A | 6 | 10 | 20 | long | 1,5 | 0,02 |
| K1021.A0610X10 | A | 6,1 | 12 | 10 | court | 1,5 | 0,02 |
| K1021.A0610X16 | A | 6,1 | 12 | 16 | moyen | 1,5 | 0,02 |
| K1021.A0610X20 | A | 6,1 | 12 | 20 | long | 1,5 | 0,02 |
| K1021.A0620X10 | A | 6,2 | 12 | 10 | court | 1,5 | 0,02 |
| K1021.A0620X16 | A | 6,2 | 12 | 16 | moyen | 1,5 | 0,02 |
| K1021.A0620X20 | A | 6,2 | 12 | 20 | long | 1,5 | 0,02 |
| K1021.A0630X10 | A | 6,3 | 12 | 10 | court | 1,5 | 0,02 |
| K1021.A0630X16 | A | 6,3 | 12 | 16 | moyen | 1,5 | 0,02 |
| K1021.A0630X20 | A | 6,3 | 12 | 20 | long | 1,5 | 0,02 |
| K1021.A0640X10 | A | 6,4 | 12 | 10 | court | 1,5 | 0,02 |
| K1021.A0640X16 | A | 6,4 | 12 | 16 | moyen | 1,5 | 0,02 |
| K1021.A0640X20 | A | 6,4 | 12 | 20 | long | 1,5 | 0,02 |
| K1021.A0650X10 | A | 6,5 | 12 | 10 | court | 1,5 | 0,02 |
| K1021.A0650X16 | A | 6,5 | 12 | 16 | moyen | 1,5 | 0,02 |
| K1021.A0650X20 | A | 6,5 | 12 | 20 | long | 1,5 | 0,02 |
| K1021.A0660X10 | A | 6,6 | 12 | 10 | court | 1,5 | 0,02 |
| K1021.A0660X16 | A | 6,6 | 12 | 16 | moyen | 1,5 | 0,02 |
| K1021.A0660X20 | A | 6,6 | 12 | 20 | long | 1,5 | 0,02 |
| K1021.A0670X10 | A | 6,7 | 12 | 10 | court | 1,5 | 0,02 |
| K1021.A0670X16 | A | 6,7 | 12 | 16 | moyen | 1,5 | 0,02 |
| K1021.A0670X20 | A | 6,7 | 12 | 20 | long | 1,5 | 0,02 |
| K1021.A0680X10 | A | 6,8 | 12 | 10 | court | 1,5 | 0,02 |
| K1021.A0680X16 | A | 6,8 | 12 | 16 | moyen | 1,5 | 0,02 |
| K1021.A0680X20 | A | 6,8 | 12 | 20 | long | 1,5 | 0,02 |
| K1021.A0690X10 | A | 6,9 | 12 | 10 | court | 1,5 | 0,02 |
| K1021.A0690X16 | A | 6,9 | 12 | 16 | moyen | 1,5 | 0,02 |
| K1021.A0690X20 | A | 6,9 | 12 | 20 | long | 1,5 | 0,02 |
| K1021.A0700X10 | A | 7 | 12 | 10 | court | 1,5 | 0,02 |
| K1021.A0700X16 | A | 7 | 12 | 16 | moyen | 1,5 | 0,02 |
| K1021.A0700X20 | A | 7 | 12 | 20 | long | 1,5 | 0,02 |
| K1021.A0710X10 | A | 7,1 | 12 | 10 | court | 1,5 | 0,02 |
| K1021.A0710X16 | A | 7,1 | 12 | 16 | moyen | 1,5 | 0,02 |
| K1021.A0710X20 | A | 7,1 | 12 | 20 | long | 1,5 | 0,02 |
| K1021.A0720X10 | A | 7,2 | 12 | 10 | court | 1,5 | 0,02 |
| K1021.A0720X16 | A | 7,2 | 12 | 16 | moyen | 1,5 | 0,02 |
| K1021.A0720X20 | A | 7,2 | 12 | 20 | long | 1,5 | 0,02 |
| K1021.A0730X10 | A | 7,3 | 12 | 10 | court | 1,5 | 0,02 |
| K1021.A0730X16 | A | 7,3 | 12 | 16 | moyen | 1,5 | 0,02 |
| K1021.A0730X20 | A | 7,3 | 12 | 20 | long | 1,5 | 0,02 |
| K1021.A0740X10 | A | 7,4 | 12 | 10 | court | 1,5 | 0,02 |
| K1021.A0740X16 | A | 7,4 | 12 | 16 | moyen | 1,5 | 0,02 |
| K1021.A0740X20 | A | 7,4 | 12 | 20 | long | 1,5 | 0,02 |
| K1021.A0750X10 | A | 7,5 | 12 | 10 | court | 1,5 | 0,02 |
| K1021.A0750X16 | A | 7,5 | 12 | 16 | moyen | 1,5 | 0,02 |
| K1021.A0750X20 | A | 7,5 | 12 | 20 | long | 1,5 | 0,02 |
| K1021.A0760X10 | A | 7,6 | 12 | 10 | court | 1,5 | 0,02 |
| K1021.A0760X16 | A | 7,6 | 12 | 16 | moyen | 1,5 | 0,02 |
| K1021.A0760X20 | A | 7,6 | 12 | 20 | long | 1,5 | 0,02 |
| K1021.A0770X10 | A | 7,7 | 12 | 10 | court | 1,5 | 0,02 |
| K1021.A0770X16 | A | 7,7 | 12 | 16 | moyen | 1,5 | 0,02 |
| K1021.A0770X20 | A | 7,7 | 12 | 20 | long | 1,5 | 0,02 |
| K1021.A0780X10 | A | 7,8 | 12 | 10 | court | 1,5 | 0,02 |
| K1021.A0780X16 | A | 7,8 | 12 | 16 | moyen | 1,5 | 0,02 |
| K1021.A0780X20 | A | 7,8 | 12 | 20 | long | 1,5 | 0,02 |

Douille de perçage cylindrique DIN 179, forme A

Aperçu des articles

| Référence | Forme | D1 | D2 | L1 | Type de produit | R | T |
|----------------|-------|-----|----|----|-----------------|-----|------|
| K1021.A0790X10 | A | 7,9 | 12 | 10 | court | 1,5 | 0,02 |
| K1021.A0790X16 | A | 7,9 | 12 | 16 | moyen | 1,5 | 0,02 |
| K1021.A0790X20 | A | 7,9 | 12 | 20 | long | 1,5 | 0,02 |
| K1021.A0800X10 | A | 8 | 12 | 10 | court | 1,5 | 0,02 |
| K1021.A0800X16 | A | 8 | 12 | 16 | moyen | 1,5 | 0,02 |
| K1021.A0800X20 | A | 8 | 12 | 20 | long | 1,5 | 0,02 |
| K1021.A0810X12 | A | 8,1 | 15 | 12 | court | 2 | 0,02 |
| K1021.A0810X20 | A | 8,1 | 15 | 20 | moyen | 2 | 0,02 |
| K1021.A0810X25 | A | 8,1 | 15 | 25 | long | 2 | 0,02 |
| K1021.A0820X12 | A | 8,2 | 15 | 12 | court | 2 | 0,02 |
| K1021.A0820X20 | A | 8,2 | 15 | 20 | moyen | 2 | 0,02 |
| K1021.A0820X25 | A | 8,2 | 15 | 25 | long | 2 | 0,02 |
| K1021.A0830X12 | A | 8,3 | 15 | 12 | court | 2 | 0,02 |
| K1021.A0830X20 | A | 8,3 | 15 | 20 | moyen | 2 | 0,02 |
| K1021.A0830X25 | A | 8,3 | 15 | 25 | long | 2 | 0,02 |
| K1021.A0840X12 | A | 8,4 | 15 | 12 | court | 2 | 0,02 |
| K1021.A0840X20 | A | 8,4 | 15 | 20 | moyen | 2 | 0,02 |
| K1021.A0840X25 | A | 8,4 | 15 | 25 | long | 2 | 0,02 |
| K1021.A0850X12 | A | 8,5 | 15 | 12 | court | 2 | 0,02 |
| K1021.A0850X20 | A | 8,5 | 15 | 20 | moyen | 2 | 0,02 |
| K1021.A0850X25 | A | 8,5 | 15 | 25 | long | 2 | 0,02 |
| K1021.A0860X12 | A | 8,6 | 15 | 12 | court | 2 | 0,02 |
| K1021.A0860X20 | A | 8,6 | 15 | 20 | moyen | 2 | 0,02 |
| K1021.A0860X25 | A | 8,6 | 15 | 25 | long | 2 | 0,02 |
| K1021.A0870X12 | A | 8,7 | 15 | 12 | court | 2 | 0,02 |
| K1021.A0870X20 | A | 8,7 | 15 | 20 | moyen | 2 | 0,02 |
| K1021.A0870X25 | A | 8,7 | 15 | 25 | long | 2 | 0,02 |
| K1021.A0880X12 | A | 8,8 | 15 | 12 | court | 2 | 0,02 |
| K1021.A0880X20 | A | 8,8 | 15 | 20 | moyen | 2 | 0,02 |
| K1021.A0880X25 | A | 8,8 | 15 | 25 | long | 2 | 0,02 |
| K1021.A0890X12 | A | 8,9 | 15 | 12 | court | 2 | 0,02 |
| K1021.A0890X20 | A | 8,9 | 15 | 20 | moyen | 2 | 0,02 |
| K1021.A0890X25 | A | 8,9 | 15 | 25 | long | 2 | 0,02 |
| K1021.A0900X12 | A | 9 | 15 | 12 | court | 2 | 0,02 |
| K1021.A0900X20 | A | 9 | 15 | 20 | moyen | 2 | 0,02 |
| K1021.A0900X25 | A | 9 | 15 | 25 | long | 2 | 0,02 |
| K1021.A0910X12 | A | 9,1 | 15 | 12 | court | 2 | 0,02 |
| K1021.A0910X20 | A | 9,1 | 15 | 20 | moyen | 2 | 0,02 |
| K1021.A0910X25 | A | 9,1 | 15 | 25 | long | 2 | 0,02 |
| K1021.A0920X12 | A | 9,2 | 15 | 12 | court | 2 | 0,02 |
| K1021.A0920X20 | A | 9,2 | 15 | 20 | moyen | 2 | 0,02 |
| K1021.A0920X25 | A | 9,2 | 15 | 25 | long | 2 | 0,02 |
| K1021.A0930X12 | A | 9,3 | 15 | 12 | court | 2 | 0,02 |
| K1021.A0930X20 | A | 9,3 | 15 | 20 | moyen | 2 | 0,02 |
| K1021.A0930X25 | A | 9,3 | 15 | 25 | long | 2 | 0,02 |
| K1021.A0940X12 | A | 9,4 | 15 | 12 | court | 2 | 0,02 |
| K1021.A0940X20 | A | 9,4 | 15 | 20 | moyen | 2 | 0,02 |
| K1021.A0940X25 | A | 9,4 | 15 | 25 | long | 2 | 0,02 |
| K1021.A0950X12 | A | 9,5 | 15 | 12 | court | 2 | 0,02 |
| K1021.A0950X20 | A | 9,5 | 15 | 20 | moyen | 2 | 0,02 |
| K1021.A0950X25 | A | 9,5 | 15 | 25 | long | 2 | 0,02 |
| K1021.A0960X12 | A | 9,6 | 15 | 12 | court | 2 | 0,02 |
| K1021.A0960X20 | A | 9,6 | 15 | 20 | moyen | 2 | 0,02 |
| K1021.A0960X25 | A | 9,6 | 15 | 25 | long | 2 | 0,02 |
| K1021.A0970X12 | A | 9,7 | 15 | 12 | court | 2 | 0,02 |
| K1021.A0970X20 | A | 9,7 | 15 | 20 | moyen | 2 | 0,02 |
| K1021.A0970X25 | A | 9,7 | 15 | 25 | long | 2 | 0,02 |
| K1021.A0980X12 | A | 9,8 | 15 | 12 | court | 2 | 0,02 |
| K1021.A0980X20 | A | 9,8 | 15 | 20 | moyen | 2 | 0,02 |
| K1021.A0980X25 | A | 9,8 | 15 | 25 | long | 2 | 0,02 |
| K1021.A0990X12 | A | 9,9 | 15 | 12 | court | 2 | 0,02 |
| K1021.A0990X20 | A | 9,9 | 15 | 20 | moyen | 2 | 0,02 |

Douille de perçage cylindrique DIN 179, forme A

Aperçu des articles

| Référence | Forme | D1 | D2 | L1 | Type de produit | R | T |
|----------------|-------|------|----|----|-----------------|---|------|
| K1021.A0990X25 | A | 9,9 | 15 | 25 | long | 2 | 0,02 |
| K1021.A1000X12 | A | 10 | 15 | 12 | court | 2 | 0,02 |
| K1021.A1000X20 | A | 10 | 15 | 20 | moyen | 2 | 0,02 |
| K1021.A1000X25 | A | 10 | 15 | 25 | long | 2 | 0,02 |
| K1021.A1010X12 | A | 10,1 | 18 | 12 | court | 2 | 0,02 |
| K1021.A1010X20 | A | 10,1 | 18 | 20 | moyen | 2 | 0,02 |
| K1021.A1010X25 | A | 10,1 | 18 | 25 | long | 2 | 0,02 |
| K1021.A1020X12 | A | 10,2 | 18 | 12 | court | 2 | 0,02 |
| K1021.A1020X20 | A | 10,2 | 18 | 20 | moyen | 2 | 0,02 |
| K1021.A1020X25 | A | 10,2 | 18 | 25 | long | 2 | 0,02 |
| K1021.A1030X12 | A | 10,3 | 18 | 12 | court | 2 | 0,02 |
| K1021.A1030X20 | A | 10,3 | 18 | 20 | moyen | 2 | 0,02 |
| K1021.A1030X25 | A | 10,3 | 18 | 25 | long | 2 | 0,02 |
| K1021.A1040X12 | A | 10,4 | 18 | 12 | court | 2 | 0,02 |
| K1021.A1040X20 | A | 10,4 | 18 | 20 | moyen | 2 | 0,02 |
| K1021.A1040X25 | A | 10,4 | 18 | 25 | long | 2 | 0,02 |
| K1021.A1050X12 | A | 10,5 | 18 | 12 | court | 2 | 0,02 |
| K1021.A1050X20 | A | 10,5 | 18 | 20 | moyen | 2 | 0,02 |
| K1021.A1050X25 | A | 10,5 | 18 | 25 | long | 2 | 0,02 |
| K1021.A1060X12 | A | 10,6 | 18 | 12 | court | 2 | 0,02 |
| K1021.A1060X20 | A | 10,6 | 18 | 20 | moyen | 2 | 0,02 |
| K1021.A1060X25 | A | 10,6 | 18 | 25 | long | 2 | 0,02 |
| K1021.A1070X12 | A | 10,7 | 18 | 12 | court | 2 | 0,02 |
| K1021.A1070X20 | A | 10,7 | 18 | 20 | moyen | 2 | 0,02 |
| K1021.A1070X25 | A | 10,7 | 18 | 25 | long | 2 | 0,02 |
| K1021.A1080X12 | A | 10,8 | 18 | 12 | court | 2 | 0,02 |
| K1021.A1080X20 | A | 10,8 | 18 | 20 | moyen | 2 | 0,02 |
| K1021.A1080X25 | A | 10,8 | 18 | 25 | long | 2 | 0,02 |
| K1021.A1090X12 | A | 10,9 | 18 | 12 | court | 2 | 0,02 |
| K1021.A1090X20 | A | 10,9 | 18 | 20 | moyen | 2 | 0,02 |
| K1021.A1090X25 | A | 10,9 | 18 | 25 | long | 2 | 0,02 |
| K1021.A1100X12 | A | 11 | 18 | 12 | court | 2 | 0,02 |
| K1021.A1100X20 | A | 11 | 18 | 20 | moyen | 2 | 0,02 |
| K1021.A1100X25 | A | 11 | 18 | 25 | long | 2 | 0,02 |
| K1021.A1110X12 | A | 11,1 | 18 | 12 | court | 2 | 0,02 |
| K1021.A1110X20 | A | 11,1 | 18 | 20 | moyen | 2 | 0,02 |
| K1021.A1110X25 | A | 11,1 | 18 | 25 | long | 2 | 0,02 |
| K1021.A1120X12 | A | 11,2 | 18 | 12 | court | 2 | 0,02 |
| K1021.A1120X20 | A | 11,2 | 18 | 20 | moyen | 2 | 0,02 |
| K1021.A1120X25 | A | 11,2 | 18 | 25 | long | 2 | 0,02 |
| K1021.A1130X12 | A | 11,3 | 18 | 12 | court | 2 | 0,02 |
| K1021.A1130X20 | A | 11,3 | 18 | 20 | moyen | 2 | 0,02 |
| K1021.A1130X25 | A | 11,3 | 18 | 25 | long | 2 | 0,02 |
| K1021.A1140X12 | A | 11,4 | 18 | 12 | court | 2 | 0,02 |
| K1021.A1140X20 | A | 11,4 | 18 | 20 | moyen | 2 | 0,02 |
| K1021.A1140X25 | A | 11,4 | 18 | 25 | long | 2 | 0,02 |
| K1021.A1150X12 | A | 11,5 | 18 | 12 | court | 2 | 0,02 |
| K1021.A1150X20 | A | 11,5 | 18 | 20 | moyen | 2 | 0,02 |
| K1021.A1150X25 | A | 11,5 | 18 | 25 | long | 2 | 0,02 |
| K1021.A1160X12 | A | 11,6 | 18 | 12 | court | 2 | 0,02 |
| K1021.A1160X20 | A | 11,6 | 18 | 20 | moyen | 2 | 0,02 |
| K1021.A1160X25 | A | 11,6 | 18 | 25 | long | 2 | 0,02 |
| K1021.A1170X12 | A | 11,7 | 18 | 12 | court | 2 | 0,02 |
| K1021.A1170X20 | A | 11,7 | 18 | 20 | moyen | 2 | 0,02 |
| K1021.A1170X25 | A | 11,7 | 18 | 25 | long | 2 | 0,02 |
| K1021.A1180X12 | A | 11,8 | 18 | 12 | court | 2 | 0,02 |
| K1021.A1180X20 | A | 11,8 | 18 | 20 | moyen | 2 | 0,02 |
| K1021.A1180X25 | A | 11,8 | 18 | 25 | long | 2 | 0,02 |
| K1021.A1190X12 | A | 11,9 | 18 | 12 | court | 2 | 0,02 |
| K1021.A1190X20 | A | 11,9 | 18 | 20 | moyen | 2 | 0,02 |
| K1021.A1190X25 | A | 11,9 | 18 | 25 | long | 2 | 0,02 |
| K1021.A1200X20 | A | 12 | 18 | 20 | moyen | 2 | 0,02 |

Douille de perçage cylindrique DIN 179, forme A

Aperçu des articles

| Référence | Forme | D1 | D2 | L1 | Type de produit | R | T |
|----------------|-------|------|----|----|-----------------|---|------|
| K1021.A1200X12 | A | 12 | 18 | 12 | court | 2 | 0,02 |
| K1021.A1200X25 | A | 12 | 18 | 25 | long | 2 | 0,02 |
| K1021.A1210X16 | A | 12,1 | 22 | 16 | court | 2 | 0,02 |
| K1021.A1210X28 | A | 12,1 | 22 | 28 | moyen | 2 | 0,02 |
| K1021.A1210X36 | A | 12,1 | 22 | 36 | long | 2 | 0,02 |
| K1021.A1220X16 | A | 12,2 | 22 | 16 | court | 2 | 0,02 |
| K1021.A1220X28 | A | 12,2 | 22 | 28 | moyen | 2 | 0,02 |
| K1021.A1220X36 | A | 12,2 | 22 | 36 | long | 2 | 0,02 |
| K1021.A1230X16 | A | 12,3 | 22 | 16 | court | 2 | 0,02 |
| K1021.A1230X28 | A | 12,3 | 22 | 28 | moyen | 2 | 0,02 |
| K1021.A1230X36 | A | 12,3 | 22 | 36 | long | 2 | 0,02 |
| K1021.A1240X16 | A | 12,4 | 22 | 16 | court | 2 | 0,02 |
| K1021.A1240X28 | A | 12,4 | 22 | 28 | moyen | 2 | 0,02 |
| K1021.A1240X36 | A | 12,4 | 22 | 36 | long | 2 | 0,02 |
| K1021.A1250X16 | A | 12,5 | 22 | 16 | court | 2 | 0,02 |
| K1021.A1250X28 | A | 12,5 | 22 | 28 | moyen | 2 | 0,02 |
| K1021.A1250X36 | A | 12,5 | 22 | 36 | long | 2 | 0,02 |
| K1021.A1260X16 | A | 12,6 | 22 | 16 | court | 2 | 0,02 |
| K1021.A1260X28 | A | 12,6 | 22 | 28 | moyen | 2 | 0,02 |
| K1021.A1260X36 | A | 12,6 | 22 | 36 | long | 2 | 0,02 |
| K1021.A1270X16 | A | 12,7 | 22 | 16 | court | 2 | 0,02 |
| K1021.A1270X28 | A | 12,7 | 22 | 28 | moyen | 2 | 0,02 |
| K1021.A1270X36 | A | 12,7 | 22 | 36 | long | 2 | 0,02 |
| K1021.A1280X16 | A | 12,8 | 22 | 16 | court | 2 | 0,02 |
| K1021.A1280X28 | A | 12,8 | 22 | 28 | moyen | 2 | 0,02 |
| K1021.A1280X36 | A | 12,8 | 22 | 36 | long | 2 | 0,02 |
| K1021.A1290X16 | A | 12,9 | 22 | 16 | court | 2 | 0,02 |
| K1021.A1290X28 | A | 12,9 | 22 | 28 | moyen | 2 | 0,02 |
| K1021.A1290X36 | A | 12,9 | 22 | 36 | long | 2 | 0,02 |
| K1021.A1300X16 | A | 13 | 22 | 16 | court | 2 | 0,02 |
| K1021.A1300X28 | A | 13 | 22 | 28 | moyen | 2 | 0,02 |
| K1021.A1300X36 | A | 13 | 22 | 36 | long | 2 | 0,02 |
| K1021.A1310X16 | A | 13,1 | 22 | 16 | court | 2 | 0,02 |
| K1021.A1310X28 | A | 13,1 | 22 | 28 | moyen | 2 | 0,02 |
| K1021.A1310X36 | A | 13,1 | 22 | 36 | long | 2 | 0,02 |
| K1021.A1320X16 | A | 13,2 | 22 | 16 | court | 2 | 0,02 |
| K1021.A1320X28 | A | 13,2 | 22 | 28 | moyen | 2 | 0,02 |
| K1021.A1320X36 | A | 13,2 | 22 | 36 | long | 2 | 0,02 |
| K1021.A1330X16 | A | 13,3 | 22 | 16 | court | 2 | 0,02 |
| K1021.A1330X28 | A | 13,3 | 22 | 28 | moyen | 2 | 0,02 |
| K1021.A1330X36 | A | 13,3 | 22 | 36 | long | 2 | 0,02 |
| K1021.A1340X16 | A | 13,4 | 22 | 16 | court | 2 | 0,02 |
| K1021.A1340X28 | A | 13,4 | 22 | 28 | moyen | 2 | 0,02 |
| K1021.A1340X36 | A | 13,4 | 22 | 36 | long | 2 | 0,02 |
| K1021.A1350X16 | A | 13,5 | 22 | 16 | court | 2 | 0,02 |
| K1021.A1350X28 | A | 13,5 | 22 | 28 | moyen | 2 | 0,02 |
| K1021.A1350X36 | A | 13,5 | 22 | 36 | long | 2 | 0,02 |
| K1021.A1360X16 | A | 13,6 | 22 | 16 | court | 2 | 0,02 |
| K1021.A1360X28 | A | 13,6 | 22 | 28 | moyen | 2 | 0,02 |
| K1021.A1360X36 | A | 13,6 | 22 | 36 | long | 2 | 0,02 |
| K1021.A1370X16 | A | 13,7 | 22 | 16 | court | 2 | 0,02 |
| K1021.A1370X28 | A | 13,7 | 22 | 28 | moyen | 2 | 0,02 |
| K1021.A1370X36 | A | 13,7 | 22 | 36 | long | 2 | 0,02 |
| K1021.A1380X16 | A | 13,8 | 22 | 16 | court | 2 | 0,02 |
| K1021.A1380X28 | A | 13,8 | 22 | 28 | moyen | 2 | 0,02 |
| K1021.A1380X36 | A | 13,8 | 22 | 36 | long | 2 | 0,02 |
| K1021.A1390X16 | A | 13,9 | 22 | 16 | court | 2 | 0,02 |
| K1021.A1390X28 | A | 13,9 | 22 | 28 | moyen | 2 | 0,02 |
| K1021.A1390X36 | A | 13,9 | 22 | 36 | long | 2 | 0,02 |
| K1021.A1400X16 | A | 14 | 22 | 16 | court | 2 | 0,02 |
| K1021.A1400X28 | A | 14 | 22 | 28 | moyen | 2 | 0,02 |
| K1021.A1400X36 | A | 14 | 22 | 36 | long | 2 | 0,02 |

Douille de perçage cylindrique DIN 179, forme A

Aperçu des articles

| Référence | Forme | D1 | D2 | L1 | Type de produit | R | T |
|----------------|-------|------|----|----|-----------------|---|------|
| K1021.A1410X16 | A | 14,1 | 22 | 16 | court | 2 | 0,02 |
| K1021.A1410X28 | A | 14,1 | 22 | 28 | moyen | 2 | 0,02 |
| K1021.A1410X36 | A | 14,1 | 22 | 36 | long | 2 | 0,02 |
| K1021.A1420X16 | A | 14,2 | 22 | 16 | court | 2 | 0,02 |
| K1021.A1420X28 | A | 14,2 | 22 | 28 | moyen | 2 | 0,02 |
| K1021.A1420X36 | A | 14,2 | 22 | 36 | long | 2 | 0,02 |
| K1021.A1430X16 | A | 14,3 | 22 | 16 | court | 2 | 0,02 |
| K1021.A1430X28 | A | 14,3 | 22 | 28 | moyen | 2 | 0,02 |
| K1021.A1430X36 | A | 14,3 | 22 | 36 | long | 2 | 0,02 |
| K1021.A1440X16 | A | 14,4 | 22 | 16 | court | 2 | 0,02 |
| K1021.A1440X28 | A | 14,4 | 22 | 28 | moyen | 2 | 0,02 |
| K1021.A1440X36 | A | 14,4 | 22 | 36 | long | 2 | 0,02 |
| K1021.A1450X16 | A | 14,5 | 22 | 16 | court | 2 | 0,02 |
| K1021.A1450X28 | A | 14,5 | 22 | 28 | moyen | 2 | 0,02 |
| K1021.A1450X36 | A | 14,5 | 22 | 36 | long | 2 | 0,02 |
| K1021.A1460X16 | A | 14,6 | 22 | 16 | court | 2 | 0,02 |
| K1021.A1460X28 | A | 14,6 | 22 | 28 | moyen | 2 | 0,02 |
| K1021.A1460X36 | A | 14,6 | 22 | 36 | long | 2 | 0,02 |
| K1021.A1470X16 | A | 14,7 | 22 | 16 | court | 2 | 0,02 |
| K1021.A1470X28 | A | 14,7 | 22 | 28 | moyen | 2 | 0,02 |
| K1021.A1470X36 | A | 14,7 | 22 | 36 | long | 2 | 0,02 |
| K1021.A1480X16 | A | 14,8 | 22 | 16 | court | 2 | 0,02 |
| K1021.A1480X28 | A | 14,8 | 22 | 28 | moyen | 2 | 0,02 |
| K1021.A1480X36 | A | 14,8 | 22 | 36 | long | 2 | 0,02 |
| K1021.A1490X16 | A | 14,9 | 22 | 16 | court | 2 | 0,02 |
| K1021.A1490X28 | A | 14,9 | 22 | 28 | moyen | 2 | 0,02 |
| K1021.A1490X36 | A | 14,9 | 22 | 36 | long | 2 | 0,02 |
| K1021.A1500X16 | A | 15 | 22 | 16 | court | 2 | 0,02 |
| K1021.A1500X28 | A | 15 | 22 | 28 | moyen | 2 | 0,02 |
| K1021.A1500X36 | A | 15 | 22 | 36 | long | 2 | 0,02 |
| K1021.A1550X16 | A | 15,5 | 26 | 16 | court | 2 | 0,02 |
| K1021.A1550X28 | A | 15,5 | 26 | 28 | moyen | 2 | 0,02 |
| K1021.A1550X36 | A | 15,5 | 26 | 36 | long | 2 | 0,02 |
| K1021.A1600X16 | A | 16 | 26 | 16 | court | 2 | 0,02 |
| K1021.A1600X28 | A | 16 | 26 | 28 | moyen | 2 | 0,02 |
| K1021.A1600X36 | A | 16 | 26 | 36 | long | 2 | 0,02 |
| K1021.A1650X16 | A | 16,5 | 26 | 16 | court | 2 | 0,02 |
| K1021.A1650X28 | A | 16,5 | 26 | 28 | moyen | 2 | 0,02 |
| K1021.A1650X36 | A | 16,5 | 26 | 36 | long | 2 | 0,02 |
| K1021.A1700X16 | A | 17 | 26 | 16 | court | 2 | 0,02 |
| K1021.A1700X28 | A | 17 | 26 | 28 | moyen | 2 | 0,02 |
| K1021.A1700X36 | A | 17 | 26 | 36 | long | 2 | 0,02 |
| K1021.A1750X16 | A | 17,5 | 26 | 16 | court | 2 | 0,02 |
| K1021.A1750X28 | A | 17,5 | 26 | 28 | moyen | 2 | 0,02 |
| K1021.A1750X36 | A | 17,5 | 26 | 36 | long | 2 | 0,02 |
| K1021.A1800X16 | A | 18 | 26 | 16 | court | 2 | 0,02 |
| K1021.A1800X28 | A | 18 | 26 | 28 | moyen | 2 | 0,02 |
| K1021.A1800X36 | A | 18 | 26 | 36 | long | 2 | 0,02 |
| K1021.A1850X20 | A | 18,5 | 30 | 20 | court | 3 | 0,02 |
| K1021.A1850X36 | A | 18,5 | 30 | 36 | moyen | 3 | 0,02 |
| K1021.A1850X45 | A | 18,5 | 30 | 45 | long | 3 | 0,02 |
| K1021.A1900X20 | A | 19 | 30 | 20 | court | 3 | 0,02 |
| K1021.A1900X36 | A | 19 | 30 | 36 | moyen | 3 | 0,02 |
| K1021.A1900X45 | A | 19 | 30 | 45 | long | 3 | 0,02 |
| K1021.A1950X20 | A | 19,5 | 30 | 20 | court | 3 | 0,02 |
| K1021.A1950X36 | A | 19,5 | 30 | 36 | moyen | 3 | 0,02 |
| K1021.A1950X45 | A | 19,5 | 30 | 45 | long | 3 | 0,02 |
| K1021.A2000X20 | A | 20 | 30 | 20 | court | 3 | 0,02 |
| K1021.A2000X36 | A | 20 | 30 | 36 | moyen | 3 | 0,02 |
| K1021.A2000X45 | A | 20 | 30 | 45 | long | 3 | 0,02 |
| K1021.A2050X20 | A | 20,5 | 30 | 20 | court | 3 | 0,02 |
| K1021.A2050X36 | A | 20,5 | 30 | 36 | moyen | 3 | 0,02 |

Douille de perçage cylindrique DIN 179, forme A

Aperçu des articles

| Référence | Forme | D1 | D2 | L1 | Type de produit | R | T |
|----------------|-------|------|----|----|-----------------|---|------|
| K1021.A2050X45 | A | 20,5 | 30 | 45 | long | 3 | 0,02 |
| K1021.A2100X20 | A | 21 | 30 | 20 | court | 3 | 0,02 |
| K1021.A2100X36 | A | 21 | 30 | 36 | moyen | 3 | 0,02 |
| K1021.A2100X45 | A | 21 | 30 | 45 | long | 3 | 0,02 |
| K1021.A2150X20 | A | 21,5 | 30 | 20 | court | 3 | 0,02 |
| K1021.A2150X36 | A | 21,5 | 30 | 36 | moyen | 3 | 0,02 |
| K1021.A2150X45 | A | 21,5 | 30 | 45 | long | 3 | 0,02 |
| K1021.A2200X20 | A | 22 | 30 | 20 | court | 3 | 0,02 |
| K1021.A2200X36 | A | 22 | 30 | 36 | moyen | 3 | 0,02 |
| K1021.A2200X45 | A | 22 | 30 | 45 | long | 3 | 0,02 |
| K1021.A2250X20 | A | 22,5 | 35 | 20 | court | 3 | 0,02 |
| K1021.A2250X36 | A | 22,5 | 35 | 36 | moyen | 3 | 0,02 |
| K1021.A2250X45 | A | 22,5 | 35 | 45 | long | 3 | 0,02 |
| K1021.A2300X20 | A | 23 | 35 | 20 | court | 3 | 0,02 |
| K1021.A2300X36 | A | 23 | 35 | 36 | moyen | 3 | 0,02 |
| K1021.A2300X45 | A | 23 | 35 | 45 | long | 3 | 0,02 |
| K1021.A2350X20 | A | 23,5 | 35 | 20 | court | 3 | 0,02 |
| K1021.A2350X36 | A | 23,5 | 35 | 36 | moyen | 3 | 0,02 |
| K1021.A2350X45 | A | 23,5 | 35 | 45 | long | 3 | 0,02 |
| K1021.A2400X20 | A | 24 | 35 | 20 | court | 3 | 0,02 |
| K1021.A2400X36 | A | 24 | 35 | 36 | moyen | 3 | 0,02 |
| K1021.A2400X45 | A | 24 | 35 | 45 | long | 3 | 0,02 |
| K1021.A2450X20 | A | 24,5 | 35 | 20 | court | 3 | 0,02 |
| K1021.A2450X36 | A | 24,5 | 35 | 36 | moyen | 3 | 0,02 |
| K1021.A2450X45 | A | 24,5 | 35 | 45 | long | 3 | 0,02 |
| K1021.A2500X20 | A | 25 | 35 | 20 | court | 3 | 0,02 |
| K1021.A2500X36 | A | 25 | 35 | 36 | moyen | 3 | 0,02 |
| K1021.A2500X45 | A | 25 | 35 | 45 | long | 3 | 0,02 |
| K1021.A2550X20 | A | 25,5 | 35 | 20 | court | 3 | 0,02 |
| K1021.A2550X36 | A | 25,5 | 35 | 36 | moyen | 3 | 0,02 |
| K1021.A2550X45 | A | 25,5 | 35 | 45 | long | 3 | 0,02 |
| K1021.A2600X20 | A | 26 | 35 | 20 | court | 3 | 0,02 |
| K1021.A2600X36 | A | 26 | 35 | 36 | moyen | 3 | 0,02 |
| K1021.A2600X45 | A | 26 | 35 | 45 | long | 3 | 0,02 |
| K1021.A2650X25 | A | 26,5 | 42 | 25 | court | 3 | 0,02 |
| K1021.A2650X45 | A | 26,5 | 42 | 45 | moyen | 3 | 0,02 |
| K1021.A2650X56 | A | 26,5 | 42 | 56 | long | 3 | 0,02 |
| K1021.A2700X25 | A | 27 | 42 | 25 | court | 3 | 0,02 |
| K1021.A2700X45 | A | 27 | 42 | 45 | moyen | 3 | 0,02 |
| K1021.A2700X56 | A | 27 | 42 | 56 | long | 3 | 0,02 |
| K1021.A2750X25 | A | 27,5 | 42 | 25 | court | 3 | 0,02 |
| K1021.A2750X45 | A | 27,5 | 42 | 45 | moyen | 3 | 0,02 |
| K1021.A2750X56 | A | 27,5 | 42 | 56 | long | 3 | 0,02 |
| K1021.A2800X25 | A | 28 | 42 | 25 | court | 3 | 0,02 |
| K1021.A2800X45 | A | 28 | 42 | 45 | moyen | 3 | 0,02 |
| K1021.A2800X56 | A | 28 | 42 | 56 | long | 3 | 0,02 |
| K1021.A2850X25 | A | 28,5 | 42 | 25 | court | 3 | 0,02 |
| K1021.A2850X45 | A | 28,5 | 42 | 45 | moyen | 3 | 0,02 |
| K1021.A2850X56 | A | 28,5 | 42 | 56 | long | 3 | 0,02 |
| K1021.A2900X25 | A | 29 | 42 | 25 | court | 3 | 0,02 |
| K1021.A2900X45 | A | 29 | 42 | 45 | moyen | 3 | 0,02 |
| K1021.A2900X56 | A | 29 | 42 | 56 | long | 3 | 0,02 |
| K1021.A2950X25 | A | 29,5 | 42 | 25 | court | 3 | 0,02 |
| K1021.A2950X45 | A | 29,5 | 42 | 45 | moyen | 3 | 0,02 |
| K1021.A2950X56 | A | 29,5 | 42 | 56 | long | 3 | 0,02 |
| K1021.A3000X25 | A | 30 | 42 | 25 | court | 3 | 0,02 |
| K1021.A3000X45 | A | 30 | 42 | 45 | moyen | 3 | 0,02 |
| K1021.A3000X56 | A | 30 | 42 | 56 | long | 3 | 0,02 |
| K1021.A3050X25 | A | 30,5 | 48 | 25 | court | 3 | 0,04 |
| K1021.A3050X45 | A | 30,5 | 48 | 45 | moyen | 3 | 0,04 |
| K1021.A3050X56 | A | 30,5 | 48 | 56 | long | 3 | 0,04 |
| K1021.A3350X25 | A | 33,5 | 48 | 25 | court | 3 | 0,04 |

Douille de perçage cylindrique DIN 179, forme A

Aperçu des articles

| Référence | Forme | D1 | D2 | L1 | Type de produit | R | T |
|----------------|-------|------|----|----|-----------------|-----|------|
| K1021.A3350X45 | A | 33,5 | 48 | 45 | moyen | 3 | 0,04 |
| K1021.A3350X56 | A | 33,5 | 48 | 56 | long | 3 | 0,04 |
| K1021.A3100X25 | A | 31 | 48 | 25 | court | 3 | 0,04 |
| K1021.A3100X45 | A | 31 | 48 | 45 | moyen | 3 | 0,04 |
| K1021.A3100X56 | A | 31 | 48 | 56 | long | 3 | 0,04 |
| K1021.A3150X25 | A | 31,5 | 48 | 25 | court | 3 | 0,04 |
| K1021.A3150X45 | A | 31,5 | 48 | 45 | moyen | 3 | 0,04 |
| K1021.A3150X56 | A | 31,5 | 48 | 56 | long | 3 | 0,04 |
| K1021.A3200X25 | A | 32 | 48 | 25 | court | 3 | 0,04 |
| K1021.A3200X45 | A | 32 | 48 | 45 | moyen | 3 | 0,04 |
| K1021.A3200X56 | A | 32 | 48 | 56 | long | 3 | 0,04 |
| K1021.A3250X25 | A | 32,5 | 48 | 25 | court | 3 | 0,04 |
| K1021.A3250X45 | A | 32,5 | 48 | 45 | moyen | 3 | 0,04 |
| K1021.A3250X56 | A | 32,5 | 48 | 56 | long | 3 | 0,04 |
| K1021.A3300X25 | A | 33 | 48 | 25 | court | 3 | 0,04 |
| K1021.A3300X45 | A | 33 | 48 | 45 | moyen | 3 | 0,04 |
| K1021.A3300X56 | A | 33 | 48 | 56 | long | 3 | 0,04 |
| K1021.A3400X25 | A | 34 | 48 | 25 | court | 3 | 0,04 |
| K1021.A3400X45 | A | 34 | 48 | 45 | moyen | 3 | 0,04 |
| K1021.A3400X56 | A | 34 | 48 | 56 | long | 3 | 0,04 |
| K1021.A3450X25 | A | 34,5 | 48 | 25 | court | 3 | 0,04 |
| K1021.A3450X45 | A | 34,5 | 48 | 45 | moyen | 3 | 0,04 |
| K1021.A3450X56 | A | 34,5 | 48 | 56 | long | 3 | 0,04 |
| K1021.A3500X25 | A | 35 | 48 | 25 | court | 3 | 0,04 |
| K1021.A3500X45 | A | 35 | 48 | 45 | moyen | 3 | 0,04 |
| K1021.A3500X56 | A | 35 | 48 | 56 | long | 3 | 0,04 |
| K1021.A3550X30 | A | 35,5 | 55 | 30 | court | 3,5 | 0,04 |
| K1021.A3550X56 | A | 35,5 | 55 | 56 | moyen | 3,5 | 0,04 |
| K1021.A3550X67 | A | 35,5 | 55 | 67 | long | 3,5 | 0,04 |
| K1021.A3600X30 | A | 36 | 55 | 30 | court | 3,5 | 0,04 |
| K1021.A3600X56 | A | 36 | 55 | 56 | moyen | 3,5 | 0,04 |
| K1021.A3600X67 | A | 36 | 55 | 67 | long | 3,5 | 0,04 |
| K1021.A3650X30 | A | 36,5 | 55 | 30 | court | 3,5 | 0,04 |
| K1021.A3650X56 | A | 36,5 | 55 | 56 | moyen | 3,5 | 0,04 |
| K1021.A3650X67 | A | 36,5 | 55 | 67 | long | 3,5 | 0,04 |
| K1021.A3700X30 | A | 37 | 55 | 30 | court | 3,5 | 0,04 |
| K1021.A3700X56 | A | 37 | 55 | 56 | moyen | 3,5 | 0,04 |
| K1021.A3700X67 | A | 37 | 55 | 67 | long | 3,5 | 0,04 |
| K1021.A3750X30 | A | 37,5 | 55 | 30 | court | 3,5 | 0,04 |
| K1021.A3750X56 | A | 37,5 | 55 | 56 | moyen | 3,5 | 0,04 |
| K1021.A3750X67 | A | 37,5 | 55 | 67 | long | 3,5 | 0,04 |
| K1021.A3800X30 | A | 38 | 55 | 30 | court | 3,5 | 0,04 |
| K1021.A3800X56 | A | 38 | 55 | 56 | moyen | 3,5 | 0,04 |
| K1021.A3800X67 | A | 38 | 55 | 67 | long | 3,5 | 0,04 |
| K1021.A3850X30 | A | 38,5 | 55 | 30 | court | 3,5 | 0,04 |
| K1021.A3850X56 | A | 38,5 | 55 | 56 | moyen | 3,5 | 0,04 |
| K1021.A3850X67 | A | 38,5 | 55 | 67 | long | 3,5 | 0,04 |
| K1021.A3900X30 | A | 39 | 55 | 30 | court | 3,5 | 0,04 |
| K1021.A3900X56 | A | 39 | 55 | 56 | moyen | 3,5 | 0,04 |
| K1021.A3900X67 | A | 39 | 55 | 67 | long | 3,5 | 0,04 |
| K1021.A3950X30 | A | 39,5 | 55 | 30 | court | 3,5 | 0,04 |
| K1021.A3950X56 | A | 39,5 | 55 | 56 | moyen | 3,5 | 0,04 |
| K1021.A3950X67 | A | 39,5 | 55 | 67 | long | 3,5 | 0,04 |
| K1021.A4000X30 | A | 40 | 55 | 30 | court | 3,5 | 0,04 |
| K1021.A4000X56 | A | 40 | 55 | 56 | moyen | 3,5 | 0,04 |
| K1021.A4000X67 | A | 40 | 55 | 67 | long | 3,5 | 0,04 |
| K1021.A4050X30 | A | 40,5 | 55 | 30 | court | 3,5 | 0,04 |
| K1021.A4050X56 | A | 40,5 | 55 | 56 | moyen | 3,5 | 0,04 |
| K1021.A4050X67 | A | 40,5 | 55 | 67 | long | 3,5 | 0,04 |
| K1021.A4100X30 | A | 41 | 55 | 30 | court | 3,5 | 0,04 |
| K1021.A4100X56 | A | 41 | 55 | 56 | moyen | 3,5 | 0,04 |
| K1021.A4100X67 | A | 41 | 55 | 67 | long | 3,5 | 0,04 |

Douille de perçage cylindrique DIN 179, forme A

Aperçu des articles

| Référence | Forme | D1 | D2 | L1 | Type de produit | R | T |
|----------------|-------|------|----|----|-----------------|-----|------|
| K1021.A4150X30 | A | 41,5 | 55 | 30 | court | 3,5 | 0,04 |
| K1021.A4150X56 | A | 41,5 | 55 | 56 | moyen | 3,5 | 0,04 |
| K1021.A4150X67 | A | 41,5 | 55 | 67 | long | 3,5 | 0,04 |
| K1021.A4200X30 | A | 42 | 55 | 30 | court | 3,5 | 0,04 |
| K1021.A4200X56 | A | 42 | 55 | 56 | moyen | 3,5 | 0,04 |
| K1021.A4200X67 | A | 42 | 55 | 67 | long | 3,5 | 0,04 |
| K1021.A4250X30 | A | 42,5 | 62 | 30 | court | 3,5 | 0,04 |
| K1021.A4250X56 | A | 42,5 | 62 | 56 | moyen | 3,5 | 0,04 |
| K1021.A4250X67 | A | 42,5 | 62 | 67 | long | 3,5 | 0,04 |
| K1021.A4300X30 | A | 43 | 62 | 30 | court | 3,5 | 0,04 |
| K1021.A4300X56 | A | 43 | 62 | 56 | moyen | 3,5 | 0,04 |
| K1021.A4300X67 | A | 43 | 62 | 67 | long | 3,5 | 0,04 |
| K1021.A4350X30 | A | 43,5 | 62 | 30 | court | 3,5 | 0,04 |
| K1021.A4350X56 | A | 43,5 | 62 | 56 | moyen | 3,5 | 0,04 |
| K1021.A4350X67 | A | 43,5 | 62 | 67 | long | 3,5 | 0,04 |
| K1021.A4400X30 | A | 44 | 62 | 30 | court | 3,5 | 0,04 |
| K1021.A4400X56 | A | 44 | 62 | 56 | moyen | 3,5 | 0,04 |
| K1021.A4400X67 | A | 44 | 62 | 67 | long | 3,5 | 0,04 |
| K1021.A4450X30 | A | 44,5 | 62 | 30 | court | 3,5 | 0,04 |
| K1021.A4450X56 | A | 44,5 | 62 | 56 | moyen | 3,5 | 0,04 |
| K1021.A4450X67 | A | 44,5 | 62 | 67 | long | 3,5 | 0,04 |
| K1021.A4500X30 | A | 45 | 62 | 30 | court | 3,5 | 0,04 |
| K1021.A4500X56 | A | 45 | 62 | 56 | moyen | 3,5 | 0,04 |
| K1021.A4500X67 | A | 45 | 62 | 67 | long | 3,5 | 0,04 |
| K1021.A4550X30 | A | 45,5 | 62 | 30 | court | 3,5 | 0,04 |
| K1021.A4550X56 | A | 45,5 | 62 | 56 | moyen | 3,5 | 0,04 |
| K1021.A4550X67 | A | 45,5 | 62 | 67 | long | 3,5 | 0,04 |
| K1021.A4600X30 | A | 46 | 62 | 30 | court | 3,5 | 0,04 |
| K1021.A4600X56 | A | 46 | 62 | 56 | moyen | 3,5 | 0,04 |
| K1021.A4600X67 | A | 46 | 62 | 67 | long | 3,5 | 0,04 |
| K1021.A4650X30 | A | 46,5 | 62 | 30 | court | 3,5 | 0,04 |
| K1021.A4650X56 | A | 46,5 | 62 | 56 | moyen | 3,5 | 0,04 |
| K1021.A4650X67 | A | 46,5 | 62 | 67 | long | 3,5 | 0,04 |
| K1021.A4700X30 | A | 47 | 62 | 30 | court | 3,5 | 0,04 |
| K1021.A4700X56 | A | 47 | 62 | 56 | moyen | 3,5 | 0,04 |
| K1021.A4700X67 | A | 47 | 62 | 67 | long | 3,5 | 0,04 |
| K1021.A4750X30 | A | 47,5 | 62 | 30 | court | 3,5 | 0,04 |
| K1021.A4750X56 | A | 47,5 | 62 | 56 | moyen | 3,5 | 0,04 |
| K1021.A4750X67 | A | 47,5 | 62 | 67 | long | 3,5 | 0,04 |
| K1021.A4800X30 | A | 48 | 62 | 30 | court | 3,5 | 0,04 |
| K1021.A4800X56 | A | 48 | 62 | 56 | moyen | 3,5 | 0,04 |
| K1021.A4800X67 | A | 48 | 62 | 67 | long | 3,5 | 0,04 |