TABLET HOLDER

Designed for Tablets





KOMMUNIKATION IM WANDEL

Die Digitalisierung ist einer der wesentlichsten Impulsgeber für den Wandel in der globalen Gesellschaft. Flexibilität, Mobilität und Dynamik prägen die moderne Kommunikationskultur.

Mobile Devices wie Tablets werden zu ständigen Begleitern. Sie ermöglichen ortsunabhängige, hochflexible Arbeitsformen sowie Präsentation und Information. Attraktive und zeitgemäße Lösungen sind gefragt, die eine stationäre Verortung von Tablets zur optimalen Performance möglich machen.

Mit der neuen TABLET HOLDER Serie bietet DURABLE ein attraktives System technisch hochentwickelter Tablethalterlösungen für vielfältige Anwendungsbereiche.

Inhalt

3	Kommunikation im Wandel
4	Ästhetik als Motivation
5	Qualität als Wertschätzung
6	TABLET HOLDER TABLE Tablet-Tischhalter
10	TABLET HOLDER TABLE CLAMP Tablet-Tischhalter mit Schwenkarm
12	TABLET HOLDER WALL Tablet-Wandhalter
16	TABLET HOLDER WALL ARM Tablet-Wandhalter mit Schwenkarm
18	TABLET HOLDER FLOOR Tablet-Bodenständer
22	Funktion und Technik

ÄSTHETIK ALS MOTIVATION

Neben den architektonischen und raumgestalterischen Faktoren, die beispielsweise durch neue Büroraumformen wie Open Space Offices aber auch durch die moderne Meeting- und Präsentationskultur repräsentiert werden, spielen ästhetische Aspekte eine zunehmend bedeutende Rolle.

Nicht nur für den Nutzer, der in einem attraktiven Umfeld motivierter arbeiten wird. Auch für den Kontakt in den Bereichen Beratung, Information und Präsentation ist die optimale Wirkung ein wesentlicher Erfolgsfaktor. Hochwertige Materialien und das zeitlose Design machen die TABLET HOLDER zu stilvollen Helfern für die Kommunikation.



QUALITÄT ALS WERTSCHÄTZUNG

Mit langjähriger und weitreichender Erfahrung im Officebereich ist DURABLE Impulsgeber in der sich wandelnden Arbeitswelt und gestaltet die Entwicklung des Modern Office aktiv mit. Maßgeblich sind dabei der Anspruch an höchste Qualität und einzigartiges Design.

Die TABLET HOLDER Serie «Made in Germany» ist eine Antwort auf die Bedürfnisse der digitalen Welt. Die intuitive, zuverlässige und langlebige Technik der Produktserie macht die Tablethaltersysteme individuell nutzbar. Neben dem anspruchsvollen Design sind sowohl die hohe Funktionalität als auch die Ergonomie Zeichen der Wertschätzung und Ausdruck eines hohen qualitativen Anspruchs.







Attraktiv. Leistungsstark. Flexibel.

TABLET HOLDER TABLE

Die Einbindung von mobilen Endgeräten in hochflexible Arbeitsplatzkonzepte gelingt mit dem TABLET HOLDER TABLE optimal. Einfache Handhabung, perfekte Nutzbarkeit und hochwertiges Design machen die Lösung für den Arbeits- und Beratungsplatz zu einem funktionalen Helfer in der digitalisierten Arbeitswelt.

Mit Hilfe des Tablethalters lassen sich Informationen und Präsentationen flexibel und interaktiv nutzen und unterstützen damit den Arbeits- und Verkaufsprozess in hervorragender Weise.

- › Für alle Tablet-Formate von 7" – 13"
- › 360° drehbar, im Hoch- und Querformat nutzbar
- › Flexible Winkeleinstellung
- › Rutschfester Standfuß
- › Mehrstufige Diebstahlsicherung

8930-23



TABLET HOLDER TABLE







Platzsparend. Ergonomisch. Integriert.

TABLET HOLDER TABLE CLAMP

Clean Desk bevorzugt? Kein Problem. Der TABLET HOLDER TABLE CLAMP ist ein optimales Tool für den gut organisierten und ergonomischen Arbeitsplatz. Das hochwertige Design dieser Tablethalterlösung macht flexibles und mobiles Arbeiten zu einem neuen Erlebnis.

Dank der besonders platzsparenden Befestigung ermöglicht dieses Produkt die uneingeschränkte Nutzung der gesamten Arbeitsoberfläche. Die hochwertige Optik integriert sich perfekt in moderne Workspaces.

- › Für alle Tablet-Formate von 7" – 13"
- › 360° drehbar, im Hoch- und Querformat nutzbar
- › Flexible Winkeleinstellung
- › Tischanbringung mittels Klemme
- › Diebstahlsicherung

8931-23





Praktisch. Sicher. Stabil.

TABLET HOLDER WALL

Virtuelle Produkt- und Dienstleistungspräsentationen bekommen mit dem TABLET HOLDER WALL eine praktische und dabei ansprechende Bühne für die optimale Performance.

Stabilität, Sicherheit und eine zurückhaltend elegante Optik machen den Tablet-Wandhalter zu einem hochwertigen Präsentationsträger an jedem denkbaren Infopoint oder direkt am Point of Sale.

-
- › Für alle Tablet-Formate von 7" – 13"
 - › Besonders flache Befestigung an Wänden
 - › 360° drehbar, im Hoch- und Querformat nutzbar
 - › Diebstahlsicherung
-

8933-23



TABLET HOLDER WALL





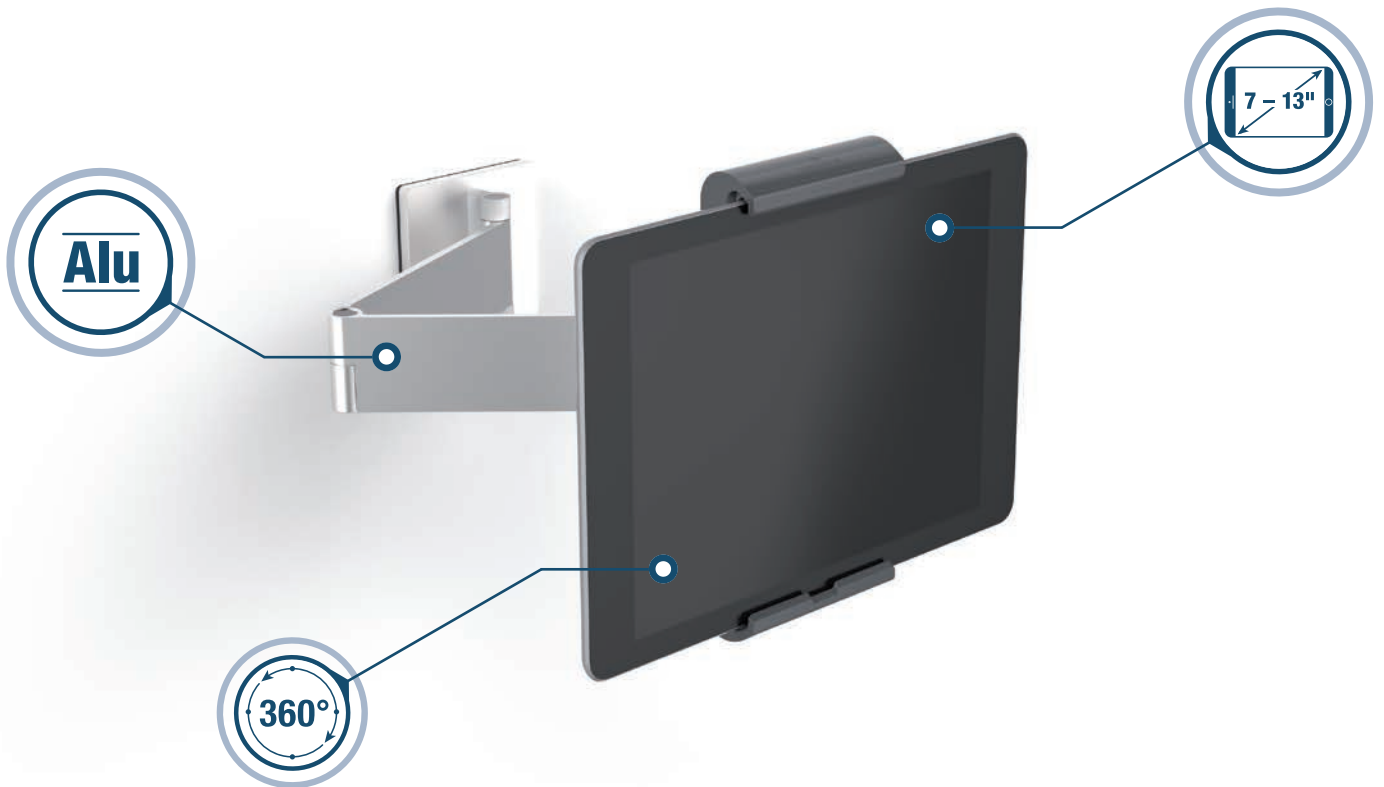

Funktional. Einfach. Flexibel.

TABLET HOLDER WALL ARM

Mit dem TABLET HOLDER WALL ARM entsteht eine optimale Lösung für Mehrfacharbeitsplätze, interaktive Infopoints und Präsentation. Die hohe Flexibilität und Mobilität des Tablet Holders wird durch die einfache Handhabung und individuelle Anpassungsmöglichkeiten ergänzt.

Das Produkt ist die Basis, um effektiv arbeitsplatzübergreifend zu agieren, anschaulich und individuell zu beraten und bietet damit neue Möglichkeiten hinsichtlich Flexibilität und Beratungsqualität.

- › Für alle Tablet-Formate von 7" – 13"
- › Hohe Flexibilität durch beweglichen Tragarm
- › 360° drehbar, im Hoch- und Querformat nutzbar
- › Flexible Winkeleinstellung
- › Diebstahlsicherung

8934-23





Kommunikativ. Repräsentativ. Interaktiv.

TABLET HOLDER FLOOR

Durch optimale Funktionalität und eine repräsentative Wirkung im Raum wird der TABLET HOLDER FLOOR zu einem perfekten Präsentationshelfer. Hochwertiges Design, optimale Stabilität und individuelle Einstellbarkeit unterstützen die attraktive Präsentation von Produkten, Informationen und Dienstleistungen.

In Kombination mit der flexiblen Winkelverstellbarkeit wird das Tablethaltersystem zu einer multifunktionalen Kommunikationsplattform bei Events, wie Messen und Konferenzen sowie an Infopoints und am Point of Sale.

Die mehrstufige Diebstahlsicherung sorgt dabei für hohe Sicherheit des Tablets und des Bodenständers.

- › Für alle Tablet-Formate von 7" – 13"
- › Integriertes Kabelmanagement
- › 360 Grad drehbar, im Hoch- und Querformat nutzbar
- › Flexible Winkeleinstellung
- › Mehrstufige Diebstahlsicherung

8932-23



TABLET HOLDER FLOOR



FUNKTION UND TECHNIK

- › Variable Aufnahme aller Tablet-Größen von 7" – 13"
- › Symmetrische Öffnung des Halters: Dynamisches Öffnungsmaß von 160 bis 275 mm
- › Einfaches Einsetzen und Entnehmen des Tablets
- › Drehbar: 360° für Hoch- und Querformat – mit Rastpunkten bei jeweils 90°

- › Tablet-Tragfähigkeit: max. 1.000 g
- › Diebstahlsicherung durch Einlegen des staubfreien Haftstreifens
- › Wirkungsvoller Schutz vor seitlichem Herausziehen des Tablet PCs
- › Verriegeln des Halters mittels Spezialschlüssel
- › Kabelmanagement: Öffnung im Halter dient als Durchlass für das Tablet-Ladekabel

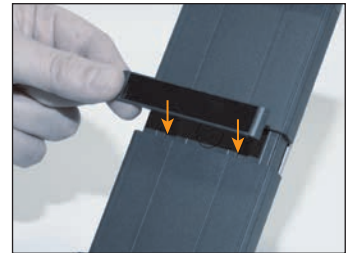

TABLET HOLDER TABLE

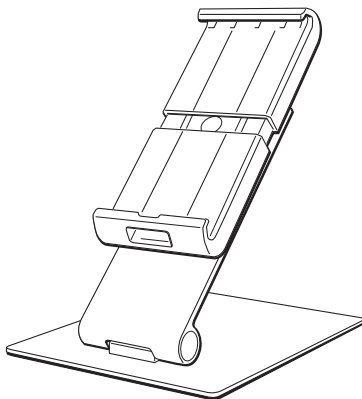

- › Flexible Winkeleinstellung: 0° bis 88°
- › Zusätzliche Diebstahlsicherung über Kabelschloss
- › Materialien: Stahlblech, Aluminium, ABS
- › Maße: 155 x 242 x 183 mm (B x H x T)
- › Gewicht: 1.150 g
- › Art.-Nr.: 8930-23

TABLET HOLDER TABLE verfügt über einen Verriegelungsslot als Diebstahlsicherung zur Aufnahme des Kabelschlusses MiniSaver™ von Kensington®. Dies ist nicht im Lieferumfang enthalten.

Kensington® ist eine eingetragene Marke der ACCO BRANDS CORPORATION, 60047-8997, Lake Zurich, US.



TABLET HOLDER TABLE CLAMP

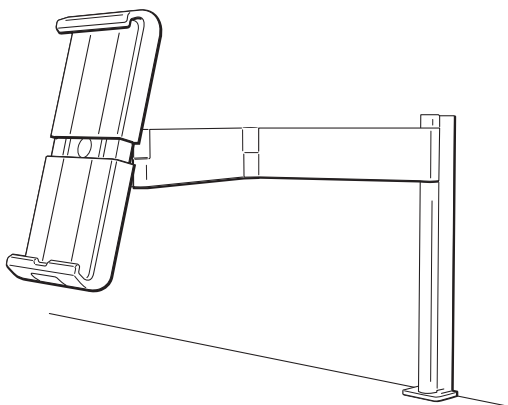

- › Höhe Tischsäule: 295 mm
- › Neigebereich Halter: -6° bis +46°; drehbar: 170°
- › Ausladung Arm: 365 mm; schwenkbar: 180°
- › Klemmmaß Tischklemme: bis 40 mm Tischplattenstärke
- › Materialien: Aluminium, ABS
- › Maße: 100 x 440 x 210 mm (B x H x T)
- › Gewicht: 1.050 g
- › Art.-Nr.: 8931-23

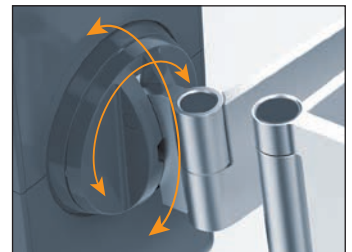

TABLET HOLDER WALL

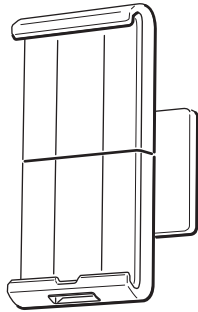

- › Materialien: Aluminium, ABS
- › Maße: 85 x 50 x 180 mm (B x H x T)
- › Gewicht: 340 g
- › Art.-Nr.: 8933-23

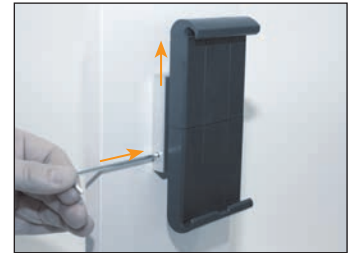

TABLET HOLDER WALL ARM

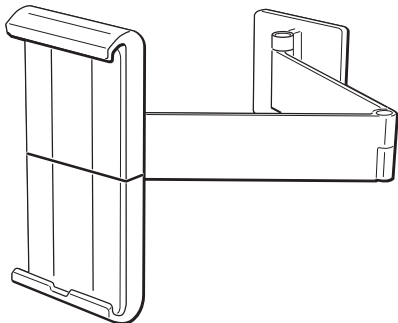

- › Neigebereich Halter: -6° bis +46°; drehbar: 170°
- › Ausladung Arm: 365 mm; schwenkbar: 180°
- › Materialien: Aluminium, ABS
- › Maße: 95 x 225 x 170 mm (B x H x T)
- › Gewicht: 650 g
- › Art.-Nr.: 8934-23



TABLET HOLDER FLOOR

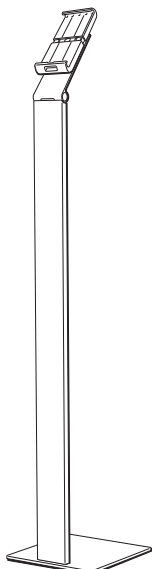

- › Flexible Winkeleinstellung: 0° bis 88°
- › Zusätzliche Diebstahlsicherung über Kabelschloss
- › Materialien: Stahlblech, Aluminium, ABS
- › Maße: 270 x 1215 x 270 mm (B x H x T)
- › Gewicht: 5.100 g
- › Kabelkanal mit Kabelmanager über die gesamte Höhe stufenlos verstellbar
- › USB-Anschlusskabel im Lieferumfang enthalten
- › Art.-Nr.: 8932-23



TABLET HOLDER FLOOR verfügt über einen standardisierten Verriegelungs-slot zur Aufnahme eines Kabelschlosses als Diebstahlsicherung. Das gezeigte Notebook-Kabelschloss ist nicht im Lieferumfang enthalten.



DURABLE · Hunke & Jochheim GmbH & Co. KG

Westfalenstraße 77-79 · 58636 Iserlohn
Postfach 1753 · 58634 Iserlohn
Telefon (02371) 662-0 · Telefax (02371) 662-221
durable@durable.de · www.durable.de

INTERNATIONAL

DURABLE · Hunke & Jochheim GmbH & Co. KG
Westfalenstraße 77-79 · 58636 Iserlohn
P.O. Box 1753 · 58634 Iserlohn · Germany
Phone +49-2371-662-0 · Fax +49-2371-662-221
durable@durable.de · www.durable.eu

FR

DURABLE France S.A.S
Immeuble Le Tryalis · 9, rue de Rosny
93100 Montreuil
Téléphone : 01 48 12 10 90 · Télécopie : 01 48 55 05 09
serviceclients@durable.fr · www.durable.fr

NL

DURABLE Nederland B.V.
Monierweg 3 · 7741 KV Coevorden
Tel. 0416 543 543 · Fax 0416 543 058
durable@durable.nl · www.durable.nl

PL

Biuro Obsługi Klienta DURABLE Polska
Al.Kasztanowa 10 · 72-005 Przecław
Tel: 091 432-40-70 · Fax: 091 432-40-83
bok@durable.pl · www.durable.pl

SE

DURABLE SCANDINAVIA AB
Fågelsångsvägen 4B · 186 42 Vallentuna
Box 4 · 186 21 Vallentuna
Telefon: 08 - 630 11 50 · Fax: 08 - 630 02 22
info@durable.se · www.durable.se

UK

DURABLE (UK) Ltd.
10 Nimrod Way, Wimborne, Dorset, BH21 7SH
Phone 01202 89 70 71 · Fax 01202 87 33 81
customeroperations@durable-uk.com
www.durable-uk.com

BE

DURABLE Belgium N.V./S.A.
Industriepark 14/101 · 9031 Gent-Drongen
Tel. 09/281 26 44 · Fax 09 281 26 29
durable@durable.be · www.durable.be

IT

DURABLE Italia S.R.L.
Via Dottor Pietro Greppi, 15/B · 23824 Dervio (LC)
Tel/Fax: 0341 807806
info@durable.it · www.durable.it

RU

Представительство компании DURABLE в России
123290, г. Москва,
ул. 2-я Магистральная, д. 14Г, бизнес-центр МЕЛА
Тел\Факс: +7 495 601-92-13
durable_russia@mail.ru · www.durable-russia.com

US

DURABLE Office Products Corp.
2475 S. Wolf Road · Des Plaines, IL 60018
Voice: 800-273-3118 / 847-787-0100
Fax: 847-787-0311
customerservice@durableofficeproducts.com
www.durable-north-america.com