

Korbki z rękojeścią składaną, otwór pasowany bez rowka

Opis artykułu/ilustracje produktu



Opis

Materiał:
Termoplast czarnoszary.

Wersja:
Części stalowe – oksydowane.

Wskazówka:
Osłona piasty dołączona jest luzem.

Rysunki

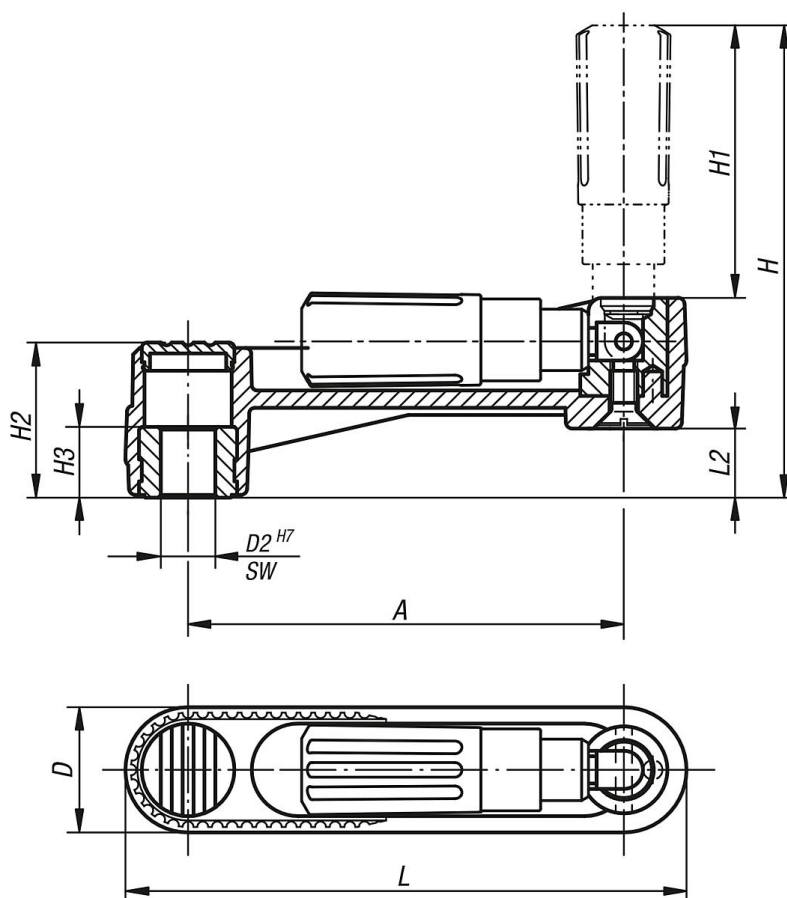

Przegląd artykułów

Korbki z rękojeścią składaną

Nr Zamówienia	Wersja 1	Wersja 2	A	D	D2	H	H1	H2	H3	L	L2
K0266.1108	otwór pasowany	bez otworu poprzecznego	80	24	8	85,7	49	28,5	13	104	12,7
K0266.1110	otwór pasowany	bez otworu poprzecznego	80	24	10	85,7	49	28,5	13	104	12,7
K0266.1210	otwór pasowany	bez otworu poprzecznego	100	29	10	105,2	49	35,5	13	129	15,7
K0266.1212	otwór pasowany	bez otworu poprzecznego	100	29	12	105,2	59,5	35,5	13	129	15,7
K0266.1312	otwór pasowany	bez otworu poprzecznego	125	36	12	140	83	44	18,5	161	19,5
K0266.1314	otwór pasowany	bez otworu poprzecznego	125	36	14	140	83	44	18,5	161	19,5

Korbki z rękojeścią składaną, otwór pasowany bez rowka

Przegląd artykułów
