

## Elephant Alpha 400 V elektrische kettingtakels



De Elephant Alpha 400 V elektrische kettingtakels zijn compact en hebben een zeer laag eigengewicht (aluminium huis). Ruime inzetbaarheid door de hoge inschakelduur in combinatie met een hoge hijsnelheid.

### Kenmerken

- Slipkoppeling tegen overbelasting.
- Lastdrukrem die de last op iedere gewenste hoogte vasthoudt.
- Lasthaken buigen geleidelijk uit bij overbelasting en breken niet abrupt af.
- Galvanisch verzinkte lastketting, klasse DAT (Grade 8) volgens EN 818/7.

### Technische specificaties

- Isolatieklasse: E.
- FEM 9.511 motor: 2m.
- Bedrijfsspanning: 400 Vac.
- Beschermklasse: IP54.
- Stuurspanning: 24 V.

### Standaard levering

- 3 m hijs hoogte (maximale afstand tussen boven- en onderhaak).
- 1,8 m besturingskabel met trekontlasting.
- Hangdrukknopkast 400/24V besturing.
- 4 m voedingskabel.
- Kunststof kettingmagazijn voor 3 m hijs hoogte.

### Optie

- Elke andere hijs- en bedieningshoogte is ook mogelijk.
- Groter kettingmagazijn > 3 m.
- Duwloopkat

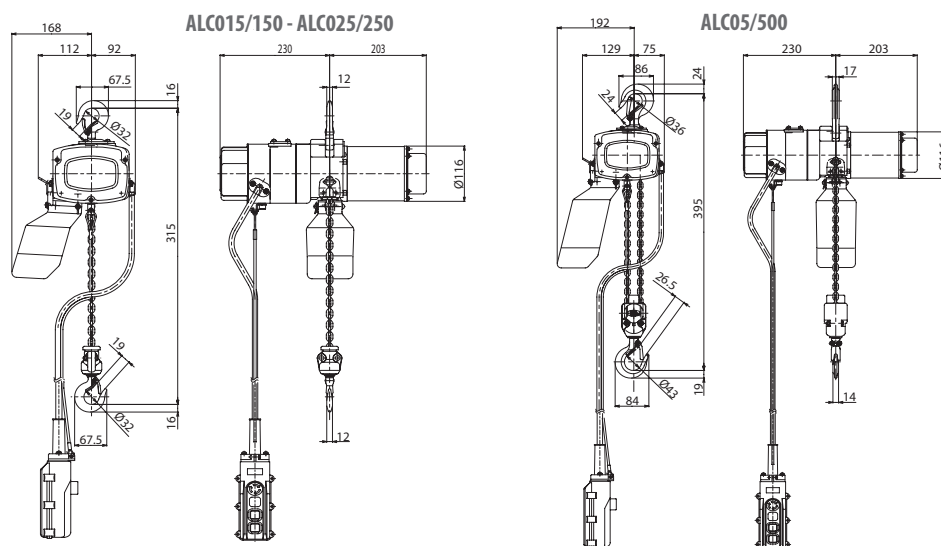

| Type       | Veilige werklust (kg) | Hijssnelheid (m/min.) | Inschakelduur 120 sch/h (%) | Lastketting DxT (mm) | Aantal parten | Max. hijs hoogte (m) | Bouwhoogte (mm) | Vermogen (kW) | Gewicht (kg) | Artikelnummer |
|------------|-----------------------|-----------------------|-----------------------------|----------------------|---------------|----------------------|-----------------|---------------|--------------|---------------|
| ALC015/150 | 150                   | 9                     | 40                          | 4 x 12               | 1             | 30                   | 325             | 0,55          | 18           | 0514001       |
| ALC025/250 | 250                   | 9                     | 40                          | 4 x 12               | 1             | 30                   | 325             | 0,55          | 18           | 0514003       |
| ALC05/500  | 500                   | 4,5                   | 40                          | 4 x 12               | 2             | 15                   | 415             | 0,55          | 22           | 0514005       |