

Artikel-Nr. : 1FK2208-4AC11-0MA0

Kunden-Auftrags-Nr. :
Siemens-Auftrags-Nr. :
Angebots-Nr. :
Bemerkung :

Item-Nr. :
Komm.-Nr. :
Projekt :



Abbildung ähnlich

Grunddaten des Motors

Motorart	Permanentmagneterregter Synchronmotor, Selbstkühlung, IP65
Motortyp	Compact
Stillstands Drehmoment	22,00 Nm
Stillstandsstrom	11,7 A
Maximaldrehmoment	66,00 Nm
Maximalstrom	43,5 A
Maximaldrehzahl	4.600 1/min
Rotorträgheitsmoment	44,4000 kgcm ²
Gewicht	17,3 kg

Bemessungsdaten

SINAMICS S210, 3AC 400V

Bemessungsdrehzahl	2.000 1/min
Bemessungsdrehmoment	17,00 Nm
Bemessungsstrom	9,3 A
Bemessungsleistung	3,55 kW

Gebersystem

Gebersystem	Encoder AM22DQC: Absolutwertgeber 22 bit + 12 bit Multiturn
-------------	---

Anschluss des Motors

Anschlusstyp	OCC für S210
Steckergröße	M23

Mechanische Daten

Bauform gemäß Code I	IM B5 (IM V1,IM V3)
Schwinggrößenstufe	Stufe A
Achshöhe	80
Flanschgröße (AB)	155 mm
Zentrierrand (N)	130 mm
Lochkreis (M)	165 mm
Anschraubloch (S)	11,0 mm
Baulänge (LB)	256 mm
Durchmesser der Welle (D)	32 mm
Länge der Welle (E)	58 mm
Diagonalmaß Flansch (P)	202 mm
Wellenende	Glatte Welle
Farbe des Gehäuses	Standard (Anthrazit, ähnlich RAL 7016)

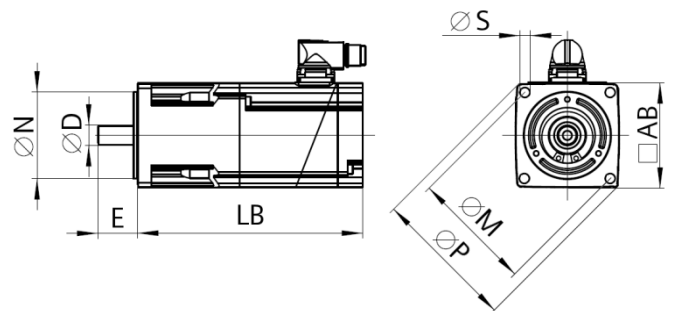

Haltebremse

Haltemoment	32,00 Nm
Mittleres dynamisches Moment	17,00 Nm
Öffnungszeit	120 ms
Schließzeit	40 ms
Maximale Einzelschaltarbeit ¹⁾	4.800 J
Lebensdauer Schaltarbeit	2.400.000 J
Haltestrom ²⁾	0,5 A
Öffnungsstrom für 500 ms ²⁾	1,4 A

¹⁾Maximal drei Not-Halt Vorgänge in Folge und maximal 25% aller Notstopps als Hochenergiestop mit W_{max} .

²⁾Typischer Wert für 20°C Umgebungstemperatur. Bei -15°C können sich die Öffnungsströme um bis zu 30% erhöhen.