

Sport-Thieme Standboxsack

Vielen Dank, dass Sie sich für ein Sport-Thieme Produkt entschieden haben!

Damit Sie viel Freude an diesem Produkt haben und die Sicherheit gewährleistet ist, sollten Sie diese Gebrauchsanleitung vor dem Gebrauch zunächst vollständig durchlesen. Bewahren Sie die Anleitung gut auf. Für Fragen und Wünsche stehen wir Ihnen gerne zur Verfügung.

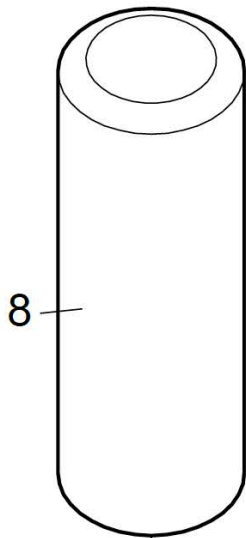



TEILELISTE

Nr.	Bezeichnung	Menge
1	Standfuß A	1
2	Standfuß B	1
3	Scheibe	1
4	Schraube	8
5	Verschlussdeckel	1
6	Sicherungsmutter	8
7	Stange	1
8	Boxsack	1
9	Schraubenschlüssel	1
10	Inbusschlüssel	1
11	Gummipuffer	1
12	Unterlegscheibe	8



ABBILDUNG A



ABBILDUNG B

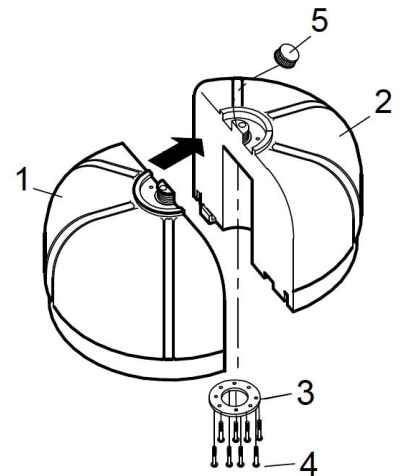

ABBILDUNG C

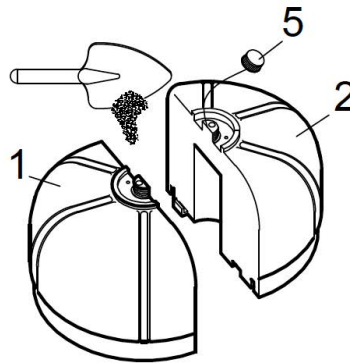

MONTAGEANLEITUNG

Schritt 1

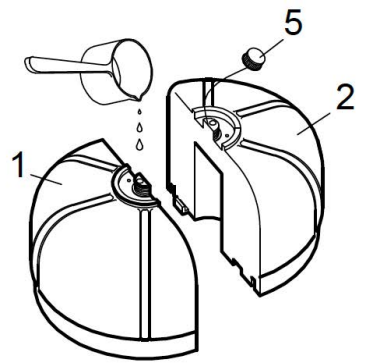
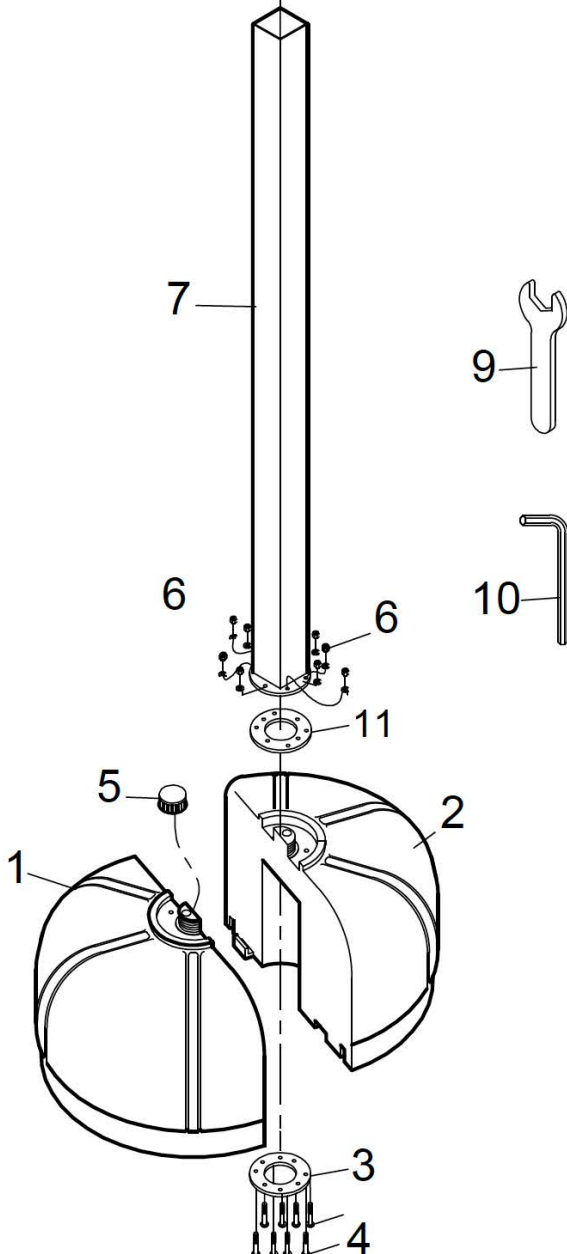
Verbinden Sie zuerst Standfuß A (1) und Standfuß B (2), indem Sie die Scheibe (3) von unten mit den acht Schrauben (4) befestigen – siehe Abb. A. Öffnen Sie dann den Verschlussdeckel (5), und befüllen Sie den Standfuß (1) mit Wasser oder Sand. Schrauben Sie anschließend den Deckel (2) wieder auf – siehe Abbildungen B & C.

Schritt 2

Stecken Sie den Gummipuffer (11) und die Stange (7) in den Standfuß (1) und befestigen Sie diese mit den acht Unterlegscheiben (12) und Nylonmuttern (6). Benutzen Sie dazu den Schraub- (9) und den Inbusschlüssel (10) – siehe Übersichtsdiagramm. Ziehen Sie alle Schrauben (4) und Muttern (6) fest an.

Schritt 3

Stecken Sie den Boxsack (8) auf die Stange (7), wie im Übersichtsdiagramm dargestellt.

ACHTUNG:

- * Der Standboxsack ist nur für den bestimmungsgemäßen Gebrauch zu verwenden.
- * Der Standboxsack darf nicht mit Sport-/Boxschuhen oder anderen Gegenständen bearbeitet werden.