

# ECO.40/2+

## Kernboormachine

**EUROBOOR**

FOR PROFESSIONALS BY PROFESSIONALS

### Technische data

	Metrisch	Imperisch
Kernboren	Ø 12 - 40 mm	Ø 1/2" - 1 9/16"
Spiraalboren	Ø 1 - 13 mm	Ø 1/16" - 1/2"
Verzinken	Ø 10 - 45 mm	Ø 3/8" - 1 3/4"
Lengte	320 mm	12 5/8"
Breedte	210 mm	8 1/4"
Hoogte	395 - 540 mm	15 9/16" - 21 1/4"
Slag	150 mm	5 15/16"
Gewicht*	11,5 kg	25,4 lbs
Magneet (l x b x h)	160 x 80 x 42 mm	6 5/16" x 3 1/8" x 1 5/8"
Magnetische kracht	1.500 kg	3.305 lbs
Motor vermogen	1.050 W	9,5 A
Totaal vermogen	1.100 W	10 A
Toerental (onbelast)		(I) 720 tpm (II) 1.300 tpm
Toerental (belast 1.050 W, 9,5 A)		(I) 315 tpm (II) 560 tpm
Opname (Weldon)	19,05 mm	3/4"
Krachtvoorziening		110 - 120 V / 60 Hz 220 - 240 V / 50 - 60 Hz

\* Zonder stroomkabel en hendels

### Kenmerken

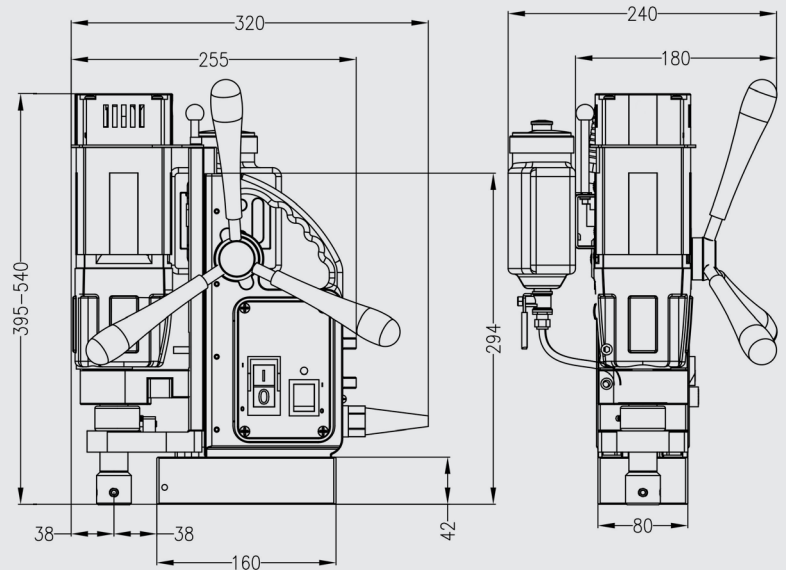
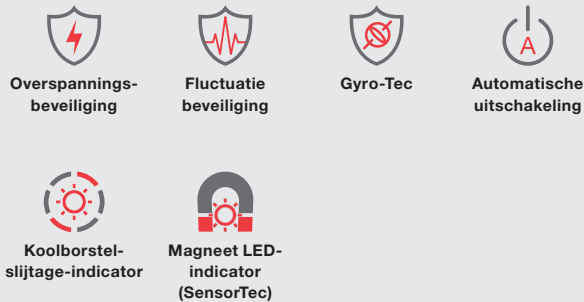

Euroboor stelt alles in het werk om te voldoen aan kwaliteits- en integriteitseisen. Daarom zijn wij als organisatie trots op de erkenning van enkele toonaangevende instanties wereldwijd:



[www.euroboor.com](http://www.euroboor.com)