

Silnik orbitalny MAV

Silniki MAV posiadają stałą chłonność i osiągają wysokie momenty obrotowe przy niskich prędkościach.

Ta konstrukcja wydajnie przekształca moc hydrauliczną w użyteczną pracę, wyrażoną w bezpośredniej relacji przepływu i prędkości, ciśnienia i momentu.

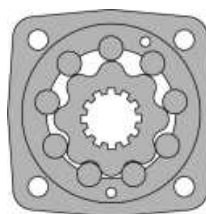

Specyfikacja

Typ	MAV 315	MAV 400	MAV 500	MAV 630	MAV 800	
Chłonność cm ³ /obr	333	419	518	666	801	
Max prędkość (rpm)	stała	510	490	395	315	240
	przerywana (3)	630	590	470	375	300
Max moment obrotowy (da Nm)	stała	92,7	112,3	145	163,8	182
	przerywana (3)	110,3	144,1	178,6	220,5	211,2
	chwilowa (4)	135	170,5	212,3	233,8	247,5
Max moc (Kw)	stała	43,2	45,3	58,6	38,2	35,2
	przerywana (3)	52	52	52	46	40
Max spadek ciśnienia (bar)	stała	200	200	200	180	160
	przerywana (3)	240	240	240	210	180
	chwilowa (4)	280	280	280	240	210
Max przepływ oleju (l/min)	stała	150	170	200	200	200
	przerywana (3)	220	225	225	225	225
Max ciśnienie wlotowe (bar)	stała	210	210	210	210	210
	przerywana (3)	250	250	250	250	250
	chwilowa (4)	300	300	300	300	300
Waga (Kg)	31,8	32,6	33,5	34,9	36,5	

Silnik orbitalny MAV

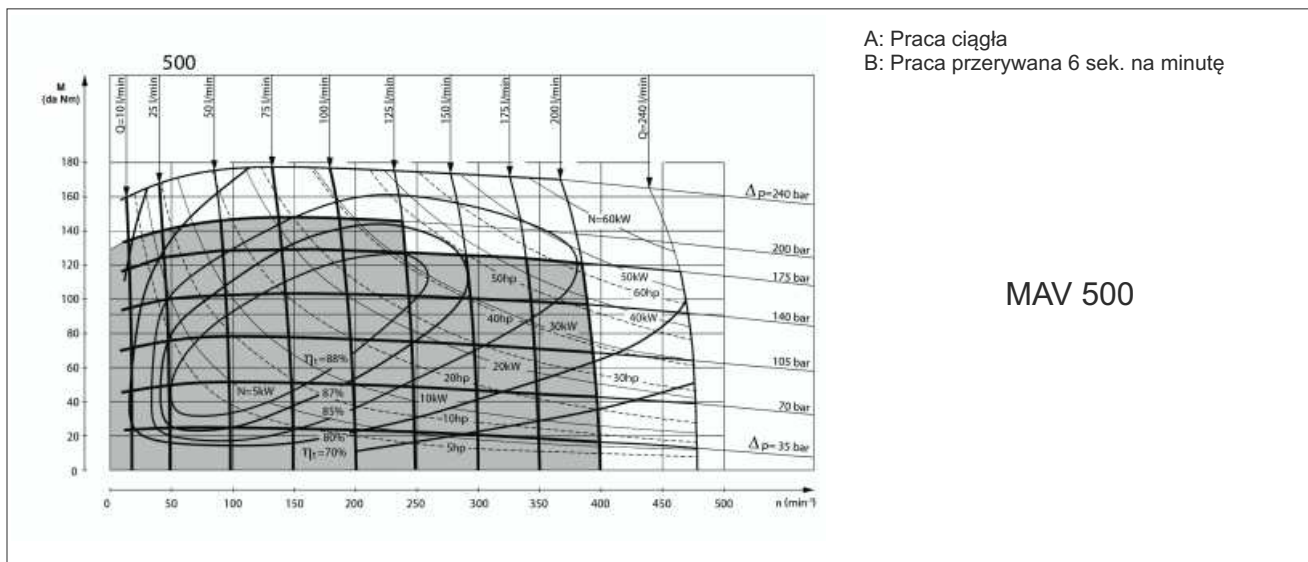
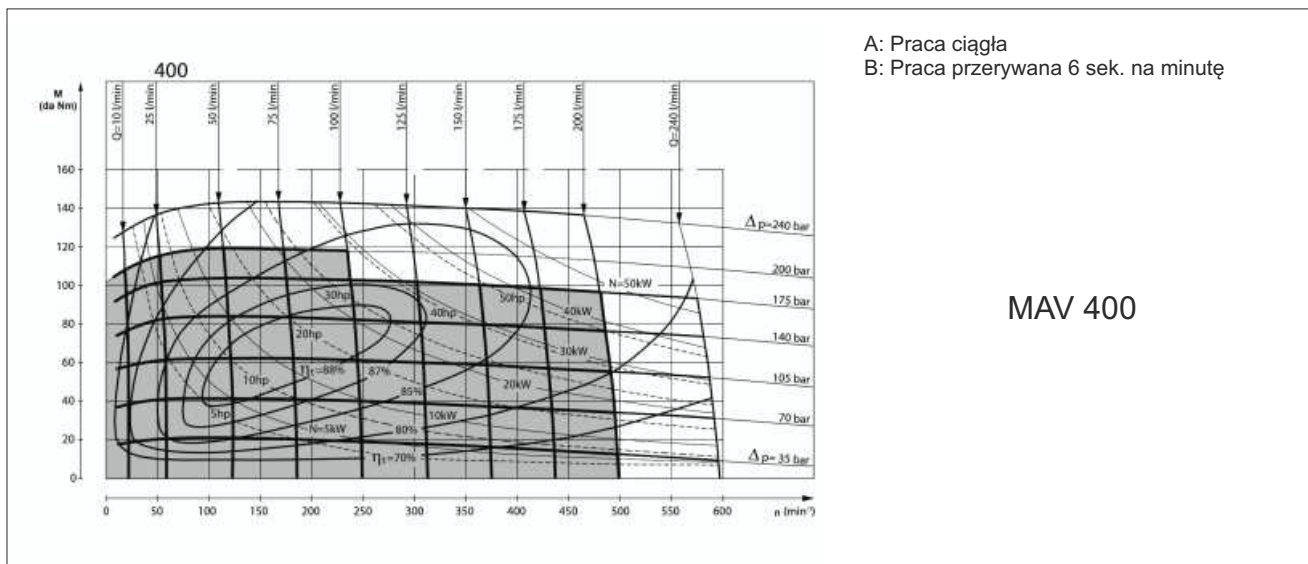
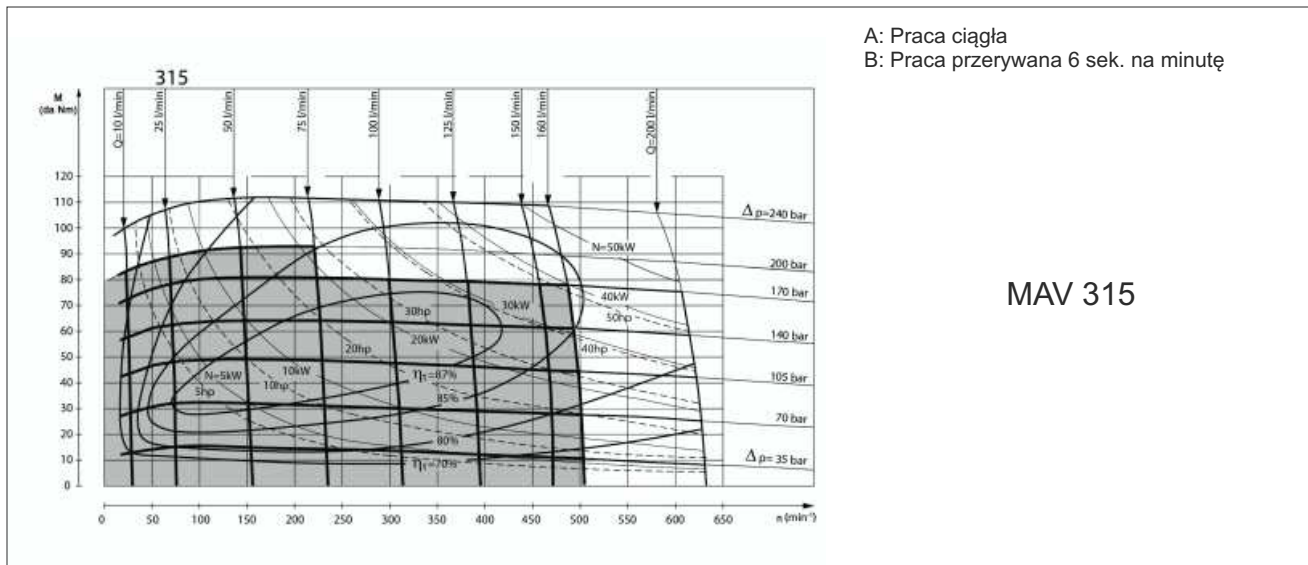

Silnik orbitalny MAV

- A: Praca ciągła
- B: Praca przerywana 6 sek. na minutę

MAV 630

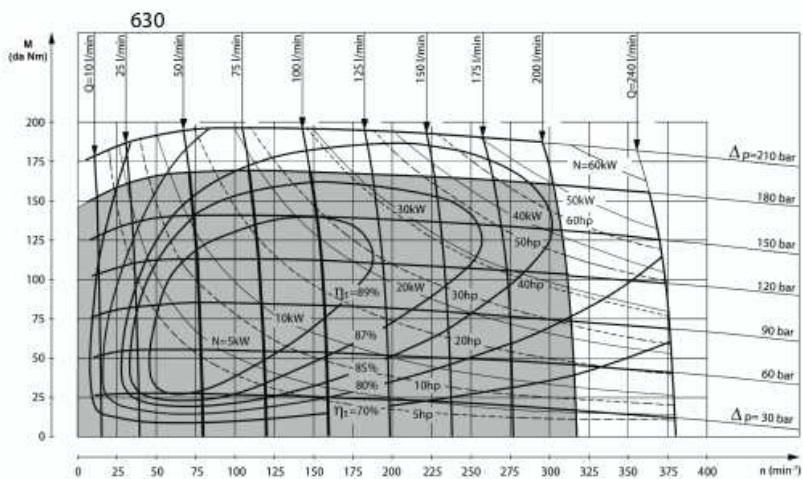

- A: Praca ciągła
- B: Praca przerywana 6 sek. na minutę

MAV 800

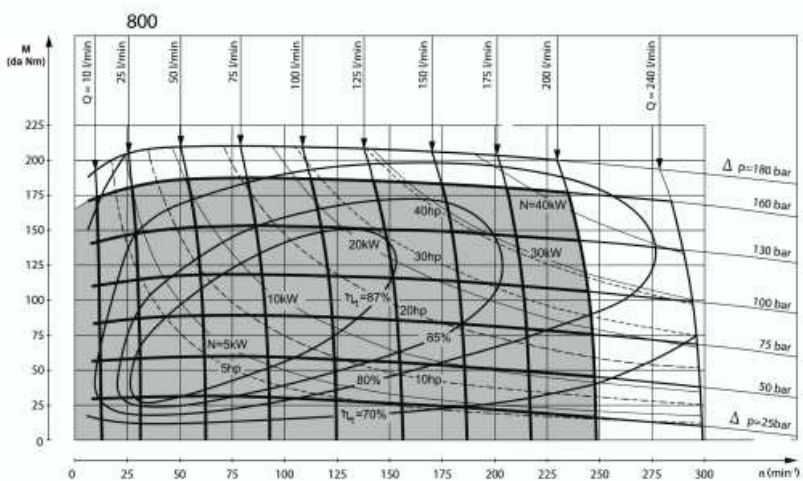

Opis i dane techniczne

Kod	Wersje		
	G (deep)	M (deep)	U (deep)
P (A,B)	2 x G1 (18)	2 x M33x2 (18)	2x1.5/16-12 UN(18)
T	G1/4 (12)	M14 x 1,5 (12)	9/16-18 UNF (12)
C	4 x M12 (10)	4 x M12 (10)	-

Typ	L	L2	L1
MAV 315	217	161,5	27
MAV 400	224	168,5	34
MAV 500	232	176,5	42
MAV 630	244	188,5	54
MAV 800	255	199,5	65

Typ	L	L2	L1
MAVW 315	148,5	93,5	27
MAVW 400	155,5	100,5	34
MAVW 500	163,5	108,5	42
MAVW 630	175,5	120,5	54
MAVW 800	186,5	131,5	65

Układ przyłączy

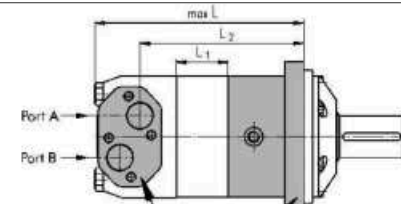

Przyłącza boczne Wersje G M

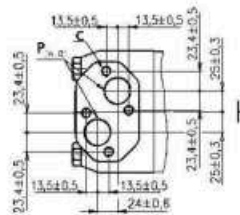

Przyłącza O-ring Wersje U

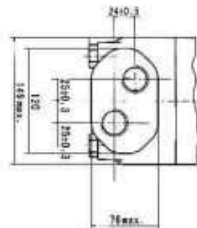

Montaż

Kolnierz kwadratowy (4 otwory)

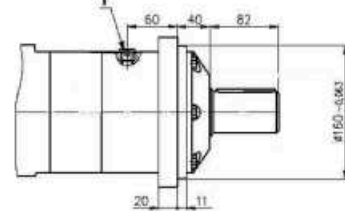

W Kolnierz do kół

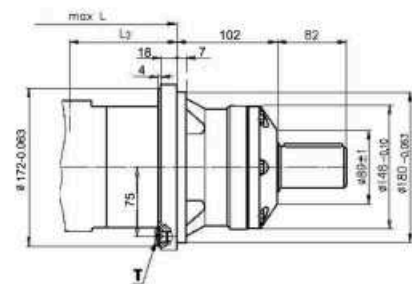

Dostępne wałki w silnikach MAV

C ø 50 prosty, wpust A14x9x70

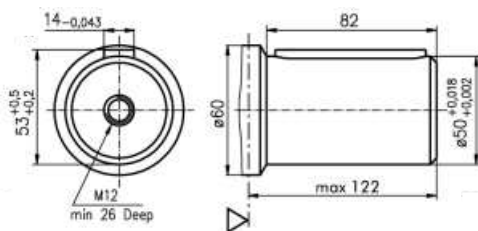

SH ø 2.1/8" wieloklin, 16DP 8/16

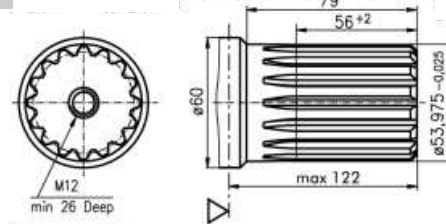

CO ø 2.1/4" [57,15] prosty, wpust 1/2" x 1/2" x 2.1/4"

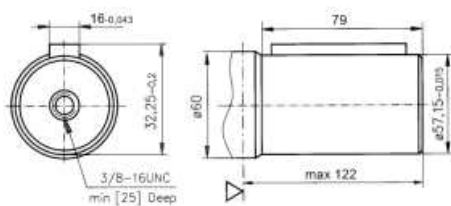

K Stożkowy 1:10, wpust B1x10x32

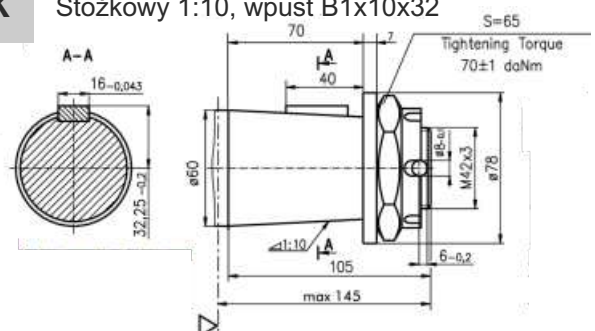

▷ Powierzchnia mocowania silnika

Dopuszczalne obciążenie uszczelnienia wału dla MAV

W zastosowaniach bez zewnętrznego odprowadzenia przecieków, ciśnienie przy uszczelnieniu wału jest nieco wyższe niż ciśnienie w linii powrotnej.

Przy stosowaniu zewnętrznego odprowadzenia przecieków ciśnienie przy uszczelnieniu wału równe jest ciśnieniu w linii powrotnej.

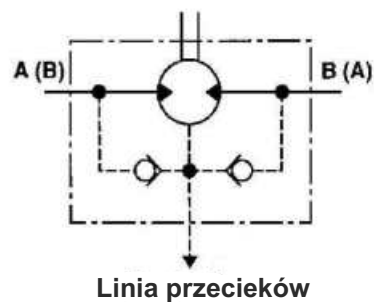
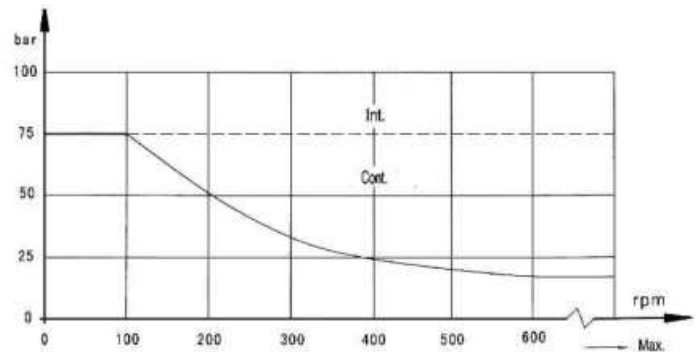

Obciążenie wału

Wał pracuje w łożysku stożkowym, dzięki czemu wytrzymuje wysokie obciążenia od sił osiowych i promieniowych. Krzywa "1" ilustruje maksymalne promieniowe obciążenie wału. Obciążenia przekraczające te wartości obniżają żywotność silnika.

Dwie pozostałe krzywe odnoszą się żywotności (B10) łożyska na poziomie 3000 godzin przy 2000 obr/min.

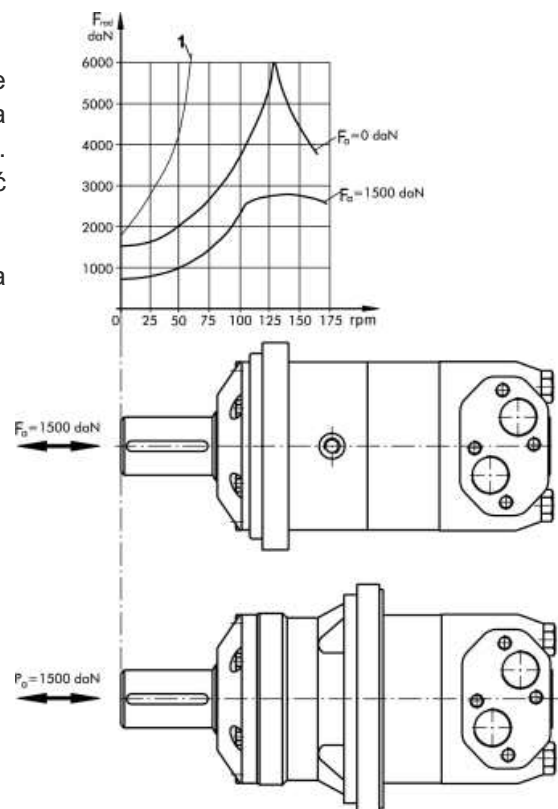

Sposób zamawiania serii MAV

	1	2	3	4	5	6
MAV						

Poz. 1 Kołnierz mocujący

Pominięte - Kołnierz kwadratowy (4 otwory)

W Kołnierz do kół

Poz. 2 Chłonność

315 333 cm³/obr; 19,2 cal³/obr

400 419 cm³/obr; 24,5 cal³/obr

500 518 cm³/obr; 30,5 cal³/obr

630 666 cm³/obr; 38,6 cal³/obr

800 801 cm³/obr; 49,0 cal³/obr

Poz. 3 Wałki

C ø 50 prosty, wpust A14 x 9 x 70

CO ø 2.1/4" [57,15] prosty, wpust 1/2" x 1/2" x 2.1/4"

K Stożkowy 1:10, wpust B16x10x32

SH ø 2.1/8" wieloklin 17T,

Poz. 4 Układ przyłączy

Pominięte - G 1

M metryczny

U 2 x 1.5/16-12UN

Poz. 5 Malowany

Pominięte - Szary

B Czarny

00 bez malowania

Poz. 6 Kierunek obrotów

Pominięte - Standardowa rotacja

R Odwrotny kierunek obrotów