

Druckzuschaltventile in Plattenaufbauweise der Serie R4S ermöglichen es, Funktionen in einem hydraulischen System druckabhängig ablaufen zu lassen. Wenn der Systemdruck den Einstelldruck erreicht, öffnet das Ventil zur Sekundärseite.

Der Druckverlust vom Primär- zum Sekundärbereich wird durch die Vorsteuerung auf ein Minimum reduziert.

**Merkmale**

- Vorgesteuertes Druckzuschaltventil
- Plattenaufbau nach ISO 5781
- 3 Druckstufen
- 3 Verstellarten
  - Handrad
  - Plombierbare Hutmutter
  - Drehknopf mit Schloss

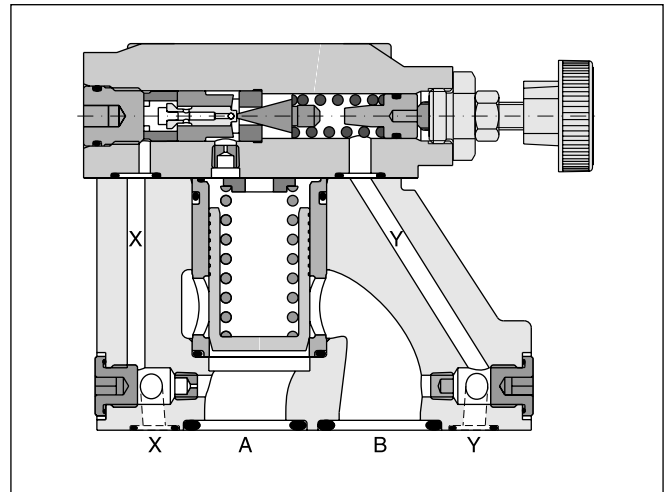
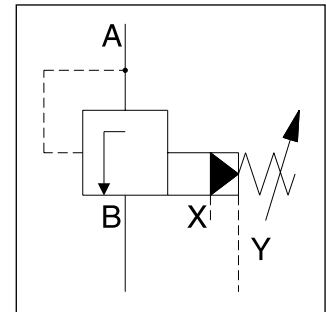

**4**

**Bestellschlüssel**

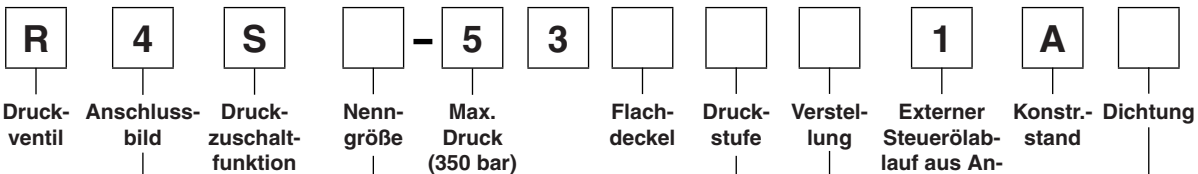

Code	Anschlussbild	
4	Plattenaufbau ISO 5781	NG 10 und 25
		NG 32

Code	Nenngröße
03	NG10
06	NG25
10	NG32

Code	Dichtung
1	NBR
5	FPM

Code	Verstellung
1	Handrad Ø 32 mm (Standard)
3	Hutmutter plombierbar
4	Drehknopf mit Schloss

Code	Druckstufe
1	bis 105 bar
3	bis 210 bar
5	bis 350 bar

**Technische Daten**

Allgemein		NG10	NG25	NG32
Nenngröße				
Anschlussbild		Plattenaufbau nach ISO 5781		
Einbaulage		beliebig, horizontaler Einbau bevorzugt		
Umgebungstemperatur	[°C]	-20...+80		
MTTF <sub>D</sub> -Wert	[Jahre]	75		
Gewicht	[kg]	2,7	4,5	6,0
Hydraulisch				
Max. Betriebsdruck	[bar]	Anschlüsse A, B und X 350, Anschluss Y drucklos		
Druckstufen	[bar]	105, 210, 350		
Nennvolumenstrom	[l/min]	150	350	650
Druckmedium		Hydrauliköl nach DIN 51524 ... 51525		
Viskosität, zulässig empfohlen	[cSt] / [mm <sup>2</sup> /s]	20 ... 380		
	[cSt] / [mm <sup>2</sup> /s]	30 ... 50		
Druckmediumtemperatur	[°C]	-20 ... +70		
Verschmutzungsgrad		ISO 4406 (1999) 18/16/13		

4

**Typischer Druckverlauf beim Schließvorgang**

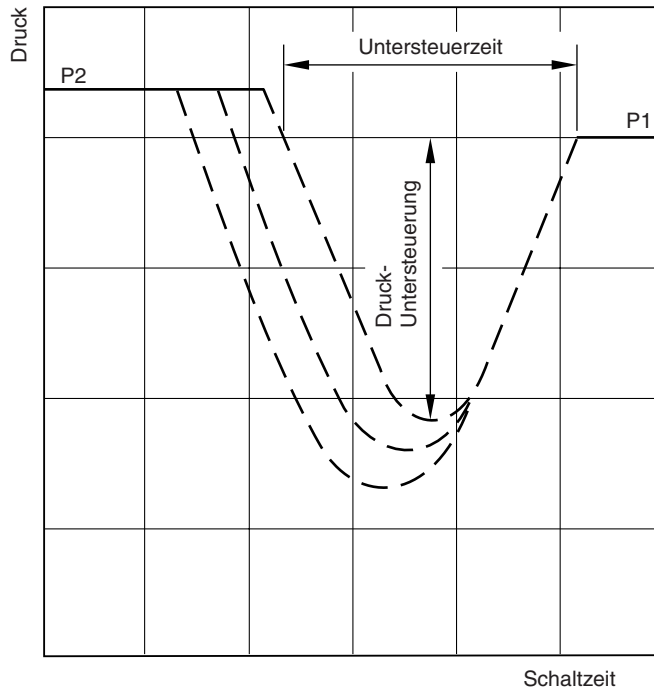

P1 = Einstelldruck  
P2 = Betriebsdruck

Die Druckuntersteuerung und Untersteuerzeit sind abhängig von der Charakteristik des spezifischen Systems.

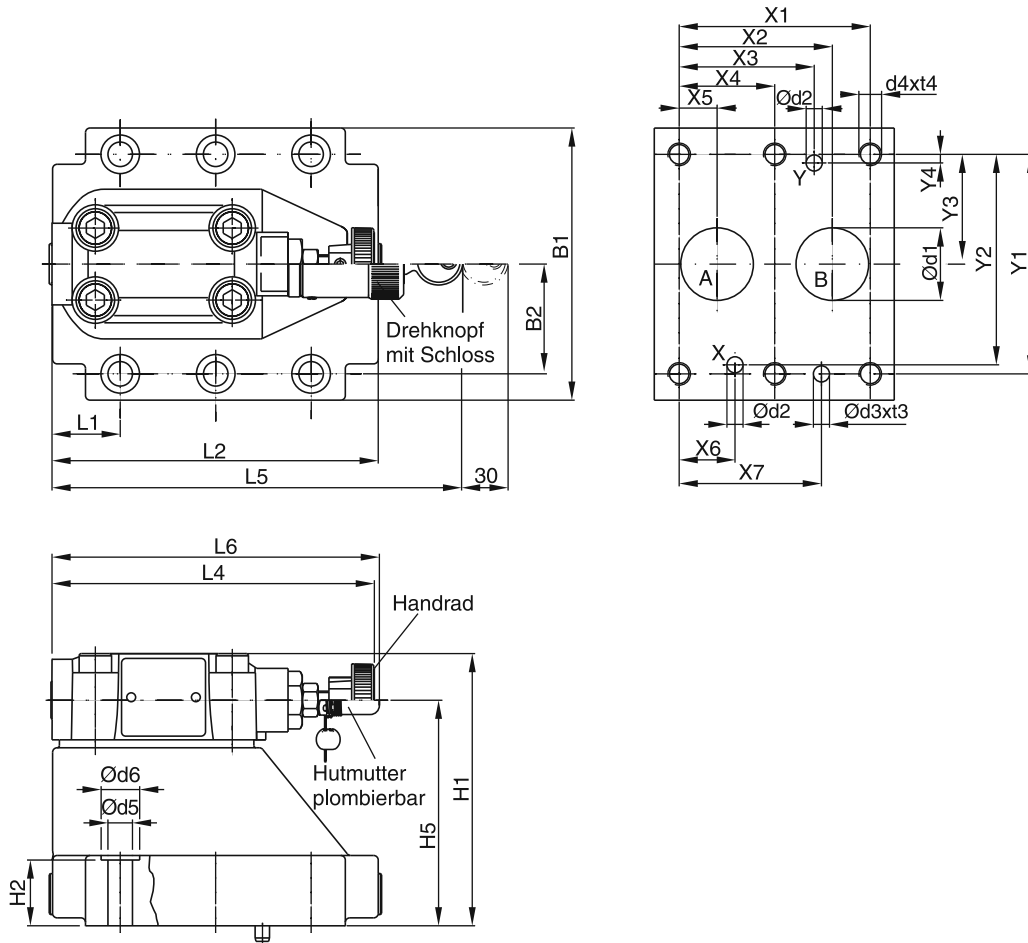

**4**

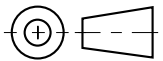

NG	ISO-Code	x1	x2	x3	x4	x5	x6	x7	y1	y2	y3	y4	y5	y6
10	5781-06-07-0-00	42,9	35,8	21,5	–	7,2	21,5	31,8	66,7	58,8	33,4	7,9	–	–
25	5781-08-10-0-00	60,3	49,2	39,7	–	11,1	20,6	44,5	79,4	73	39,7	6,4	–	–
32	5781-10-13-0-00	84,2	67,5	59,5	42,1	16,7	24,6	62,7	96,8	92,8	48,4	3,8	–	–

Toleranz für X und Y Stift- und Gewindebohrungen ±0,1, für Anschlussöffnungen ±0,2.

NG	ISO-Code	B1	B2	H1	H2	H3	H4	H5	H6	L1	L2	L3	L4	L5	L6
10	5781-06-07-0-00	87,3	33,35	83	21	62,5	–	–	–	25	94,8	–	143	181	144,8
25	5781-08-10-0-00	105	39,7	107,5	29	89	–	–	–	30,9	126,8	–	143	181	144,8
32	5781-10-13-0-00	120	48,4	120	30	99,5	–	–	–	29,8	144,3	–	143	181	144,8

NG	ISO-Code	d1max	d2max	d3	t3	d4	t4	d5	d6	Anschlussplatte <sup>1)</sup>
10	5781-06-07-0-00	15	7	7,1	8	M10	16	10,8	17	SPP 3M6B 910
25	5781-08-10-0-00	23,4	7,1	7,1	8	M10	18	10,8	17	SPP 6M8B 910
32	5781-10-13-0-00	32	7,1	7,1	8	M10	20	10,8	17	SPP 10M12B 910

NG	Kit	Kit	Kit	Kit		Oberflächenqualität
				NBR	FPM	
10	BK505	4x M10x35 DIN 912 12.9	63 Nm ±15 %	S26-58507-0	S26-58507-5	
25	BK485	4x M10x45 DIN 912 12.9	63 Nm ±15 %	S26-58475-0	S26-58475-5	
32	BK506	6x M10x45 DIN 912 12.9	63 Nm ±15 %	S26-58508-0	S26-58508-5	

<sup>1)</sup> Details siehe Kapitel 12, Serie SPP.