

171826-9 ✓ AKTIV

Interne TE-Nummer 171826-9

PCB Mount Header, Horizontal, Wire-to-Board, 9 Position, 5mm [.197in] Centerline, 1 Row, Tin, Natural, Shrouded, Printed Circuit Board

[Auf TE.com ansehen>](#)



Steckverbinder > PCB-Steckverbinder > Kabel-an-Leiterplatte-Steckverbinder > Draht-an-Leiterplatte-Steckkontakte und -sockel



PCB-Steckverbindermontagetyp: **Stiftleiste für die Leiterplattenmontage**

Montageausrichtung für Leiterplatte: **Horizontal**

Steckverbindersystem: **Draht-an-Leiterplatte**

Anzahl von Positionen: **9**

Raster: **5 mm [.197 in]**

## Eigenschaften

### Produktmerkmale

PCB-Steckverbindermontagetyp	Stiftleiste für die Leiterplattenmontage
Steckverbindersystem	Draht-an-Leiterplatte
Stecksockeltyp	Gehüllt
Abdichtbar	Nein
Anschluss von Steckverbinder & Kontakt an	Leiterplatte

### Konfigurationsmerkmale

Montageausrichtung für Leiterplatte	Horizontal
Anzahl von Positionen	9
Zeilenanzahl	1

### Elektrische Kennwerte

Operating Voltage	250 VAC
-------------------	---------

### Sonstige Eigenschaften

Profil des Steckverbinders	Niedrig
----------------------------	---------

### Kontaktmerkmale

Länge des Steckbereichs des Kontakts	7.5 mm[.295 in]
Abmessungen des Steck-Quadratpfostens	.64 mm[.025 in]
Kontaktfestsit im Gehäuse	Ohne
Dicke des Beschichtungsmaterials des Kontaktanschlussbereichs der Leiterplatte	.8 µm

Kontaktform	Quadratisch
Beschichtungsmaterial des Kontaktanschlussbereichs der Leiterplatte	Zinn
Kontaktmaterial	Messing
Beschichtungsmaterial des Steckbereichs des Kontakts	Zinn
Dicke des Beschichtungsmaterials des Steckbereichs des Kontakts	.8 µm[31.49 µin]
Kontakttyp	Stift
Kontakt-nennstrom (max.)	5 A

### Klemmenmerkmale

Quadratischer Endverschluss, Anschlussstift- und Restabmessungen	.64 mm[.025 in]
Anschlussstift- und Restlänge	3.6 mm[.142 in]
Anschlussmethode für Leitungen und Kabel	Crimpverbindung
Verbindungsmethode für Leiterplatte	Durchsteckmontage - Löten

### Montage und Anschlusstechnik

Zugentlastung	Ohne
Panelmontagevorrichtung	Ohne
Art der Leiterplattenmontage	Arretierungslötenden
Montageausrichtung der Leiterplatte	Ohne
Gegensteckarretierung	Mit
Arretierung für Leiterplattenmontage	Mit
Art der Steckverbindermontage	Leiterplattenmontage

### Gehäusemerkmale

Raster	5 mm[.197 in]
Gehäusefarbe	Naturbelassen
Gehäusematerial	6/6 Nylon

### Abmessungen

Steckverbinderlänge	22.5 mm[.886 in]
Steckverbinderhöhe	6.7 mm[.264 in]
Leiterplattendicke (empfohlen)	1.6 mm[.063 in]

### Verwendungsbedingungen

Betriebstemperaturbereich	-20 – 95 °C[-4 – 203 °F]
---------------------------	--------------------------

### Betrieb/Anwendung

Stromkreis Anwendung	Signal
----------------------	--------

### Industriestandards

UL-Brandschutzklasse	UL 94V-0
Behörde/Norm	UL
CSA zertifiziert	Ja

### Verpackungsmerkmale

Verpackungsmenge	250
Verpackungsmethode	Tasche/Kasten

### Produkt-Compliance

Bitte besuchen Sie die Produktseite auf [TE.com](https://www.te.com) um Informationen über Produktkonformität zu erhalten.>

EU RoHS Richtlinie 2011/65/EU	Konform
EU ELV Richtlinie 2000/53/EG	Konform
China RoHS 2 Richtlinie MIIT Order No 32, 2016	Keine eingeschränkten Materialien oberhalb der Grenzwerte
EU REACH Verordnung (EG) No. 1907/2006	Aktuelle ECHA Kandidatenliste: JAN 2020 (205) Kandidatenliste deklariert bezüglich: JUL 2019 (201) Enthält keine SVHC
EU REACH Verordnung (EG) No. 1907/2006	Aktuelle ECHA Kandidatenliste: JAN 2020 (205) Kandidatenliste deklariert bezüglich: JUL 2019 (201)
Halogengehalt	Niedriger Halogengehalt – Br, Cl, F, I < 900 ppm im homogen Material. Außerdem BFR/CFR/PVC-frei.
Lötfähigkeit	Wellenlötfähig bis 265 °C

#### Produktkonformitäts-Disclaimer

Diese Informationen beruhen auf angemessenen Erkundigungen bei unseren Lieferanten und entsprechen unserem derzeitigen Wissensstand auf Grundlage der Angaben der Lieferanten. Diese Informationen können Änderungen erfahren. Die von TE als EU RoHS-konform ermittelten Teile weisen einen maximalen Gewichtsanteil von 0,1 % Blei, Chrom VI, Quecksilber, PBB, PBDE, DBP, BBP, DEHP und DIBP sowie 0,01 % Kadmium im homogenen Werkstoff auf oder sind gemäß der Anhänge zur Richtlinie 2011/65/EU (RoHS2) von diesen Grenzwerten ausgenommen. Elektrische und elektronische Endprodukte erhalten gemäß der Richtlinie 2011/65/EU eine CE-Kennzeichnung. Die Komponenten sind möglicherweise nicht CE-gekennzeichnet. Zusätzliche weisen die von TE als EU ELV-konform ermittelten Teile einen maximalen Gewichtsanteil von 0,1 % Blei, Chrom VI und Quecksilber sowie 0,01 % Kadmium im homogenen Werkstoff auf oder sind gemäß der Anhänge zur Richtlinie 2000/53/EG (ELV) von diesen Grenzwerten ausgenommen. Bezüglich der REACH Bestimmungen beruht die TE-Information über SVHC in den Artikeln für diese Teilenummer noch auf den „Leitlinien zu den Anforderungen für Stoffe in Erzeugnissen“ (Version: 2, April 2011) der European Chemicals Agency (ECHA), wobei der Grenzwert von 0,1% (nach Gewicht) auf das Fertigprodukt bezogen ist. TE ist sich des EuGH-Urteils vom 10. September 2015, auch bekannt als O5A (Once An Article Always An Article), bewusst, welches besagt, dass im Falle von 'komplexen Erzeugnissen', der Schwellenwert für eine SVHC sowohl auf das Produkt als Ganzes und gleichzeitig

auf jeden der Artikel, aus denen sich das Produkt zusammensetzt, angewendet wird. TE hat diesen Entscheid auf der Grundlage der neuen ECHA ' Leitlinien zu den Anforderungen für Stoffe in Erzeugnissen' (Juni 2017, Version 4,0) ausgewertet und wird seine Deklarationen entsprechend aktualisieren.

## Kompatible Teile



## Kunden kauften auch diese Produkte

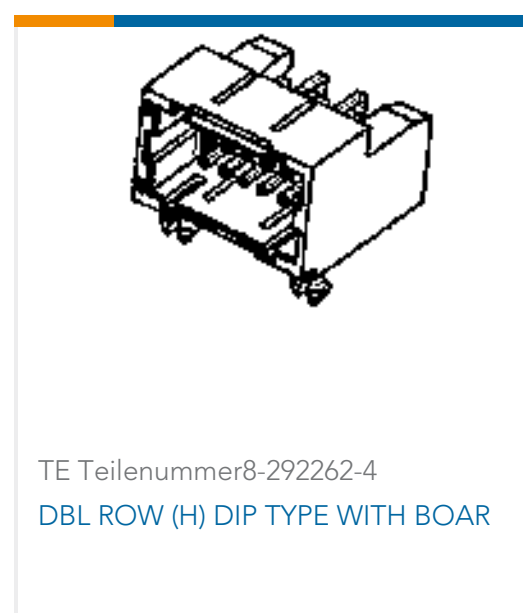

## Dokumente

### Produktzeichnungen

H-TYPE E.I.S.CONN. 9P ASSY

Englisch

### CAD-Dateien

3D PDF

3D

Kundenmodell

[ENG\\_CVM\\_CVM\\_171826-9\\_Y3.2d\\_dxf.zip](#)

Englisch

Kundenmodell

[ENG\\_CVM\\_CVM\\_171826-9\\_Y3.3d\\_igs.zip](#)



Englisch

### Kundenmodell

[ENG\\_CVM\\_CVM\\_171826-9\\_Y3.3d\\_stp.zip](#)

Englisch

Indem Sie die CAD-Datei herunterladen stimmen Sie den [allgemeinen Verkaufsbedingungen](#) zu.

### Datenblätter/ Katalogseiten

[1-1773972-5\\_EIS\\_Connectors\\_Brochure](#)

Englisch

### Produktspezifikationen

[Crimping of AMP EI Series Connector Contacts](#)

Japanisch

[Anwendungsspezifikation](#)

Japanisch

### Freigabe Agentur

[Agentur-Freigabe-Blatt](#)

Englisch