

A9050108

SOFT-CASE S

Einzigartige Gehäusekonstruktion mit "Breiten-Orientierung" im Taschenformat. Vertieft liegende Fläche für Folientastaturen. Befestigungsmöglichkeit für Platinen im Ober- und Unterteil. Zwischenring für mehr Einbauhöhe als Zubehör. In Verbindung mit TPE-Zwischenring (Zubehör) Schutzart IP 54 möglich.

Ausführung

Ohne Batteriefach

Lieferumfang

Ober- und Unterteil, Montage-Set



TECHNISCHE DATEN

Material	ABS (UL 94 HB)
Schutzart	IP 54 opt. Erforderliches Zubehör: TPE Zwischenring, IP 40
Farbe	lava
Standards	RoHS konform, REACH konform

Die Schutzartangaben beziehen sich auf Leergehäuse (ohne Modifikationen) unter Einhaltung der Normbedingungen nach EN 60529.

Länge	51 mm
Breite	82 mm
Höhe	14 mm
Platinenlänge Oberteil	43 mm
Platinenbreite Oberteil	75 mm
Folienlänge	36,1 mm
Folienbreite	54,6 mm

Bitte die Maße an aktuellen Teilen abnehmen. Diese unterliegen material- und produktionsspezifischen Fertigungstoleranzen.

KAUFMÄNNISCHE DATEN

Gewicht/1 Stück	27 g
Warentarifnummer (OKW Produkt)	39269097
Herstellungsland	Deutschland

A9050108

SOFT-CASE S

KUNDENSPEZ. MODIFIKATIONEN

Was benötigen Sie für Ihr persönliches Produkt? Bei Bedarf liefern wir Ihnen die Gehäuse/Drehknöpfe einbaufertig mit allen notwendigen Modifikationen und Veredelungen. Wir beraten Sie gerne. Fragen Sie an!

Produktoptionen für A9050108



Mechanische
Bearbeitung



Bedruckung



Laserbeschriftung



Dekorfolien



Sondermaterial



EMV Schutz



Konfektion / Montage

A9050108

SOFT-CASE S

ZUBEHÖR "ZWISCHENRING"



A9150011
Zwischenring S
ABS (UL 94 HB)
matt verchromt
54x85x12mm



A9150017
Zwischenring S
ABS (UL 94 HB)
grauweiß RAL 9002
54x85x12mm



A9150018
Zwischenring S
ABS (UL 94 HB)
lava
54x85x12mm



A9150118
Zwischenring S
SEBS (TPE)
vulkan
54x85x12mm



A9150219
Zwischenring S
PMMA (IR) (UL 94 HB)
schwarz RAL 9005
54x85x12mm

ZUBEHÖR "WAND/HALTER"



A9152048
Combi-Clip
ABS (UL 94 HB)
lava
45x27mm

A9050108

SOFT-CASE S

ZUBEHÖR "TRAGEN"



A9100001
Ringöse
PA 6
vulkan



A9152048
Combi-Clip
ABS (UL 94 HB)
lava
45x27mm

ZUBEHÖR "SCHRAUBEN"



A0304031
Selbstformende Schraube 2,2 x
5 mm (PZ1)

ZUBEHÖR



A9152058
Aufstellbügel
ABS (UL 94 HB)
lava

Technische Änderungen vorbehalten. © OKW Gehäusesysteme, Buchen/Deutschland.

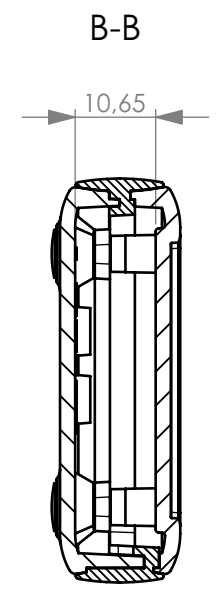
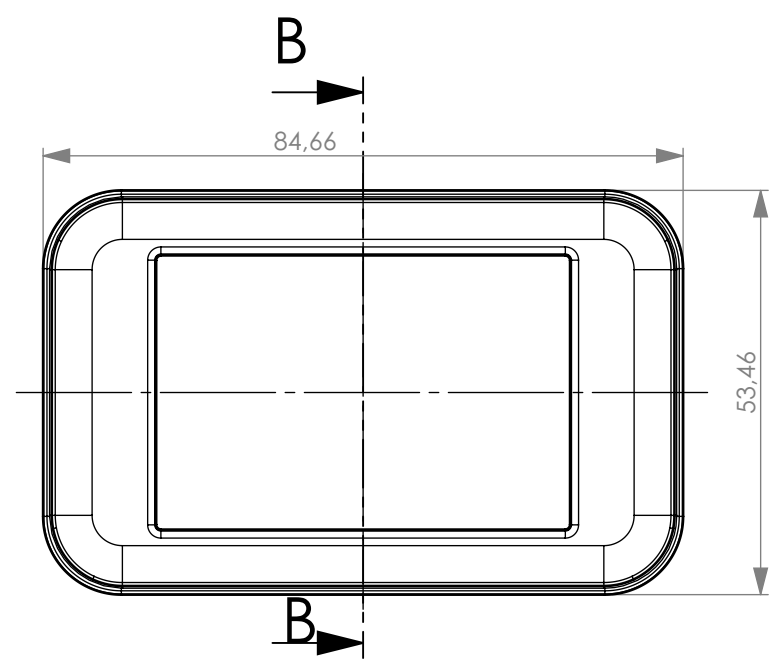
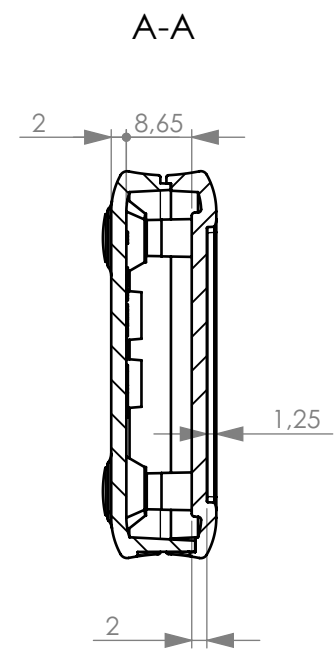
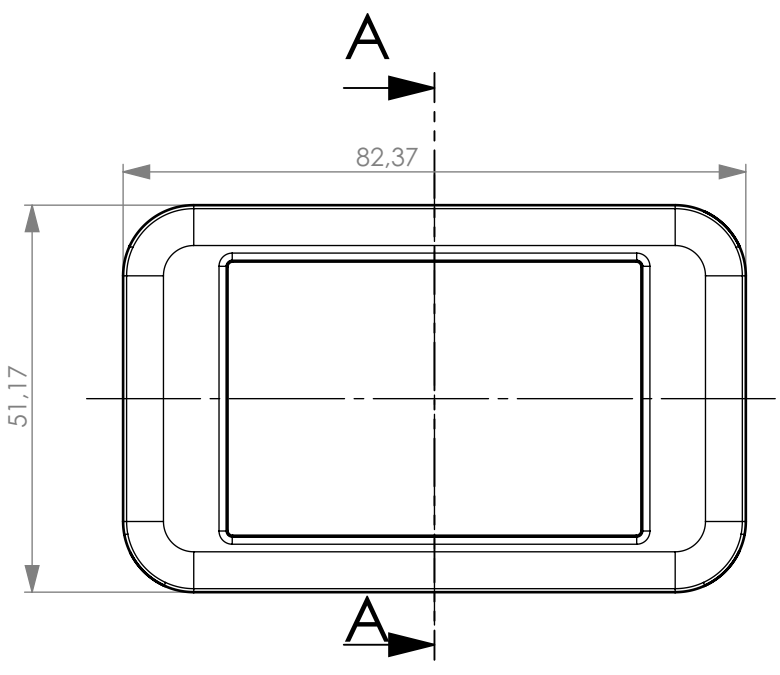
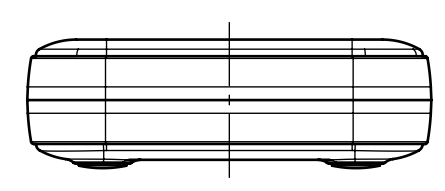
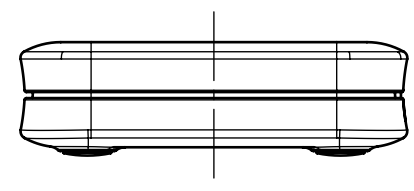
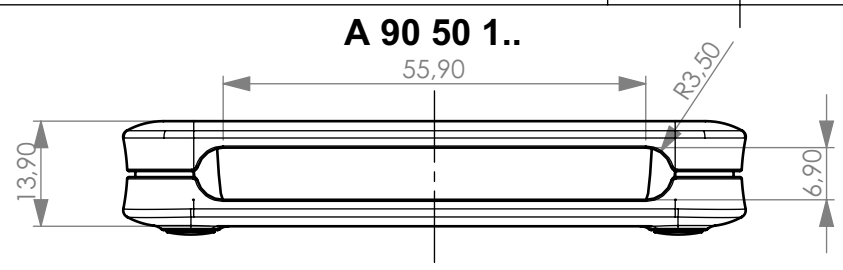

**Oberteil
Top-Part**

**Unterteil
Bottom-Part**

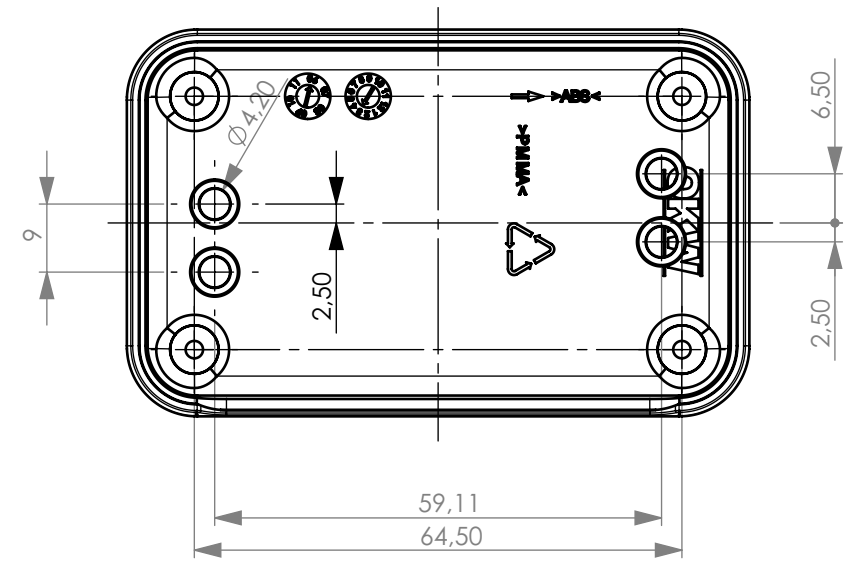
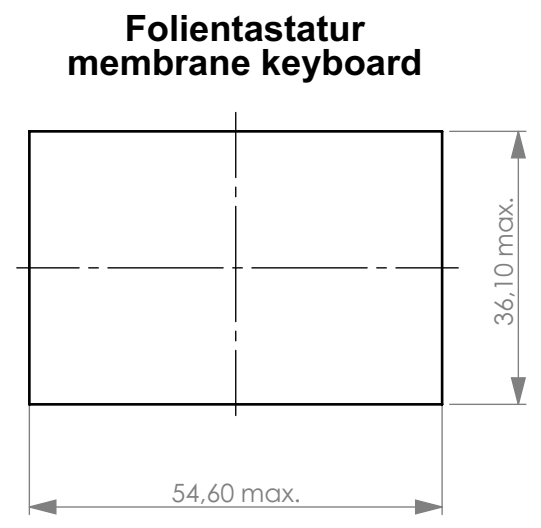
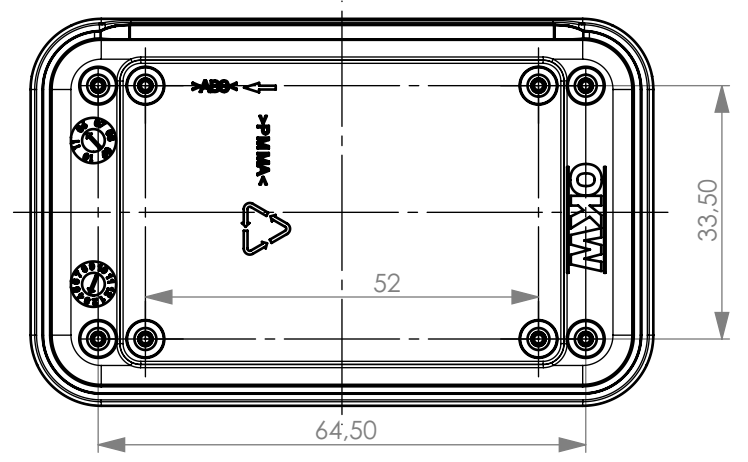

**Platine
PCB**

**Folientastatur
membrane keyboard**

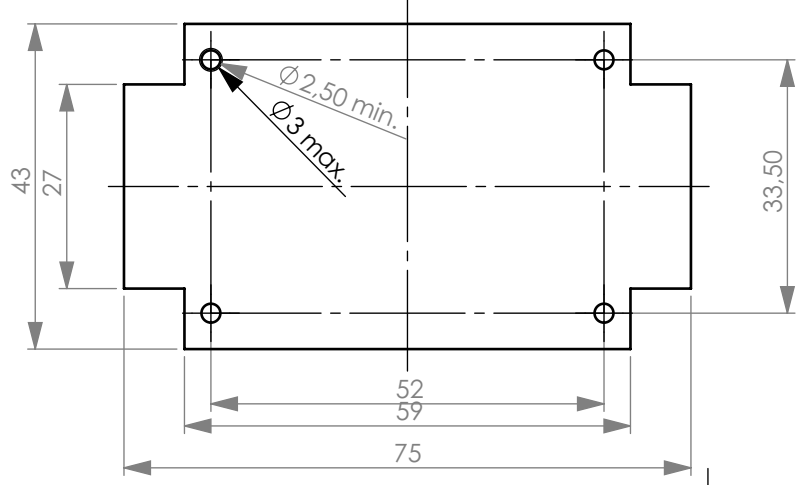

Bitte die Maße an aktuellen Teilen abnehmen. Diese unterliegen material- und produktionspezifischen Fertigungstoleranzen.

Please take the dimensions from current parts. These are subject to material- and manufacturing-specific tolerances.

Informationskopie wird nicht aktualisiert
Copy for Information will not be updated

Technische Änderungen vorbehalten. Irrtümer oder Druckfehler begründen keinen Anspruch auf Schadensersatz. Wichtige Einbaumaße bitte direkt mit dem aktuellen Produkt abstimmen.

Subject to technical modification without prior notice. Typographical and other errors do not justify any claim for damages. All dimensions should be verified using an actual moulded part.

Sous réserve de modifications techniques. Toute erreur ou faute d'impression ne justifie aucune demande d'indemnisation. Nous prions les clients de vérifier les dimensions des composants avec les boîtiers avant le montage.

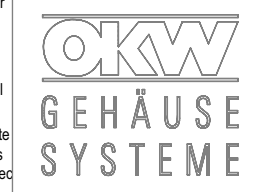

Erst. am: 04.04.2006
Erst. von: Herrlich
Freig. am: 15.10.2013
Freig. von: D. Hasselbach
Revision: 03

Toleranzen:
DIN 16901 T130
Volumen:

Status:
SERIENFREIGABE
Zeichnungsart:
KUNDE

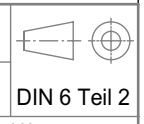

This document contains proprietary information of OKW Gehäusesysteme GmbH and is tendered subject to the conditions that the information be retained in confidence not be reproduced or copied and not be used or incorporated in any product.

SOFT-CASE S
Vers. without / with intermediate ring
A9050***

Für dieses Dokument behalten wir uns alle Urheberrechte vor. Es darf auch auszugsweise weder vervielfältigt noch Dritten in irgendeiner Form zugänglich gemacht werden.

M 1:1
Dateiname:
00008216