

Sport-Thieme

Aufbewahrungswagen

Vielen Dank, dass Sie sich für ein Sport-Thieme Produkt entschieden haben!

Damit Sie viel Freude an diesem Produkt haben und die Sicherheit gewährleistet ist, sollten Sie diese Anleitung vor dem Gebrauch zunächst vollständig durchlesen.

Bewahren Sie die Anleitung gut auf. Für Fragen und Wünsche stehen wir Ihnen gerne zur Verfügung.



Abbildung 1: Aufbewahrungswagen

Produktbeschreibung

Verwendungszweck:

Dieses Produkt ist nur für den bestimmungsgemäßen Gebrauch zu verwenden. Missbrauch jeglicher Art führt zur Beeinträchtigung der Sicherheit und zum Verlust der Gewährleistung!

Der Aufbewahrungswagen mit seinen 3 Ablageböden bietet Möglichkeiten zum Verstauen von Gymnastikartikeln aller Art. Mit zusätzlichen Aufhängevorrichtungen für Reifen, Seile, Turnkeulen und Turnstäbe können Sie den Stauraum noch weiter vergrößern. Den Gerätewagen bewegen Sie auf seinen 4 Transportrollen. Auf den schräg eingesetzten Ablageböden haben Sie alle Handgeräte zudem übersichtlich im Zugriff.

Maße: 111x61x88 cm

Maximale Belastbarkeit: 100 kg



Achtung!

- Den Artikel nicht überlasten oder beklettern!
- Der Kontakt mit Chemikalien, insbesondere Säuren, ist unbedingt zu vermeiden!
- Scharfe Kanten können die Oberfläche beschädigen!
- Das Gerät vor Feuchtigkeit schützen!
- Nur für den Innenbereich geeignet!
- Lagern Sie das Produkt am besten in einem abgeschlossenen Raum mit einer Temperatur von mindestens 15 °C und einer Luftfeuchtigkeit von maximal 65 %!

Modifikation von Produkten:

Modifikation jeglicher Art führt zur Beeinträchtigung der Sicherheit und zum Verlust der Gewährleistung!

Montage

Benötigte Personenzahl: 1

Benötigte Zeit: 25 min

Stückliste:

Position	Anzahl	Beschreibung
1	2	Seitenteil
2	2	Zwischenboden
3	1	Bodenplatte
4	1	Rückwand
5	2	Seitliche Anbauteile
6	2	Hintere Anbauteile
7	1	Untere Abschlussleiste
8	4	Rollen
9	16	Holzschrauben 5x16
10	41	Eckverbinder KOKF 6,3x50
11	1	Innensechskantschlüssel



Abbildung 2: Aufbewahrungswagen für Gymnastikgeräte

Montageschritt 1

Legen Sie die Rückwand auf den Boden und richten Sie die Seitenteile anhand der Bohrlöcher aus und verschrauben Sie es mit den Eckverbindern.

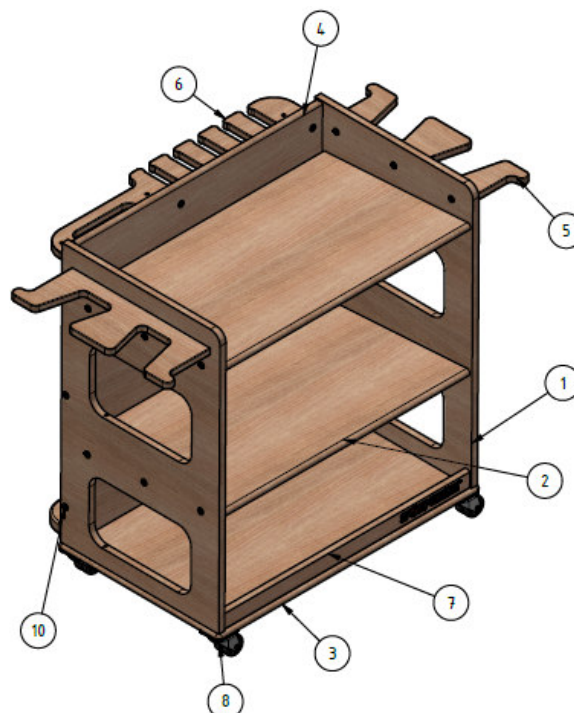

Abbildung 3: Montage Seitenteil

Montageschritt 2

Schieben Sie die Zwischenböden zwischen die Seitenteile und verschrauben Sie es mit den Eckverbinder.

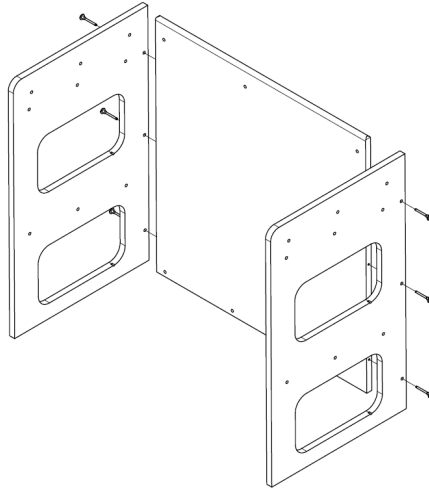

Abbildung 4: Montage Zwischenböden

Montageschritt 3

Verschrauben Sie die Bodenplatte mit den Eckverbinder.

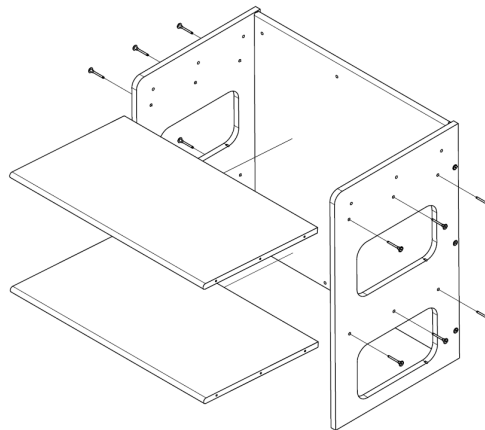

Abbildung 5: Montage Bodenplatte

Montageschritt 4

Verschrauben Sie die Laufrollen, mittels der Holzschrauben an der Bodenplatte in den vorgesehenen Löchern.

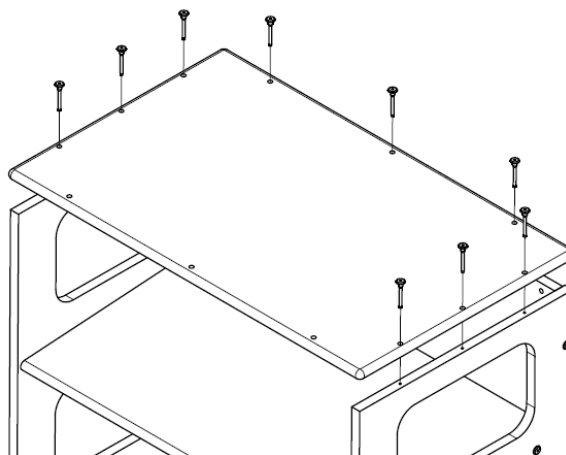

Abbildung 6: Montage Rollen

Montageschritt 5

Verschrauben Sie die vordere untere Abschlussleiste an die Bodenplatte, mittels der Eckverbinder.

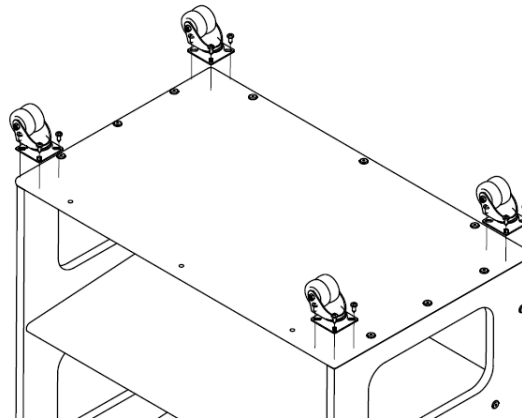

Abbildung 7: Montage Abschlussleiste

Montageschritt 6

Verschrauben Sie die seitlichen und hinteren Anbauteile mit den Eckverbinder.

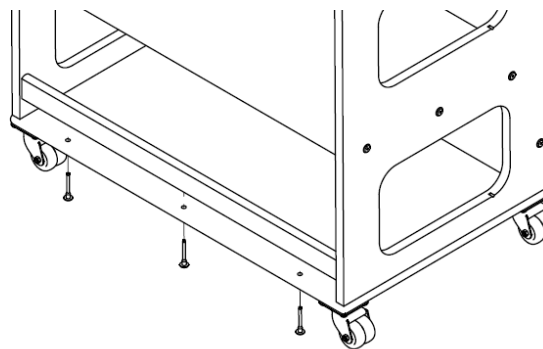

Abbildung 8: Montage Seitenteile

Wartungshinweise und Pflege / Zusatzinformationen

Hinweise zur regelmäßigen Kontrolle:

- Führen Sie in regelmäßigen Abständen eine Sichtprüfung durch.
- Aufgrund unserer kontinuierlichen Qualitätsprüfung der Produkte können sich technische Änderungen ergeben, die zu geringfügigen Abweichungen in der Anleitung führen.
- Kontrollieren Sie regelmäßig die Schraubverbindungen auf ihren festen Sitz.
- Prüfen Sie den Artikel auf eventuelle Beschädigungen und tauschen Sie verschlissene Teile aus.
- Überprüfen Sie den Zustand von Holzelementen, denn durch die Nutzung können Absplitterungen oder andere Gebrauchsspuren entstehen.

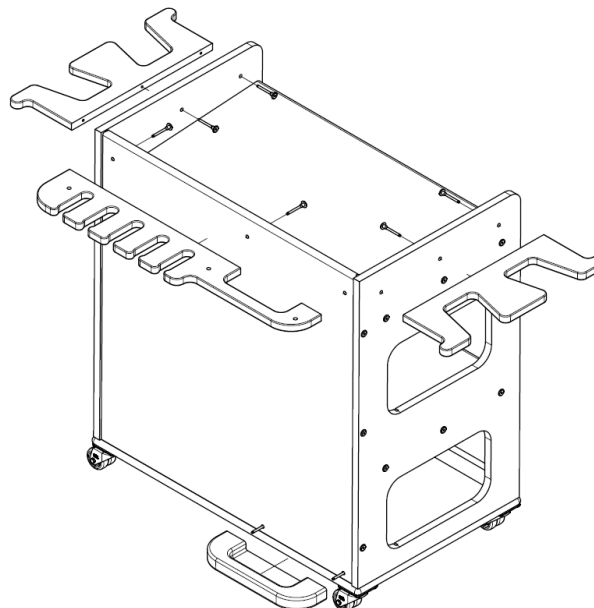
Bei Fragen stehen wir Ihnen gerne zur Verfügung.

Ihr Sport-Thieme Team