



## Hauptmerkmale

Produktbereich	Harmony XVGU
Produkt- oder Komponententyp	Konfigurierbare, monolithische USB-Towerleuchte
Typ der Anzeigeeinheit	3 beleuchtete Einheiten
Tonsignalisierung	Akustikelement
Montagedurchmesser	60 mm
Komponentenname	XVGU
Lichtquelle	LED Dauerlicht oder blinkend Mehrfarbig
Typ der Anzeigeeinh.-Basis	Sockel mit integriertem Summer
Geräuschpegel	82 dB (2-Ton-Buzzer) bei 1 m

## Zusatzmerkmale

Material	PC: Kugel
Montage des Produkts	Direkte Montage
Lampenfassungsfarbe	Farblos/farblos/farblos
[UH,nom] Nennhilfsspannung	5 V DC
Anschlusstyp	USB Typ A Buchse
Stromaufnahme	400 mA
Tonfrequenz	2700 Hz 3800 Hz
Leistungsaufnahme in W	2 W
Blinkfrequenz	2 Hz mit Blink- LED-Einheit 1 Hz mit Blink- LED-Einheit
Produktkompatibilität	Vijeo Designer 4.6 nur für den Innengebrauch HMIGTO XBTGT.... XBTGK.... XBTGC1. XBTGC2. XBTGH
Produktgewicht	0,3 kg

## Montage

Normen	EN 61000-6-2 EN 61000-6-4
Produktzertifizierungen	GOST CUL CE RCM UL 508
Umgebungstemperatur bei Lagerung	-35...70 °C
Umgebungstemperatur bei Betrieb	0...55 °C
Schutzklasse für Stromschläge	Klasse I
Schutzart (IP)	IP54

Das vorliegende Dokument beinhaltet allgemeine Beschreibungen und/oder technische Eigenschaften der Leistungsfähigkeit der hierin enthaltenen Produkte. Anhand des vorliegenden Dokuments soll nicht die Eignung und Zuverlässigkeit dieser Produkte für bestimmte Benutzeranwendungen festgelegt werden. Es stellt auch keinen Ersatz dafür dar. Es obliegt dem Benutzer oder Integrator, eine vollständige und zweckmäßige Risikoabschätzung sowie eine Bewertung und Prüfung der Produkte hinsichtlich ihres entsprechenden Einsatzes durchzuführen. Schneider Electric Industries SAS und die entsprechenden Tochter- oder Konzerngesellschaften übernehmen nicht die Haftung für den missbräuchlichen Gebrauch der hier enthaltenen Informationen.

## Verpackungseinheiten

VPE 1 Art	PCE
VPE 1 Menge	1
VPE 1 Höhe	7,9 cm
VPE 1 Breite	7,9 cm
VPE 1 Länge	31,1 cm
VPE 1 Gewicht	350,0 g
VPE 2 Art	S04
VPE 2 Menge	21
VPE 2 Höhe	30 cm
VPE 2 Breite	40 cm
VPE 2 Länge	60 cm
VPE 2 Gewicht	8,6 kg
VPE 3 Art	P06
VPE 3 Menge	84
VPE 3 Höhe	80 cm
VPE 3 Breite	80 cm
VPE 3 Länge	60 cm
VPE 3 Gewicht	42,908 kg

## Nachhaltigkeit

Angebotsstatus nachhaltiges Produkt	Green Premium Produkt
REACH-Verordnung	<a href="#">REACH-Deklaration</a>
EU-RoHS-Richtlinie	Übereerfüllung der Konformität (außerhalb EU RoHS-Scope) <a href="#">EU-RoHS-Deklaration</a>
Quecksilberfrei	Ja
RoHS-Richtlinie für China	<a href="#">RoHS-Erklärung Für China</a>
Informationen zu RoHS-Ausnahmen	<a href="#">Ja</a>
Umweltproduktdeklaration	<a href="#">Produktumweltprofil</a>
WEEE	Das Produkt muss entsprechend bestimmter Hinweise auf Märkten der Europäischen Union entsorgt werden und darf nicht in Haushaltsabfälle gelangen.

## Vertragliche Gewährleistung

Garantie	18 months
----------	-----------

Abmessungen

Direkte Fußmontage

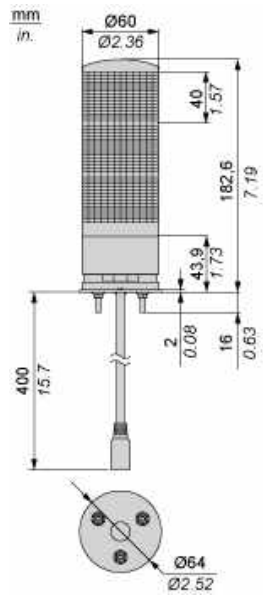

Montage auf horizontalem Träger für direkte Fußmontage

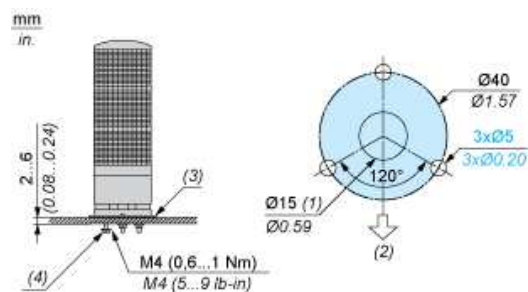

- (1) Kabelabgang
- (2) Summer-Öffnungsposition
- (3) Wasserdichte Gummidichtung
- (4) Sechskantmutter mit Flansch

Ausrichtung bei der Montage

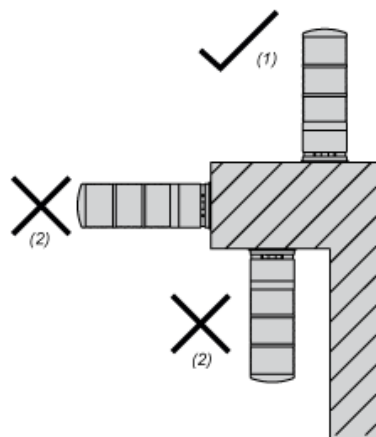

Wählen Sie eine ebene Fläche mit ausreichender Stärke und geringer Vibration für die Installation aus. Montieren Sie das Produkt gemäß der Abbildung, um die IP-Eigenschaften zu gewährleisten.

- (1) OK
- (2) NO