

## Lenkrolle mit stop fix

### Artikelbeschreibung/Produktabbildungen



### Beschreibung

#### Werkstoff:

Gehäuse aus Edelstahl 1.4301.

Räder aus hochwertigem, bruchfestem Polyamid.

#### Ausführung:

Gehäuse gepresst. Lenkrollengehäuse mit 2-facher Kugellagerung im Drehkranz.  
Räder mit Gleitlager.

#### Hinweis:

Radachse verschraubt.

Lenk- und Bockrollen mit Anschraubplatte.

Oberfläche gleitgeschliffen.

Rostfrei.

#### Temperaturbereich:

-25 °C bis +80 °C.

### Zeichnungen

Lenkrolle  
mit „stop-fix“

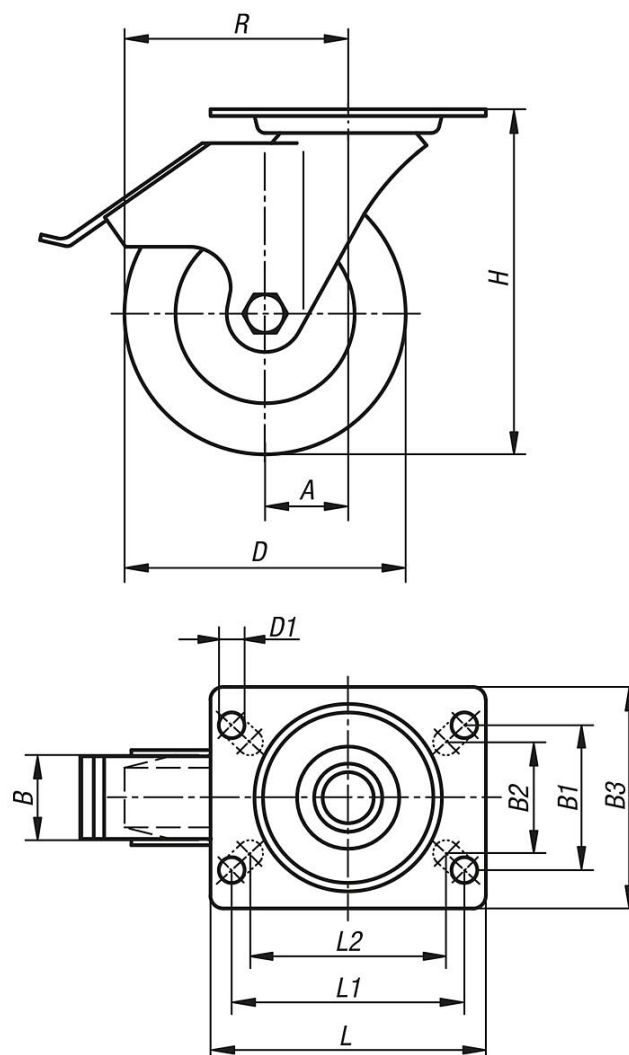

# Lenkrolle mit stop fix

## Zeichnungen

Drehkranzlagerung:

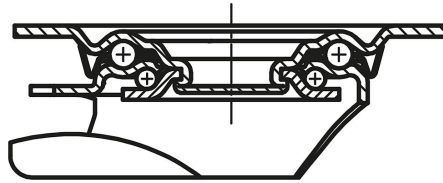

## Artikelübersicht

Bestellnummer	Benennung	Radlagerung	A	B	B1	B2	B3	D	D1	H	L	L1	L2	Tragfähigkeit kg
K1773.210750322	Lenkrolle	Gleitlager	38	32	60	55	85	75	9	100	100	80	76	150
K1773.211000372	Lenkrolle	Gleitlager	36	37	60	55	85	100	9	125	100	80	76	150
K1773.211250402	Lenkrolle	Gleitlager	40	40	60	55	85	125	9	150	100	80	76	150
K1773.211500502	Lenkrolle	Gleitlager	54	50	80	75	110	150	11	190	140	105	-	300