

Verbinder - C-SCM 1,5/6,3X0,8

3240161

<https://www.phoenixcontact.com/de/produkte/3240161>

Bitte beachten Sie, dass die in diesem PDF-Dokument angezeigten Daten aus unserem Online-Katalog generiert wurden. Bitte finden Sie die vollständigen Daten in der Benutzer-Dokumentation. Es gelten unsere Allgemeinen Nutzungsbedingungen für Downloads.



Flachstecker, unisoliert, 0,5 - 1,5 mm², 6,3 x 0,8

Kaufmännische Daten

Artikelnummer	3240161
Verpackungseinheit	100 Stück
Mindestbestellmenge	1 Stück
Verkaufsschlüssel	B1 - Markierung Montage
Produktschlüssel	BH3452
Katalogseite	Seite 498 (C-3-2019)
GTIN	4046356453783
Gewicht pro Stück (inklusive Verpackung)	0,588 g
Gewicht pro Stück (exklusive Verpackung)	0,588 g
Zolltarifnummer	85366990
Ursprungsland	CZ

Verbinder - C-SCM 1,5/6,3X0,8

3240161

<https://www.phoenixcontact.com/de/produkte/3240161>



Technische Daten

Artikeleigenschaften

Produkttyp	Verbinder
------------	-----------

Elektrische Eigenschaften

Sicherung	DIN 46248
-----------	-----------

Maße

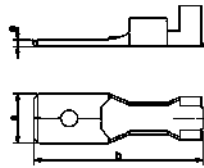
Maßzeichnung	
Breite	6,3 mm
Länge	20 mm
Abisolierlänge maximal	7 mm
Materialstärke min.	0,8 mm

Materialangaben

Farbe	silberfarben
Material	Messing
Beschichtung	verzinkt
Isolierstoff	nicht zutreffend

Umwelt- und Lebensdauerbedingungen

Umgebungsbedingungen	
Umgebungstemperatur (Betrieb)	110 °C

Verbinder - C-SCM 1,5/6,3X0,8

3240161

<https://www.phoenixcontact.com/de/produkte/3240161>



Zeichnungen

Maßzeichnung

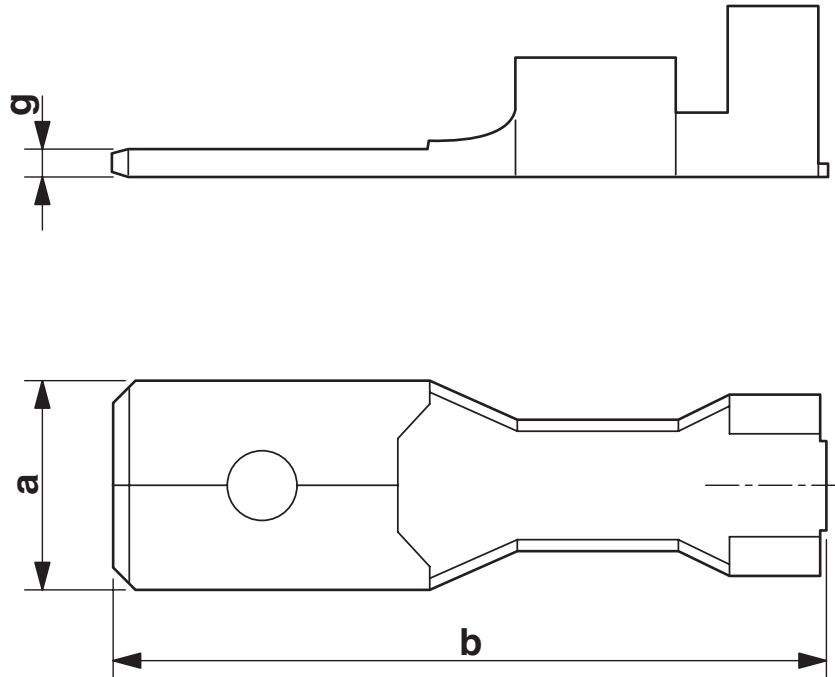

Verbinder - C-SCM 1,5/6,3X0,8



3240161

<https://www.phoenixcontact.com/de/produkte/3240161>

Klassifikationen

ECLASS

ECLASS-9.0	27400212
ECLASS-10.0.1	27400212
ECLASS-11.0	27400212

ETIM

ETIM 8.0	EC001059
----------	----------

UNSPSC

UNSPSC 21.0	27121700
-------------	----------

Verbinder - C-SCM 1,5/6,3X0,8



3240161

<https://www.phoenixcontact.com/de/produkte/3240161>

Environmental Product Compliance

China RoHS	Zeitraum für bestimmungsgemäße Verwendung: unbegrenzt = EFUP-e Keine Gefahrstoffe über den Grenzwerten
------------	---

Phoenix Contact 2023 © - Alle Rechte vorbehalten

<https://www.phoenixcontact.com>

PHOENIX CONTACT Deutschland GmbH

Flachmarktstraße 8

D-32825 Blomberg

+49 52 35/3-1 20 00

info@phoenixcontact.de