

# Parallelbausätze EAMM-U

**FESTO**

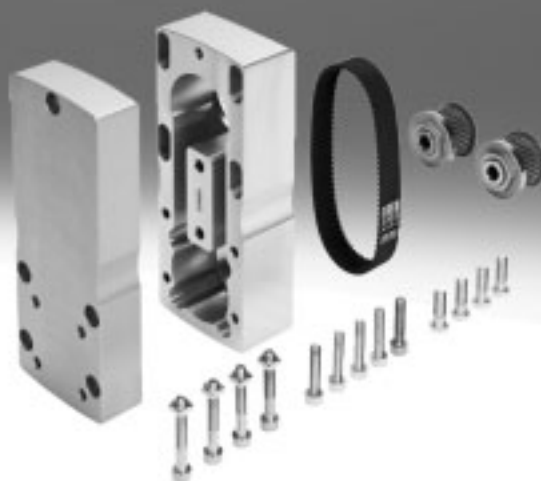

Festo Kernprogramm  
Deckt 80% ihrer Automatisierungsaufgaben ab

Weltweit:  
Stark:  
Einfach:

Immer lagerhaltig  
Festo Qualität zum attraktiven Preis  
Erleichterte Beschaffung und Lagerhaltung



In der Regel versandbereit in 24 h ab Werk  
Weltweit in 13 Service Centern auf Lager  
Mehr als 2200 Produkte







In der Regel versandbereit in 5 Tagen ab Werk  
Weltweit in 4 Service Centern für Sie montiert  
Bis zu  $6 \times 10^{12}$  Varianten pro Produktfamilie

Schauen Sie  
nach dem  
Stern!

# Parallelbausätze EAMM-U

Merkmale

FESTO

Auf einen Blick			
	Für Achse	Beschreibung	→ Seite
Parallelbausätze EAMM-U...-D			
	<ul style="list-style-type: none"> <li>Elektrozylinder ESBF</li> <li>Mini-Schlitten EGSL</li> </ul>	<ul style="list-style-type: none"> <li>Der Bausatz ist in alle Richtungen montierbar</li> <li>Übersetzungsverhältnis <math>i = 1</math></li> <li>Optional mit Schutzart IP65</li> <li>Anbindung von Fremdmotoren ist möglich. Welche Motoren zulässig sind, erfahren Sie bei ihrem lokalen Ansprechpartner von Festo oder → <a href="http://www.festo.com/sp/eamm">www.festo.com/sp/eamm</a></li> </ul>	4
Parallelbausätze EAMM-U...-S			
	<ul style="list-style-type: none"> <li>Spindelachse ELGA-BS</li> <li>Spindelachse EGC-BS</li> <li>Spindelachse EGC-HD-BS</li> </ul>	<ul style="list-style-type: none"> <li>Der Bausatz ist in alle Richtungen montierbar</li> <li>Übersetzungsverhältnis <math>i = 1</math></li> <li>Zur Abstützung der Achswelle ist ein Gegenlager EAMG und eine Spannhülse EAMH...-P mit integriertem Lagerzapfen im Lieferumfang des Parallelbausatzes enthalten</li> <li>Anbindung von Fremdmotoren ist möglich. Welche Motoren zulässig sind, erfahren Sie bei ihrem lokalen Ansprechpartner von Festo oder → <a href="http://www.festo.com/sp/eamm">www.festo.com/sp/eamm</a></li> </ul>	4
Parallelbausätze EAMM-U...-V/T			
	<ul style="list-style-type: none"> <li>Mini-Schlitten EGSC-BS</li> <li>Spindelachse ELGC-BS</li> </ul>	<ul style="list-style-type: none"> <li>Der Bausatz ist in alle Richtungen montierbar</li> <li>Übersetzungsverhältnis <math>i = 1</math></li> <li>Anbindung von Fremdmotoren ist möglich. Welche Motoren zulässig sind, erfahren Sie bei ihrem lokalen Ansprechpartner von Festo oder → <a href="http://www.festo.com/sp/eamm">www.festo.com/sp/eamm</a></li> </ul>	25
Parallelbausätze EAMM-U-E/-D			
	<ul style="list-style-type: none"> <li>Spindelachse DGE-SP</li> <li>Mini-Schlitten EGSL</li> </ul>	<ul style="list-style-type: none"> <li>Der Bausatz ist in alle Richtungen montierbar</li> <li>Beim EGSL kann der Bausatz nur seitlich und unten montiert werden</li> <li>Übersetzungsverhältnis <math>i = 1</math></li> </ul>	30

-  Hinweis

Abhängig von der Kombination zwischen Motor und Antrieb kann die maximale Vorschubkraft des Antriebs unter Umständen nicht erreicht werden.

Bei Verwendung von Parallelbausätzen muss das jeweilige Leerlaufantriebsmoment des Bausatzes berücksichtigt werden.

Auslegungssoftware  
PositioningDrives  
[www.festo.com](http://www.festo.com)

# Parallelbausätze EAMM-U

Merkmale

## Zubehör für Parallelbausatz EAMM-U-...-D/S

Spannelement EADT

→ Seite 21



Zum Einstellen der Zahnriemenvorspannung bei EAMM-U-110 und EAMM-U-145.  
Durch Verdrehen des in einer Gehäusebohrung fixierten Spannelements wird der in einer Langlochgeometrie verschiebbare Motor von der Achsmechanik weggedrückt. Mit geringen Drehmomenten am Spannelement können so hohe Vorspannkkräfte des Zahnriemens erzeugt werden.

Gegenlager EAMG

→ Seite 21



Eine Gegenlagerung EAMG reduziert die Belastung der Achs- bzw. Motorlager, um bei hoher Belastung die Lebensdauer zu verbessern. Für jedes Gegenlager ist zusätzlich eine Spannhülse EAMH-...-P erforderlich.

Spannhülse EAMH-...-P

→ Seite 22



Bei nachträglichem Einbau des Gegenlagers muss die serienmäßig im Parallelbausatz enthaltene Spannhülse ohne Lagerzapfen durch die Spannhülse EAMH-...-P mit integriertem Lagerzapfen ausgetauscht werden.

Spannhülse EAMH-...

→ Seite 23



Spannhülsen zum Adaptieren von Fremdmotoren mit abweichenden Wellendurchmessern an den Parallelbausätzen.

Dichtung-SET EADS-F-...

→ Seite 24

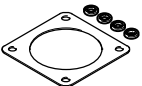

Ersatzteil für gedichteten Parallelbausatz EAMM-U-...-S1, zwischen Motor und Bausatz

# Parallelbausätze EAMM-U-...-D/S

Typenschlüssel

FESTO



EAMM – U – 50 – D32 – 40A – 78 –

## Typ

EAMM	Bausatz
------	---------

## Motoranordnung

U	parallel
---	----------

## Baugröße

## Schnittstelle Achsmechanik

D32	ESBF-32, EGSL-45
D40	ESBF-40, EGSL-55
D50	ESBF-50
D60	EGSL-75, ESBF-63
D80	ESBF-80
D100	ESBF-100
S38	ELGA-BS-70, EGC-70-BS, EGC-HD-125-BS
S48	ELGA-BS-80, EGC-80-BS, EGC-HD-160-BS
S62	ELGA-BS-120, EGC-120-BS, EGC-HD-220-BS
S95	ELGA-BS-150, EGC-185-BS

## Schnittstelle Motor

40P	Servomotor EMME-AS-40
60P	Servomotor EMMT-AS-60, EMME-AS-60
80P	Servomotor EMME-AS-80
40A	Servomotor EMMS-AS-40
55A	Servomotor EMMS-AS-55
70A	Servomotor EMMS-AS-70
100A	Servomotor EMME-AS-100, EMMS-AS-100
140A	Servomotor EMMS-AS-140
42A	Schrittmotor EMMS-ST-42
57A	Schrittmotor EMMS-ST-57
87A	Schrittmotor EMMS-ST-87
67A	Integrierter Antrieb EMCA-EC-67
40G	Getriebe EMGA-40
60G	Getriebe EMGA-60-P-...-SAS/SST
60H	Getriebe EMGA-60-P-...-EAS, EMGC-60-P
80G	Getriebe EMGA-80
120G	Getriebe EMGA-120

## Achsabstand

## Sonderausführung

S1	Schutzart IP65
----	----------------

# Parallelbausätze EAMM-U-...-D/S

Lieferübersicht

FESTO

## Zulässige Achs/Motor-Kombinationen mit Elektrozyylinder ESBF

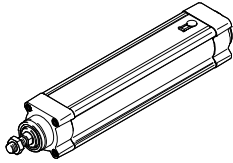



- Der Bausatz ist in alle Richtungen montierbar
- Optional mit Schutzart IP65
- Anbindung von Fremdmotoren ist möglich. Welche Motoren zulässig sind, erfahren Sie bei ihrem lokalen Ansprechpartner von Festo oder → [www.festo.com/sp/eamm](http://www.festo.com/sp/eamm)

Motor/Getriebe <sup>2)</sup>	Parallelbausatz	
Typ	Teile-Nr.	Typ
<b>ESBF-32</b>		
mit Servomotor		
EMME-AS-40-...	★ 2153283	EAMM-U-50-D32-40P-78
	2154009	EAMM-U-50-D32-40P-78-S1 <sup>1)</sup>
EMMS-AS-40-...	1201591	EAMM-U-50-D32-40A-78
	1202302	EAMM-U-50-D32-40A-78-S1 <sup>1)</sup>
EMMS-AS-55-...	1210126	EAMM-U-60-D32-55A-91
	1210450	EAMM-U-60-D32-55A-91-S1 <sup>1)</sup>
EMMT-AS-60-...	★ 2619586	EAMM-U-70-D32-60P-96
	2619688	EAMM-U-70-D32-60P-96-S1 <sup>1)</sup>
EMME-AS-60-...	★ 2619586	EAMM-U-70-D32-60P-96
	2619688	EAMM-U-70-D32-60P-96-S1 <sup>1)</sup>
EMMS-AS-70-...	2755565	EAMM-U-70-D32-70A-96
	2781711	EAMM-U-70-D32-70A-96-S1 <sup>1)</sup>
mit Schrittmotor		
EMMS-ST-42-...	★ 1201607	EAMM-U-50-D32-42A-78
	1202312	EAMM-U-50-D32-42A-78-S1 <sup>1)</sup>
EMMS-ST-57-...	★ 1210419	EAMM-U-60-D32-57A-91
	1210453	EAMM-U-60-D32-57A-91-S1 <sup>1)</sup>
mit Getriebe		
EMGA-40-P-...	1577358	EAMM-U-60-D32-40G-91
EMGC-40-P-...	1577346	EAMM-U-60-D32-40G-91-S1 <sup>1)</sup>
EMGA-60-P-...-EAS, EMGC-60-P-... <sup>3)</sup>	2778393	EAMM-U-70-D32-60H-96
	2781450	EAMM-U-70-D32-60H-96-S1 <sup>1)</sup>
EMGA-60-P-...-SAS /SST <sup>3)</sup>	2748181	EAMM-U-70-D32-60G-96
	2778302	EAMM-U-70-D32-60G-96-S1 <sup>1)</sup>
mit Integriertem Antrieb		
EMCA-EC-67-...	1577063	EAMM-U-60-D32-67A-91
	1529422	EAMM-U-60-D32-67A-91-S1

-  - Hinweis

Die Dichtung bei EAMM-U-...-S1 verringert die Wärmeableitung zwischen Motor und Flansch. Derating des Motors beachten.

Motor/Getriebe <sup>2)</sup>	Parallelbausatz	
Typ	Teile-Nr.	Typ
<b>ESBF-40</b>		
mit Servomotor		
EMMS-AS-55-...	1210438	EAMM-U-60-D40-55A-91
	1210458	EAMM-U-60-D40-55A-91-S1 <sup>1)</sup>
EMMT-AS-60-...	★ 2617488	EAMM-U-70-D40-60P-96
	2546123	EAMM-U-70-D40-60P-96-S1 <sup>1)</sup>
EMME-AS-60-...	★ 2617488	EAMM-U-70-D40-60P-96
	2546123	EAMM-U-70-D40-60P-96-S1 <sup>1)</sup>
EMMS-AS-70-... 	2786204	EAMM-U-70-D40-70A-96
	2786316	EAMM-U-70-D40-70A-96-S1 <sup>1)</sup>
EMMS-AS-70-...	1212826	EAMM-U-86-D40-70A-102
	1212854	EAMM-U-86-D40-70A-102-S1 <sup>1)</sup>
EMME-AS-80-...	★ 2802441	EAMM-U-86-D40-80P-102
	2802656	EAMM-U-86-D40-80P-102-S1 <sup>1)</sup>
mit Schrittmotor		
EMMS-ST-57-...	★ 1210442	EAMM-U-60-D40-57A-91
	1210462	EAMM-U-60-D40-57A-91-S1 <sup>1)</sup>
EMMS-ST-87-...	★ 1215802	EAMM-U-86-D40-87A-102
	1215814	EAMM-U-86-D40-87A-102-S1 <sup>1)</sup>
mit Getriebe		
EMGA-40-P-...	1577165	EAMM-U-60-D40-40G-91
EMGC-40-P-...	1435968	EAMM-U-60-D40-40G-91-S1 <sup>1)</sup>
EMGA-60-P-...-EAS, EMGC-60-P-... <sup>3)</sup> 	2786101	EAMM-U-70-D40-60H-96
	2786137	EAMM-U-70-D40-60H-96-S1 <sup>1)</sup>
EMGA-60-P-...-SAS /SST <sup>3)</sup> 	2785471	EAMM-U-70-D40-60G-96
	2785542	EAMM-U-70-D40-60G-96-S1 <sup>1)</sup>
EMGA-60-P-...-EAS, EMGC-60-P-... <sup>3)</sup>	1586496	EAMM-U-86-D40-60H-102
	1586372	EAMM-U-86-D40-60H-102-S1 <sup>1)</sup>
EMGA-60-P-...-SAS /SST <sup>3)</sup>	1586445	EAMM-U-86-D40-60G-102
	1586429	EAMM-U-86-D40-60G-102-S1 <sup>1)</sup>
mit Integriertem Antrieb		
EMCA-EC-67-...	1577083	EAMM-U-60-D40-67A-91
	1435249	EAMM-U-60-D40-67A-91-S1

- 1) Mit Schutzart IP65
- 2) Das Eingangsdrehmoment darf das max. zul. übertragbare Drehmoment des Parallelbausatzes nicht überschreiten.
- 3) Getriebeabtriebswellen-Ø: EMGA-60-P-...-SAS/-SST: 11 mm; EMGA-60-P-...-EAS, EMGC-60-P: 14 mm

Festo Kernprogramm

★ In der Regel versandbereit in 24 h ab Werk

☆ In der Regel versandbereit in 5 Tagen ab Werk

# Parallelbausätze EAMM-U-...-D/S

Lieferübersicht

FESTO

## Zulässige Achs/Motor-Kombinationen mit Elektrozyylinder ESBF

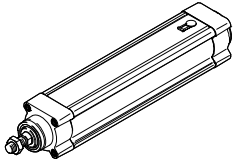

- Der Bausatz ist in alle Richtungen montierbar
- Optional mit Schutzart IP65
- Anbindung von Fremdmotoren ist möglich. Welche Motoren zulässig sind, erfahren Sie bei ihrem lokalen Ansprechpartner von Festo oder → [www.festo.com/sp/eamm](http://www.festo.com/sp/eamm)

Motor/Getriebe <sup>2)</sup>	Parallelbausatz	
Typ	Teile-Nr.	Typ
<b>ESBF-50</b>		
mit Servomotor		
EMMS-AS-70-...	2786899	EAMM-U-70-D50-70A-96
	2756078	EAMM-U-70-D50-70A-96-S1 <sup>1)</sup>
EMME-AS-80-...	★ 2803053	EAMM-U-86-D50-80P-102
	2803073	EAMM-U-86-D50-80P-102-S1 <sup>1)</sup>
EMME-AS-100-...	2799424	EAMM-U-110-D50-100A-120
	2799488	EAMM-U-110-D50-100A-120-S1 <sup>1)</sup>
EMMS-AS-100-...	★ 2799424	EAMM-U-110-D50-100A-120
	2799488	EAMM-U-110-D50-100A-120-S1 <sup>1)</sup>
mit Schrittmotor		
EMMS-ST-87-...	★ 2802708	EAMM-U-86-D50-87A-102
	2802742	EAMM-U-86-D50-87A-102-S1 <sup>1)</sup>
mit Getriebe		
EMGA-60-P-...-EAS, EMGC-60-P-... <sup>3)</sup>	2803326	EAMM-U-86-D50-60H-102
	2803325	EAMM-U-86-D50-60H-102-S1 <sup>1)</sup>
EMGA-60-P-...-SAS /SST <sup>3)</sup>	2803125	EAMM-U-86-D50-60G-102
	2803197	EAMM-U-86-D50-60G-102-S1 <sup>1)</sup>
EMGA-60-P-...-EAS, EMGC-60-P-... <sup>3)</sup>	2798760	EAMM-U-110-D50-60H-120
	2799150	EAMM-U-110-D50-60H-120-S1 <sup>1)</sup>
EMGA-60-P-...-SAS /SST <sup>3)</sup>	2797368	EAMM-U-110-D50-60G-120
	2798665	EAMM-U-110-D50-60G-120-S1 <sup>1)</sup>
EMGA-80-P-...	2799196	EAMM-U-110-D50-80G-120
	2799281	EAMM-U-110-D50-80G-120-S1 <sup>1)</sup>
<b>ESBF-63</b>		
mit Servomotor		
EMMS-AS-70-...	1212477	EAMM-U-86-D60-70A-102
	1212835	EAMM-U-86-D60-70A-102-S1 <sup>1)</sup>
EMME-AS-80-...	★ 2155875	EAMM-U-86-D60-80P-102
	2156527	EAMM-U-86-D60-80P-102-S1 <sup>1)</sup>
EMME-AS-100-...	★ 1202436	EAMM-U-110-D60-100A-120 <sup>1)</sup>
	1203112	EAMM-U-110-D60-100A-120-S1 <sup>1)</sup>
EMMS-AS-100-...	★ 1202436	EAMM-U-110-D60-100A-120 <sup>1)</sup>
	1203112	EAMM-U-110-D60-100A-120-S1 <sup>1)</sup>
mit Schrittmotor		
EMMS-ST-87-...	★ 1215784	EAMM-U-86-D60-87A-102
	1215810	EAMM-U-86-D60-87A-102-S1 <sup>1)</sup>

Motor/Getriebe <sup>2)</sup>	Parallelbausatz	
Typ	Teile-Nr.	Typ
<b>ESBF-63</b>		
mit Getriebe		
EMGA-60-P-...-SAS /SST <sup>3)</sup>	1586347	EAMM-U-86-D60-60G-102
	1437163	EAMM-U-86-D60-60G-102-S1 <sup>1)</sup>
EMGA-60-P-...-EAS, EMGC-60-P-... <sup>3)</sup>	1586276	EAMM-U-86-D60-60H-102
	1530837	EAMM-U-86-D60-60H-102-S1 <sup>1)</sup>
EMGA-60-P-...-SAS /SST <sup>3)</sup>	1543240	EAMM-U-110-D60-60G-120
	1436183	EAMM-U-110-D60-60G-120-S1 <sup>1)</sup>
EMGA-60-P-...-EAS, EMGC-60-P-... <sup>3)</sup>	1542264	EAMM-U-110-D60-60H-120
	1530621	EAMM-U-110-D60-60H-120-S1 <sup>1)</sup>
EMGA-80-P-...	1532949	EAMM-U-110-D60-80G-120
	1530875	EAMM-U-110-D60-80G-120-S1 <sup>1)</sup>
<b>ESBF-80</b>		
mit Servomotor		
EMME-AS-100-...	1465438	EAMM-U-110-D80-100A-120
	1433650	EAMM-U-110-D80-100A-120-S1 <sup>1)</sup>
EMMS-AS-100-...	1465438	EAMM-U-110-D80-100A-120
	1433650	EAMM-U-110-D80-100A-120-S1 <sup>1)</sup>
EMMS-AS-140-...	1465530	EAMM-U-145-D80-140A-188
	1433709	EAMM-U-145-D80-140A-188-S1 <sup>1)</sup>
mit Getriebe		
EMGA-80-P-...	1589614	EAMM-U-110-D80-80G-120
	1589706	EAMM-U-110-D80-80G-120-S1 <sup>1)</sup>
<b>ESBF-100</b>		
mit Servomotor		
EMMS-AS-140-...	1465541	EAMM-U-145-D100-140A-188
	1433852	EAMM-U-145-D100-140A-188-S1 <sup>1)</sup>
mit Getriebe		
EMGA-120-P-... -○-	2803620	EAMM-U-145-D100-120G-188
	2803622	EAMM-U-145-D100-120G-188-S1 <sup>1)</sup>

- 1) Mit Schutzart IP65
- 2) Das Eingangs-Drehmoment darf das max. zul. übertragbare Drehmoment des Parallelbausatzes nicht überschreiten.
- 3) Getriebeabtriebswellen-Ø: EMGA-60-P-...-SAS/-SST: 11 mm; EMGA-60-P-...-EAS, EMGC-60-P: 14 mm

 Hinweis

Spannelement EADT zum Einstellen der Zahnriemenvorspannung bei EAMM-U-110 und EAMM-U-145 → Seite 21  
Die Dichtung bei EAMM-U-...-S1 verringert die Wärmeableitung zwischen Motor und Flansch. Derating des Motors beachten.

Festo Kernprogramm

★ In der Regel versandbereit in 24 h ab Werk

☆ In der Regel versandbereit in 5 Tagen ab Werk

# Parallelbausätze EAMM-U-...-D/S

Lieferübersicht

FESTO

## Zulässige Achs/Motor-Kombinationen mit Mini-Schlitten EGSL

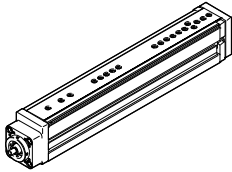

- Der Bausatz ist in alle Richtungen montierbar
- Anbindung von Fremdmotoren ist möglich. Welche Motoren zulässig sind, erfahren Sie bei ihrem lokalen Ansprechpartner von Festo oder → [www.festo.com/sp/eamm](http://www.festo.com/sp/eamm)

Motor/Getriebe <sup>1)</sup>	Parallelbausatz	
Typ	Teile-Nr.	Typ
<b>EGSL-45</b>		
mit Servomotor		
EMME-AS-40-...	★ 2153283	EAMM-U-50-D32-40P-78
EMMS-AS-40-...	1201591	EAMM-U-50-D32-40A-78
EMMS-AS-55-...	1210126	EAMM-U-60-D32-55A-91
EMMT-AS-60-...	★ 2619586	EAMM-U-70-D32-60P-96
EMME-AS-60-...	★ 2619586	EAMM-U-70-D32-60P-96
mit Schrittmotor		
EMMS-ST-42-...	★ 1201607	EAMM-U-50-D32-42A-78
EMMS-ST-57-...	★ 1210419	EAMM-U-60-D32-57A-91
mit Integriertem Antrieb		
EMCA-EC-67-...	1577063	EAMM-U-60-D32-67A-91
mit Getriebe		
EMGA-40-P-...	1577358	EAMM-U-60-D32-40G-91
EMGC-40-P-...		
EMGA-60-P-...-SAS/SST <sup>2)</sup>	2748181	EAMM-U-70-D32-60G-96
EMGA-60-P-...-EAS, EMGC-60-P-... <sup>2)</sup>	2778393	EAMM-U-70-D32-60H-96
<b>EGSL-55</b>		
mit Servomotor		
EMMS-AS-55-...	1210438	EAMM-U-60-D40-55A-91
EMMT-AS-60-...	★ 2617488	EAMM-U-70-D40-60P-96
EMME-AS-60-...	★ 2617488	EAMM-U-70-D40-60P-96
EMMS-AS-70-...	2786204	EAMM-U-70-D40-70A-96
EMMS-AS-70-...	1212826	EAMM-U-86-D40-70A-102
mit Schrittmotor		
EMMS-ST-57-...	★ 1210442	EAMM-U-60-D40-57A-91
EMMS-ST-87-...	★ 1215802	EAMM-U-86-D40-87A-102
mit Integriertem Antrieb		
EMCA-EC-67-...	1577083	EAMM-U-60-D40-67A-91

Motor/Getriebe <sup>1)</sup>	Parallelbausatz	
Typ	Teile-Nr.	Typ
<b>EGSL-55</b>		
mit Getriebe		
EMGA-40-P-...	1577165	EAMM-U-60-D40-40G-91
EMGC-40-P-...		
EMGA-60-P-...-SAS/SST <sup>2)</sup>	2785471	EAMM-U-70-D40-60G-96
EMGA-60-P-...-EAS, EMGC-60-P-... <sup>2)</sup>	2786101	EAMM-U-70-D40-60H-96
EMGA-60-P-...-SAS/SST <sup>2)</sup>	1586445	EAMM-U-86-D40-60G-102
EMGA-60-P-...-EAS, EMGC-60-P-... <sup>2)</sup>	1586496	EAMM-U-86-D40-60H-102
<b>EGSL-75</b>		
mit Servomotor		
EMMS-AS-70-...	1212477	EAMM-U-86-D60-70A-102
EMME-AS-80-...	★ 2155875	EAMM-U-86-D60-80P-102
mit Schrittmotor		
EMMS-ST-87-...	★ 1215784	EAMM-U-86-D60-87A-102
mit Getriebe		
EMGA-60-P-...-SAS/SST <sup>2)</sup>	1536988	EAMM-U-86-D60-60G-102
EMGA-60-P-...-EAS, EMGC-60-P-... <sup>2)</sup>	1536988	EAMM-U-86-D60-60H-102
EMGA-60-P-...-SAS/SST <sup>2)</sup>	1543240	EAMM-U-110-D60-60G-120
EMGA-60-P-...-EAS, EMGC-60-P-... <sup>2)</sup>	1542264	EAMM-U-110-D60-60H-120
EMGA-80-P-...	1532949	EAMM-U-110-D60-80G-120

- 1) Das Eingangs-Drehmoment darf das max. zul. übertragbare Drehmoment des Parallelbausatzes nicht überschreiten.
- 2) Getriebeabtriebswellen-Ø: EMGA-60-P-...-SAS/-SST: 11 mm; EMGA-60-P-...-EAS, EMGC-60-P: 14 mm

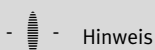

Hinweis

Spannelement EADT zum Einstellen der Zahnriemenvorspannung bei EAMM-U-110 und EAMM-U-145 → Seite 21

Festo Kernprogramm

- ★ In der Regel versandbereit in 24 h ab Werk
- ★ In der Regel versandbereit in 5 Tagen ab Werk

# Parallelbausätze EAMM-U-...-D/S

Lieferübersicht

FESTO

## Zulässige Achs/Motor-Kombinationen mit Spindelachse ELGA-BS

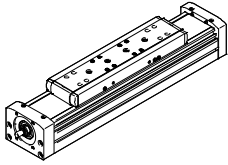

- Der Bausatz ist in alle Richtungen montierbar
- Zur Abstützung der Achswelle ist ein Gegenlager EAMG und eine Spannhülse EAMH-...-P mit integriertem Lagerzapfen im Lieferumfang des Parallelbausatzes enthalten
- Anbindung von Fremdmotoren ist möglich. Welche Motoren zulässig sind, erfahren Sie bei ihrem lokalen Ansprechpartner von Festo oder → [www.festo.com/sp/eamm](http://www.festo.com/sp/eamm)

Motor/Getriebe <sup>1)</sup>	Parallelbausatz	
Typ	Teile-Nr.	Typ
<b>ELGA-BS-70</b>		
mit Servomotor		
EMME-AS-40-...	★ 2155239	EAMM-U-50-S38-40P-78
EMMS-AS-40-...	1217708	EAMM-U-50-S38-40A-78
EMMS-AS-55-...	1218538	EAMM-U-60-S38-55A-91
mit Schrittmotor		
EMMS-ST-42-...	★ 1217945	EAMM-U-50-S38-42A-78
EMMS-ST-57-...	★ 1218568	EAMM-U-60-S38-57A-91
mit Getriebe		
EMGA-40-P-...	2283732	EAMM-U-60-S38-40G-91
EMGC-40-P-...	2283732	EAMM-U-60-S38-40G-91
<b>ELGA-BS-80</b>		
mit Servomotor		
EMMS-AS-55-...	1219370	EAMM-U-60-S48-55A-91
EMMT-AS-60-...	★ 2629253	EAMM-U-70-S48-60P-96
EMME-AS-60-...	★ 2629253	EAMM-U-70-S48-60P-96
EMMS-AS-70-...	2787320	EAMM-U-70-S48-70A-96
EMMS-AS-70-...	1217689	EAMM-U-86-S48-70A-102
mit Schrittmotor		
EMMS-ST-57-...	1219379	EAMM-U-60-S48-57A-91
EMMS-ST-87-...	1217604	EAMM-U-86-S48-87A-177
mit Getriebe		
EMGA-40-P-...	2283760	EAMM-U-60-S48-40G-91
EMGC-40-P-...	2283760	EAMM-U-60-S48-40G-91
EMGA-60-P-...-SAS/SST <sup>2)</sup>	2283760	EAMM-U-70-S48-60G-96
EMGA-60-P-...-EAS, EMGC-60-P-... <sup>2)</sup>	2801715	EAMM-U-70-S48-60H-96
EMGA-60-P-...-SAS/SST <sup>2)</sup>	1587251	EAMM-U-86-S48-60G-102
EMGA-60-P-...-EAS, EMGC-60-P-... <sup>2)</sup>	1587338	EAMM-U-86-S48-60H-102

Motor/Getriebe <sup>1)</sup>	Parallelbausatz	
Typ	Teile-Nr.	Typ
<b>ELGA-BS-120</b>		
mit Servomotor		
EMMS-AS-70-...	1217543	EAMM-U-86-S62-70A-177
EMME-AS-80-...	★ 2157004	EAMM-U-86-S62-80P-177
EMME-AS-100-...	★ 1217381	EAMM-U-110-S62-100A-207
EMMS-AS-100-...	★ 1217381	EAMM-U-110-S62-100A-207
EMMS-AS-140-...	★ 1219440	EAMM-U-145-S62-140A-288
mit Schrittmotor		
EMMS-ST-87-...	★ 1217373	EAMM-U-86-S62-87A-177
mit Getriebe		
EMGA-60-P-...-SAS/SST <sup>2)</sup>	1587411	EAMM-U-86-S62-60G-177
EMGA-60-P-...-EAS, EMGC-60-P-... <sup>2)</sup>	1587453	EAMM-U-86-S62-60H-177
<b>ELGA-BS-150</b>		
mit Servomotor		
EMME-AS-100-...	1220656	EAMM-U-110-S95-100A-207
EMMS-AS-100-...	1220656	EAMM-U-110-S95-100A-207
EMMS-AS-140-...	1220582	EAMM-U-145-S95-140A-288
mit Getriebe		
EMGA-80-P-...	1589544	EAMM-U-110-S95-80G-207

- 1) Das Eingangs-Drehmoment darf das max. zul. übertragbare Drehmoment des Parallelbausatzes nicht überschreiten.
- 2) Getriebeabtriebswellen-Ø: EMGA-60-P-...-SAS/-SST: 11 mm; EMGA-60-P-...-EAS, EMGC-60-P-...: 14 mm

 Hinweis

Spannelement EADT zum Einstellen der Zahnriemenvorspannung bei EAMM-U-110 und EAMM-U-145 → Seite 21

Festo Kernprogramm

★ In der Regel versandbereit in 24 h ab Werk

☆ In der Regel versandbereit in 5 Tagen ab Werk



# Parallelbausätze EAMM-U-...-D/S

Lieferübersicht

FESTO

## Zulässige Achs/Motor-Kombinationen mit Spindelachse EGC-BS

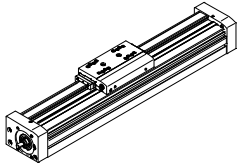

- Der Bausatz ist in alle Richtungen montierbar
- Zur Abstützung der Achswelle ist ein Gegenlager EAMG und eine Spannhülse EAMH-...-P mit integriertem Lagerzapfen im Lieferumfang des Parallelbausatzes enthalten
- Anbindung von Fremdmotoren ist möglich. Welche Motoren zulässig sind, erfahren Sie bei ihrem lokalen Ansprechpartner von Festo oder → [www.festo.com/sp/eamm](http://www.festo.com/sp/eamm)

Motor/Getriebe <sup>1)</sup>	Parallelbausatz	
Typ	Teile-Nr.	Typ
<b>EGC-70-BS</b>		
mit Servomotor		
EMME-AS-40-...	★ 2155239	EAMM-U-50-S38-40P-78
EMMS-AS-40-...	1217708	EAMM-U-50-S38-40A-78
EMMS-AS-55-...	1218538	EAMM-U-60-S38-55A-91
mit Schrittmotor		
EMMS-ST-42-...	★ 1217945	EAMM-U-50-S38-42A-78
EMMS-ST-57-...	★ 1218568	EAMM-U-60-S38-57A-91
mit Getriebe		
EMGA-40-P-...	2283732	EAMM-U-60-S38-40G-91
EMGC-40-P-...	2283732	EAMM-U-60-S38-40G-91
<b>EGC-80-BS</b>		
mit Servomotor		
EMMS-AS-55-...	1219370	EAMM-U-60-S48-55A-91
EMMT-AS-60-...	★ 2629253	EAMM-U-70-S48-60P-96
EMME-AS-60-...	★ 2629253	EAMM-U-70-S48-60P-96
EMMS-AS-70-...	2787320	EAMM-U-70-S48-70A-96
EMMS-AS-70-...	1217689	EAMM-U-86-S48-70A-102
mit Schrittmotor		
EMMS-ST-57-...	1219379	EAMM-U-60-S48-57A-91
EMMS-ST-87-...	1217604	EAMM-U-86-S48-87A-177
mit Getriebe		
EMGA-40-P-...	2283760	EAMM-U-60-S48-40G-91
EMGC-40-P-...	2283760	EAMM-U-60-S48-40G-91
EMGA-60-P-...-SAS/SST <sup>2)</sup>	2283760	EAMM-U-70-S48-60G-96
EMGA-60-P-...-EAS, EMGC-60-P-... <sup>2)</sup>	2801715	EAMM-U-70-S48-60H-96
EMGA-60-P-...-SAS/SST <sup>2)</sup>	1587251	EAMM-U-86-S48-60G-102
EMGA-60-P-...-EAS, EMGC-60-P-... <sup>2)</sup>	1587338	EAMM-U-86-S48-60H-102

Motor/Getriebe <sup>1)</sup>	Parallelbausatz	
Typ	Teile-Nr.	Typ
<b>EGC-120-BS</b>		
mit Servomotor		
EMMS-AS-70-...	1217543	EAMM-U-86-S62-70A-177
EMME-AS-80-...	★ 2157004	EAMM-U-86-S62-80P-177
EMME-AS-100-...	★ 1217381	EAMM-U-110-S62-100A-207
EMMS-AS-100-...	★ 1217381	EAMM-U-110-S62-100A-207
EMMS-AS-140-...	★ 1219440	EAMM-U-145-S62-140A-288
mit Schrittmotor		
EMMS-ST-87-...	★ 1217373	EAMM-U-86-S62-87A-177
mit Getriebe		
EMGA-60-P-...-SAS/SST <sup>2)</sup>	1587411	EAMM-U-86-S62-60G-177
EMGA-60-P-...-EAS, EMGC-60-P-... <sup>2)</sup>	1587453	EAMM-U-86-S62-60H-177
<b>EGC-185-BS</b>		
mit Servomotor		
EMME-AS-100-...	1220656	EAMM-U-110-S95-100A-207
EMMS-AS-100-...	1220656	EAMM-U-110-S95-100A-207
EMMS-AS-140-...	1220582	EAMM-U-145-S95-140A-288
mit Getriebe		
EMGA-80-P-...	1589544	EAMM-U-110-S95-80G-207

1) Das Eingangs-Drehmoment darf das max. zul. übertragbare Drehmoment des Parallelbausatzes nicht überschreiten.

2) Getriebeabtriebswellen-Ø: EMGA-60-P-...-SAS/-SST: 11 mm; EMGA-60-P-...-EAS, EMGC-60-P: 14 mm

Hinweis

Spannelement EADT zum Einstellen der Zahnriemenvorspannung bei EAMM-U-110 und EAMM-U-145 → Seite 21

Festo Kernprogramm

★ In der Regel versandbereit in 24 h ab Werk

☆ In der Regel versandbereit in 5 Tagen ab Werk

# Parallelbausätze EAMM-U-...-D/S

Lieferübersicht

FESTO

## Zulässige Achs/Motor-Kombinationen mit Spindelachse mit Schwerlastführung EGC-HD-BS

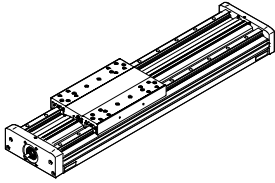

- Zur Abstützung der Achswelle ist ein Gegenlager EAMG und eine Spannhülse EAMH-...-P mit integriertem Lagerzapfen im Lieferumfang des Parallelbausatzes enthalten
- Anbindung von Fremdmotoren ist möglich. Welche Motoren zulässig sind, erfahren Sie bei ihrem lokalen Ansprechpartner von Festo oder → [www.festo.com/sp/eamm](http://www.festo.com/sp/eamm)

Motor/Getriebe <sup>1)</sup>	Parallelbausatz	
Typ	Teile-Nr.	Typ
<b>EGC-HD-125</b>		
mit Servomotor		
EMME-AS-40-...	★ 2155239	EAMM-U-50-S38-40P-78
EMMS-AS-40-...	1217708	EAMM-U-50-S38-40A-78
EMMS-AS-55-...	1218538	EAMM-U-60-S38-55A-91
mit Schrittmotor		
EMMS-ST-42-...	★ 1217945	EAMM-U-50-S38-42A-78
EMMS-ST-57-...	1218568	EAMM-U-60-S38-57A-91
mit Getriebe		
EMGA-40-P-...	2283732	EAMM-U-60-S38-40G-91
EMGC-40-P-...	2283732	EAMM-U-60-S38-40G-91
<b>EGC-HD-160</b>		
mit Servomotor		
EMMS-AS-55-...	1219370	EAMM-U-60-S48-55A-91
EMMT-AS-60-...	★ 2629253	EAMM-U-70-S48-60P-96
EMME-AS-60-...	★ 2629253	EAMM-U-70-S48-60P-96
EMMS-AS-70-...	2787320	EAMM-U-70-S48-70A-96
EMMS-AS-70-...	1217689	EAMM-U-86-S48-70A-102
mit Schrittmotor		
EMMS-ST-57-...	★ 1219379	EAMM-U-60-S48-57A-91
EMMS-ST-87-...	★ 1217604	EAMM-U-86-S48-87A-177
mit Getriebe		
EMGA-40-P-...	2283760	EAMM-U-60-S48-40G-91
EMGC-40-P-...	2283760	EAMM-U-60-S48-40G-91
EMGA-60-P-...-SAS/ SST <sup>2)</sup>	2801627	EAMM-U-70-S48-60G-96
EMGA-60-P-...-EAS, EMGC-60-P-... <sup>2)</sup>	2801715	EAMM-U-70-S48-60H-96
EMGA-60-P-...-SAS/ SST <sup>2)</sup>	1587251	EAMM-U-86-S48-60G-102
EMGA-60-P-...-EAS, EMGC-60-P-... <sup>2)</sup>	1587338	EAMM-U-86-S48-60H-102

Motor/Getriebe <sup>1)</sup>	Parallelbausatz	
Typ	Teile-Nr.	Typ
<b>EGC-HD-220</b>		
mit Servomotor		
EMMS-AS-70-...	1217543	EAMM-U-86-S62-70A-177
EMME-AS-80-...	★ 2157004	EAMM-U-86-S62-80P-177
EMME-AS-100-...	1217381	EAMM-U-110-S62-100A-207
EMMS-AS-100-...	1217381	EAMM-U-110-S62-100A-207
EMMS-AS-140-...	1219440	EAMM-U-145-S62-140A-288
mit Schrittmotor		
EMMS-ST-87-...	★ 1217373	EAMM-U-86-S62-87A-177
mit Getriebe		
EMGA-60-P-...-SAS/ SST <sup>2)</sup>	1587411	EAMM-U-86-S62-60G-177
EMGA-60-P-...-EAS, EMGC-60-P-... <sup>2)</sup>	1587453	EAMM-U-86-S62-60H-177

- 1) Das Eingangs-Drehmoment darf das max. zul. übertragbare Drehmoment des Parallelbausatzes nicht überschreiten.
- 2) Getriebeabtriebswellen-Ø: EMGA-60-P-...-SAS/-SST: 11 mm; EMGA-60-P-...-EAS, EMGC-60-P: 14 mm



Hinweis

Spannelement EADT zum Einstellen der Zahnriemenvorspannung bei EAMM-U-110 und EAMM-U-145 → Seite 21

Festo Kernprogramm

★ In der Regel versandbereit in 24 h ab Werk

☆ In der Regel versandbereit in 5 Tagen ab Werk

# Parallelbausätze EAMM-U-...-D/S

Datenblatt

Werkstoff:

Gehäuse: Aluminium-Knet-  
legierung

Spannhülse, Zahnriemenscheibe:

Stahl, korrosionsbeständig

Zahnriemen: Polychloroprene

Schrauben: Stahl, verzinkt

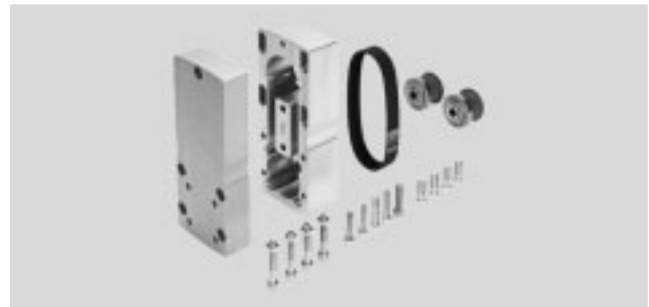

Allgemeine Technische Daten												
Typ	für Achse	Übertragbares Drehmoment [Nm]	Massenträgheitsmoment [kgmm <sup>2</sup> ]	Max. Drehzahl [1/min]	Leerlaufantriebsmoment [Nm]	Ge- wicht [g]	→ Seite					
EAMM-U-50-D32-32B-78	ESBF, EGSL	1	12,1	6000	0,01	608	17					
EAMM-U-50-D32-40A-78	ESBF, EGSL					600						
EAMM-U-50-D32-40A-78-S1	ESBF					620						
EAMM-U-50-D32-40P-78	ESBF, EGSL					596						
EAMM-U-50-D32-40P-78-S1	ESBF					610						
EAMM-U-50-D32-42A-78	ESBF, EGSL					610						
EAMM-U-50-D32-42A-78-S1	ESBF					630						
EAMM-U-50-S38-40A-78	ELGA-BS, EGC-BS, EGC-HD-BS					580		20				
EAMM-U-50-S38-40P-78						577						
EAMM-U-50-S38-42A-78		590										
EAMM-U-60-D32-40G-91	ESBF, EGSL	3	26,7	6000	0,07	1100	17					
EAMM-U-60-D32-40G-91-S1	ESBF					1140						
EAMM-U-60-D32-42B/C-91	ESBF, EGSL					1100						
EAMM-U-60-D32-42B/C-91-S1	ESBF					1140						
EAMM-U-60-D32-55A-91	ESBF, EGSL					1050						
EAMM-U-60-D32-55A-91-S1	ESBF					1100						
EAMM-U-60-D32-57A-91	ESBF, EGSL					1160						
EAMM-U-60-D32-57A-91-S1	ESBF					1190						
EAMM-U-60-D40-40G-91	ESBF, EGSL					1080						
EAMM-U-60-D40-40G-91-S1	ESBF					1130						
EAMM-U-60-D40-42B/C-91	ESBF, EGSL					1080						
EAMM-U-60-D40-42B/C-91-S1	ESBF					1130						
EAMM-U-60-D40-55A-91	ESBF, EGSL					1040						
EAMM-U-60-D40-55A-91-S1	ESBF					1080						
EAMM-U-60-D40-57A-91	ESBF, EGSL					1140						
EAMM-U-60-D40-57A-91-S1	ESBF					1170						
EAMM-U-60-S38-40G-91	ELGA-BS, EGC-BS, EGC-HD-BS					1040		20				
EAMM-U-60-S38-55A-91						990						
EAMM-U-60-S38-57A-91						1090						
EAMM-U-60-S48-40G-91						1110						
EAMM-U-60-S48-55A-91						1060						
EAMM-U-60-S48-57A-91						1160						
EAMM-U-70-D32-52B/C-96	ESBF, EGSL					7		118	5000	0,18	1800	17
EAMM-U-70-D32-52B/C-96-S1	ESBF										1820	
EAMM-U-70-D32-60G-96	ESBF, EGSL										1760	
EAMM-U-70-D32-60G-96-S1	ESBF										1790	
EAMM-U-70-D32-60H-96	ESBF, EGSL										1750	
EAMM-U-70-D32-60H-96-S1	ESBF	1780										
EAMM-U-70-D32-60P-96	ESBF, EGSL	1750										
EAMM-U-70-D32-60P-96-S1	ESBF	1770										
EAMM-U-70-D32-70A-96	ESBF, EGSL	1720										
EAMM-U-70-D32-70A-96-S1	ESBF	1750										

# Parallelbausätze EAMM-U-...-D/S

Datenblatt



Allgemeine Technische Daten							
Typ	für Achse	Übertragbares Drehmoment [Nm]	Massenträgheitsmoment [kgmm <sup>2</sup> ]	Max. Drehzahl [1/min]	Leerlauftriebsmoment [Nm]	Ge- wicht [g]	→ Seite
EAMM-U-70-D40-52B/C-96	ESBF, EGSL	7	118	5000	0,18	1780	17, 14
EAMM-U-70-D40-52B/C-96-S1	ESBF					1800	
EAMM-U-70-D40-60G-96	ESBF, EGSL					1740	
EAMM-U-70-D40-60G-96-S1	ESBF					1770	
EAMM-U-70-D40-60H-96	ESBF, EGSL					1730	
EAMM-U-70-D40-60H-96-S1	ESBF					1760	
EAMM-U-70-D40-60P-96	ESBF, EGSL					1730	
EAMM-U-70-D40-60P-96-S1	ESBF					1750	
EAMM-U-70-D40-70A-96	ESBF, EGSL					1700	
EAMM-U-70-D40-70A-96-S1	ESBF					1730	
EAMM-U-70-D50-70A-96	ESBF					1700	
EAMM-U-70-D50-70A-96-S1	ESBF					1730	
EAMM-U-70-S48-60G-96	ELGA-BS, EGC-BS, EGC-HD-BS					7	
EAMM-U-70-S48-60H-96		1780					
EAMM-U-70-S48-60P-96		1790					
EAMM-U-70-S48-70A-96		1750					
EAMM-U-86-D40-52B/C-102	ESBF, EGSL	9,5	175	5000	0,25	2520	18
EAMM-U-86-D40-52B/C-102-S1	ESBF					2540	
EAMM-U-86-D40-60G-102	ESBF, EGSL					2480	
EAMM-U-86-D40-60G-102-S1	ESBF					2500	
EAMM-U-86-D40-60H-102	ESBF, EGSL					2470	
EAMM-U-86-D40-60H-102-S1	ESBF					2490	
EAMM-U-86-D40-70A-102	ESBF, EGSL					2450	
EAMM-U-86-D40-70A-102-S1	ESBF					2460	
EAMM-U-86-D40-80P-102	ESBF, EGSL					2300	
EAMM-U-86-D40-80P-102-S1	ESBF					2320	
EAMM-U-86-D40-87A-102	ESBF, EGSL					2510	
EAMM-U-86-D40-87A-102-S1	ESBF					2530	
EAMM-U-86-D50-80P-102	ESBF					9,5	
EAMM-U-86-D50-80P-102-S1		2350					
EAMM-U-86-D50-87A-102		2550					
EAMM-U-86-D50-87A-102-S1		2560					
EAMM-U-86-D50-60H-102		2500					
EAMM-U-86-D50-60H-102-S1		2520					
EAMM-U-86-D50-60G-102		2510					
EAMM-U-86-D50-60G-102-S1		2530					
EAMM-U-86-D60-52B/C-102	ESBF, EGSL	9,5	175	5000	0,25	2520	18
EAMM-U-86-D60-52B/C-102-S1	ESBF					2540	
EAMM-U-86-D60-60G-102	ESBF, EGSL					2480	
EAMM-U-86-D60-60G-102-S1	ESBF					2500	
EAMM-U-86-D60-60H-102	ESBF, EGSL					2470	
EAMM-U-86-D60-60H-102-S1	ESBF					2490	
EAMM-U-86-D60-70A-102	ESBF, EGSL					2440	
EAMM-U-86-D60-70A-102-S1	ESBF					2460	
EAMM-U-86-D60-80P-102	ESBF, EGSL					2300	
EAMM-U-86-D60-80P-102-S1	ESBF					2320	
EAMM-U-86-D60-87A-102	ESBF, EGSL					2510	
EAMM-U-86-D60-87A-102-S1	ESBF					2520	
EAMM-U-86-S48-60G-102	ELGA-BS, EGC-BS, EGC-HD-BS					9,5	
EAMM-U-86-S48-60H-102		2470					
EAMM-U-86-S48-70A-102		2440					
EAMM-U-86-S48-87A-177		3270					
EAMM-U-86-S62-60G-177		3300					

# Parallelbausätze EAMM-U-...-D/S

Datenblatt

Allgemeine Technische Daten													
Typ	für Achse	Übertragbares Drehmoment [Nm]	Massenträgheitsmoment [kgmm <sup>2</sup> ]	Max. Drehzahl [1/min]	Leerlaufantriebsmoment [Nm]	Gewicht [g]	→ Seite						
EAMM-U-86-S62-60H-177	ELGA-BS, EGC-BS, EGC-HD-BS	9,5	175	5000	0,25	3290	20						
EAMM-U-86-S62-70A-177						3270							
EAMM-U-86-S62-80P-177						3130							
EAMM-U-86-S62-87A-177						3330							
EAMM-U-110-D50-100A-120	ESBF	25	799	5000	0,3	4990	14						
EAMM-U-110-D50-100A-120-S1						5050							
EAMM-U-110-D50-60H-120						5280							
EAMM-U-110-D50-60H-120-S1						5310							
EAMM-U-110-D50-60G-120						5290							
EAMM-U-110-D50-60G-120-S1						5320							
EAMM-U-110-D50-80G-120						5160							
EAMM-U-110-D50-80G-120-S1						5220							
EAMM-U-110-D60-60G-120						ESBF, EGSL		25	799	5000	0,3	5250	17, 14
EAMM-U-110-D60-60G-120-S1												5080	
EAMM-U-110-D60-60H-120												5240	
EAMM-U-110-D60-60H-120-S1	5270												
EAMM-U-110-D60-62B-120	5230												
EAMM-U-110-D60-62B-120-S1	5270												
EAMM-U-110-D60-80G-120	5120												
EAMM-U-110-D60-80G-120-S1	5180												
EAMM-U-110-D60-100A-120	4950												
EAMM-U-110-D60-100A-120-S1	5020												
EAMM-U-110-D80-80G-120	5240	14											
EAMM-U-110-D80-80G-120-S1	5310												
EAMM-U-110-D80-100A-120	5070												
EAMM-U-110-D80-100A-120-S1	5140												
EAMM-U-110-S62-100A-207	ELGA-BS, EGC-BS, EGC-HD-BS	25	799	5000	0,3		6900					20	
EAMM-U-110-S95-100A-207						6810							
EAMM-U-110-S95-80G-207						6940							
EAMM-U-145-D80-140A-188	ESBF	50	2270	4000	2,0	11900	14						
EAMM-U-145-D80-140A-188-S1						12100							
EAMM-U-145-D100-120G-188						12000							
EAMM-U-145-D100-120G-188-S1						12100							
EAMM-U-145-D100-140A-188						11800							
EAMM-U-145-D100-140A-188-S1						11900							
EAMM-U-145-S62-140A-288	ELGA-BS, EGC-BS, EGC-HD-BS					15030	20						
EAMM-U-145-S95-140A-288						ELGA-BS, EGC-BS		14850					

Betriebs- und Umweltbedingungen		
Getriebeübersetzung		1:1
Umgebungstemperatur	[°C]	-10 ... +60
Lagertemperatur	[°C]	-25 ... +60
Schutzart <sup>1)</sup>		
EAMM-U-...		IP40
EAMM-U-...-S1		IP65
Relative Luftfeuchtigkeit	[%]	0 ... 95
Korrosionsbeständigkeit KBK <sup>2)</sup>		2
Werkstoff-Hinweis		RoHS-konform

1) Nur in Verbindung mit angebaute Motor und angebaute Achse

2) Korrosionsbeständigkeitsklasse KBK 2 nach Festo Norm FN 940070

Mäßige Korrosionsbeanspruchung. Innenraumanwendung bei der Kondensation auftreten darf. Außenliegende sichtbare Teile mit vorrangig dekorativer Anforderung an die Oberfläche, die in direktem Kontakt zur umgebenden industrietypischen Atmosphäre stehen.

# Parallelbausätze EAMM-U-...-D/S

Datenblatt

FESTO

## Abmessungen und Bestellangaben

Download CAD-Daten → [www.festo.com](http://www.festo.com)

ESBF-BS-...

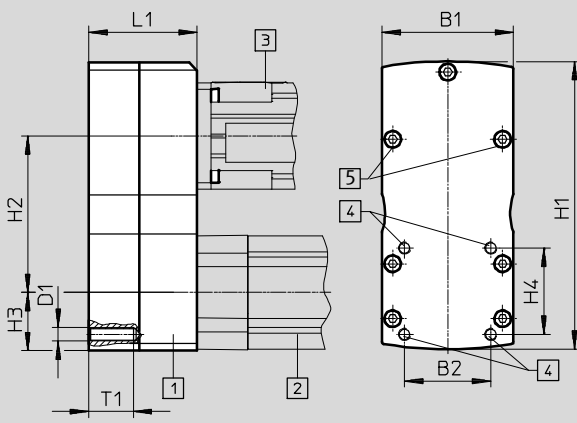

Prinzipbild:

- 1 Parallelbausatz
- 2 Elektrozyylinder
- 3 Motor
- 4 Schnittstelle zur Befestigung von Zubehörteilen
- 5 Nur bei EAMM-U-...-S1 (mit Schutzart IP65)

Typ	B1	B2	D1	H1	H2 ±1	H3	H4	L1	T1	Teile-Nr.	Typ									
EAMM-U-50-D32-40A-78	50	32,5	M6	128,8	78	22,8	32,5	45	15	1201591	EAMM-U-50-D32-40A-78									
EAMM-U-50-D32-40A-78-S1										1202302	EAMM-U-50-D32-40A-78-S1									
EAMM-U-50-D32-40P-78										★ 2153283	EAMM-U-50-D32-40P-78									
EAMM-U-50-D32-40P-78-S1										2154009	EAMM-U-50-D32-40P-78-S1									
EAMM-U-50-D32-42A-78										★ 1201607	EAMM-U-50-D32-42A-78									
EAMM-U-50-D32-42A-78-S1										1202312	EAMM-U-50-D32-42A-78-S1									
EAMM-U-60-D32-40G-91	60	32,5	M6	157	91,5	27,5	32,5	56	15	1577358	EAMM-U-60-D32-40G-91									
EAMM-U-60-D32-40G-91-S1										1577346	EAMM-U-60-D32-40G-91-S1									
EAMM-U-60-D32-55A-91										1210126	EAMM-U-60-D32-55A-91									
EAMM-U-60-D32-55A-91-S1										1210450	EAMM-U-60-D32-55A-91-S1									
EAMM-U-60-D32-57A-91										★ 1210419	EAMM-U-60-D32-57A-91									
EAMM-U-60-D32-57A-91-S1										1210453	EAMM-U-60-D32-57A-91-S1									
EAMM-U-60-D40-40G-91										1577165	EAMM-U-60-D40-40G-91									
EAMM-U-60-D40-40G-91-S1										1435968	EAMM-U-60-D40-40G-91-S1									
EAMM-U-60-D40-55A-91		38	M6	173,5	96	34,5	38	64,5	15	1210438	EAMM-U-60-D40-55A-91									
EAMM-U-60-D40-55A-91-S1										1210458	EAMM-U-60-D40-55A-91-S1									
EAMM-U-60-D40-57A-91										★ 1210442	EAMM-U-60-D40-57A-91									
EAMM-U-60-D40-57A-91-S1										1210462	EAMM-U-60-D40-57A-91-S1									
EAMM-U-70-D32-60G-96										70	32,5	M6	173,5	96	34,5	32,5	64,5	15	2748181	EAMM-U-70-D32-60G-96
EAMM-U-70-D32-60G-96-S1																			2778302	EAMM-U-70-D32-60G-96-S1
EAMM-U-70-D32-60H-96		2778393	EAMM-U-70-D32-60H-96																	
EAMM-U-70-D32-60H-96-S1		2781450	EAMM-U-70-D32-60H-96-S1																	
EAMM-U-70-D32-60P-96	★ 2619586	EAMM-U-70-D32-60P-96																		
EAMM-U-70-D32-60P-96-S1	2619688	EAMM-U-70-D32-60P-96-S1																		
EAMM-U-70-D32-70A-96	2755565	EAMM-U-70-D32-70A-96																		
EAMM-U-70-D32-70A-96-S1	2781711	EAMM-U-70-D32-70A-96-S1																		
EAMM-U-70-D40-60G-96	38	M6	173,5	96	34,5	38	64,5	15	2785471		EAMM-U-70-D40-60G-96									
EAMM-U-70-D40-60G-96-S1									2785542		EAMM-U-70-D40-60G-96-S1									
EAMM-U-70-D40-60H-96									2786101		EAMM-U-70-D40-60H-96									
EAMM-U-70-D40-60H-96-S1									2786137		EAMM-U-70-D40-60H-96-S1									
EAMM-U-70-D40-60P-96									★ 2617488		EAMM-U-70-D40-60P-96									
EAMM-U-70-D40-60P-96-S1									2546123		EAMM-U-70-D40-60P-96-S1									
EAMM-U-70-D40-70A-96									2786204		EAMM-U-70-D40-70A-96									
EAMM-U-70-D40-70A-96-S1									2786316		EAMM-U-70-D40-70A-96-S1									
EAMM-U-70-D50-70A-96	70	46,5	M8	173,5	96	34,5	46,5	66,5	15	2786899	EAMM-U-70-D50-70A-96									
EAMM-U-70-D50-70A-96-S1										2756078	EAMM-U-70-D50-70A-96-S1									

Festo Kernprogramm

★ In der Regel versandbereit in 24 h ab Werk

☆ In der Regel versandbereit in 5 Tagen ab Werk

# Parallelbausätze EAMM-U...-D/S

Datenblatt

**Abmessungen und Bestellangaben**

Download CAD-Daten → [www.festo.com](http://www.festo.com)

ESBF-BS-...

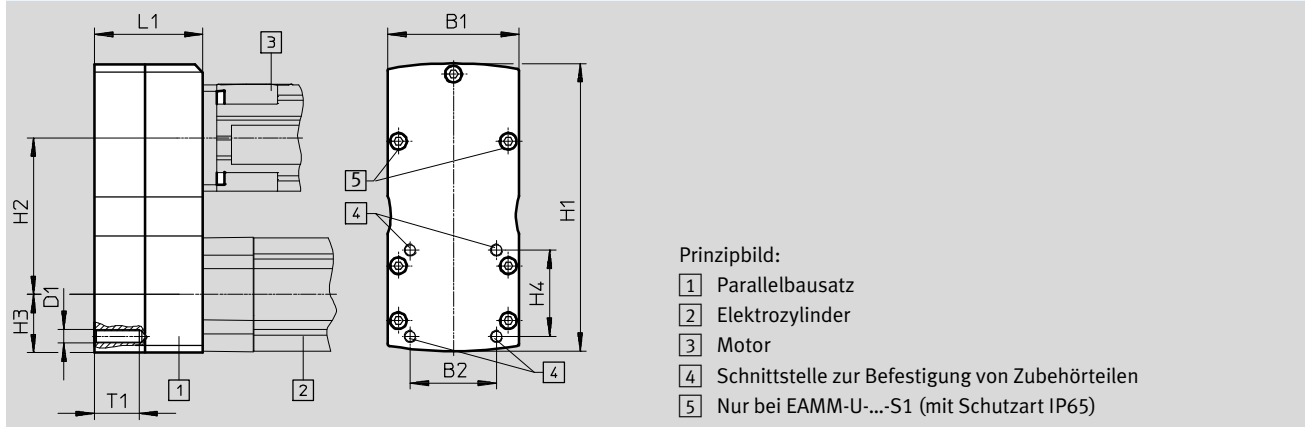

Typ	B1	B2	D1	H1	H2 ±1	H3	H4	L1	T1	Teile-Nr.	Typ									
EAMM-U-86-D40-60G-102	86	38	M6	188,5	102,5	38	38	69	16	1586445	EAMM-U-86-D40-60G-102									
EAMM-U-86-D40-60G-102-S1										1586429	EAMM-U-86-D40-60G-102-S1									
EAMM-U-86-D40-60H-102										1586496	EAMM-U-86-D40-60H-102									
EAMM-U-86-D40-60H-102-S1										1586372	EAMM-U-86-D40-60H-102-S1									
EAMM-U-86-D40-70A-102										1212826	EAMM-U-86-D40-70A-102									
EAMM-U-86-D40-70A-102-S1										1212854	EAMM-U-86-D40-70A-102-S1									
EAMM-U-86-D40-80P-102										★2802441	EAMM-U-86-D40-80P-102									
EAMM-U-86-D40-80P-102-S1										2802656	EAMM-U-86-D40-80P-102-S1									
EAMM-U-86-D40-87A-102										★1215802	EAMM-U-86-D40-87A-102									
EAMM-U-86-D40-87A-102-S1										1215814	EAMM-U-86-D40-87A-102-S1									
EAMM-U-86-D50-60G-102	86	46,5	M8	188,5	102,5	38	46,5	71	16	2803125	EAMM-U-86-D50-60G-102									
EAMM-U-86-D50-60G-102-S1										2803197	EAMM-U-86-D50-60G-102-S1									
EAMM-U-86-D50-60H-102										2803326	EAMM-U-86-D50-60H-102									
EAMM-U-86-D50-60H-102-S1										2803325	EAMM-U-86-D50-60H-102-S1									
EAMM-U-86-D50-80P-102										★2803053	EAMM-U-86-D50-80P-102									
EAMM-U-86-D50-80P-102-S1										2803073	EAMM-U-86-D50-80P-102-S1									
EAMM-U-86-D50-87A-102										★2802708	EAMM-U-86-D50-87A-102									
EAMM-U-86-D50-87A-102-S1										2802742	EAMM-U-86-D50-87A-102-S1									
EAMM-U-110-D50-60G-120	110	46,5	M8	225	120	45	46,5	82	16	2797368	EAMM-U-110-D50-60G-120									
EAMM-U-110-D50-60G-120-S1										2798665	EAMM-U-110-D50-60G-120-S1									
EAMM-U-110-D50-60H-120										2798760	EAMM-U-110-D50-60H-120									
EAMM-U-110-D50-60H-120-S1										2799150	EAMM-U-110-D50-60H-120-S1									
EAMM-U-110-D50-80G-120										2799196	EAMM-U-110-D50-80G-120									
EAMM-U-110-D50-80G-120-S1										2799281	EAMM-U-110-D50-80G-120-S1									
EAMM-U-110-D50-100A-120										★2799424	EAMM-U-110-D50-100A-120									
EAMM-U-110-D50-100A-120-S1										2799488	EAMM-U-110-D50-100A-120-S1									
EAMM-U-86-D60-52B/C-102										86	56,5	M8	188,5	102,5	38	56,5	71	16	1537000	EAMM-U-86-D60-52B/C-102
EAMM-U-86-D60-52B/C-102-S1																			1431381	EAMM-U-86-D60-52B/C-102-S1
EAMM-U-86-D60-60G-102	1586347	EAMM-U-86-D60-60G-102																		
EAMM-U-86-D60-60G-102-S1	1437163	EAMM-U-86-D60-60G-102-S1																		
EAMM-U-86-D60-70A-102	1212477	EAMM-U-86-D60-70A-102																		
EAMM-U-86-D60-70A-102-S1	1212835	EAMM-U-86-D60-70A-102-S1																		
EAMM-U-86-D60-80P-102	★2155875	EAMM-U-86-D60-80P-102																		
EAMM-U-86-D60-80P-102-S1	2156527	EAMM-U-86-D60-80P-102-S1																		
EAMM-U-86-D60-87A-102	★1215784	EAMM-U-86-D60-87A-102																		
EAMM-U-86-D60-87A-102-S1	1215810	EAMM-U-86-D60-87A-102-S1																		

Festo Kernprogramm

★ In der Regel versandbereit in 24 h ab Werk

☆ In der Regel versandbereit in 5 Tagen ab Werk

# Parallelbausätze EAMM-U-...-D/S

Datenblatt

FESTO

## Abmessungen und Bestellangaben

Download CAD-Daten → [www.festo.com](http://www.festo.com)

ESBF-BS-...

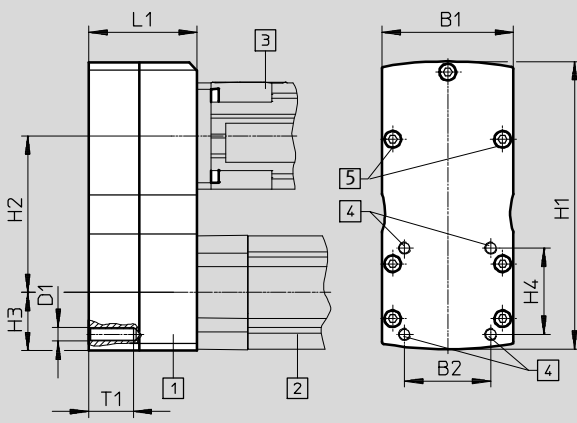

Prinzipbild:

- 1 Parallelbausatz
- 2 Elektrozyylinder
- 3 Motor
- 4 Schnittstelle zur Befestigung von Zubehörteilen
- 5 Nur bei EAMM-U-...-S1 (mit Schutzart IP65)

Typ	B1	B2	D1	H1	H2 ±1	H3	H4	L1	T1	Teile-Nr.	Typ
EAMM-U-110-D60-60G-120	110	56,5	M8	225	120	45	56,5	82	16	1543240	EAMM-U-110-D60-60G-120
EAMM-U-110-D60-60G-120-S1										1436183	EAMM-U-110-D60-60G-120-S1
EAMM-U-110-D60-60H-120										1542264	EAMM-U-110-D60-60H-120
EAMM-U-110-D60-60H-120-S1										1530621	EAMM-U-110-D60-60H-120-S1
EAMM-U-110-D60-62B-120										1536988	EAMM-U-110-D60-62B-120
EAMM-U-110-D60-62B-120-S1										1431443	EAMM-U-110-D60-62B-120-S1
EAMM-U-110-D60-80G-120										1532949	EAMM-U-110-D60-80G-120
EAMM-U-110-D60-80G-120-S1										1530875	EAMM-U-110-D60-80G-120-S1
EAMM-U-110-D60-100A-120										★ 1202436	EAMM-U-110-D60-100A-120
EAMM-U-110-D60-100A-120-S1										1203112	EAMM-U-110-D60-100A-120-S1
EAMM-U-110-D80-80G-120	110	72	M10	235	120	55	72	82	20,5	1589614	EAMM-U-110-D80-80G-120
EAMM-U-110-D80-80G-120-S1										1589706	EAMM-U-110-D80-80G-120-S1
EAMM-U-110-D80-100A-120										1465438	EAMM-U-110-D80-100A-120
EAMM-U-110-D80-100A-120-S1										1433650	EAMM-U-110-D80-100A-120-S1
EAMM-U-145-D80-140A-188	145	72	M10	348	188	70	72	99,5	25	1465530	EAMM-U-145-D80-140A-188
EAMM-U-145-D80-140A-188-S1										1433709	EAMM-U-145-D80-140A-188-S1
EAMM-U-145-D100-120G-188	145	89	M10	348	188	70	89	99,5	25	2803620	EAMM-U-145-D100-120G-188
EAMM-U-145-D100-120G-188-S1										2803622	EAMM-U-145-D100-120G-188-S1
EAMM-U-145-D100-140A-188										1465541	EAMM-U-145-D100-140A-188
EAMM-U-145-D100-140A-188-S1										1433852	EAMM-U-145-D100-140A-188-S1

Festo Kernprogramm

★ In der Regel versandbereit in 24 h ab Werk

☆ In der Regel versandbereit in 5 Tagen ab Werk



# Parallelbausätze EAMM-U-...-D/S

Datenblatt

FESTO

## Abmessungen und Bestellangaben

Download CAD-Daten → [www.festo.com](http://www.festo.com)

EGSL-...

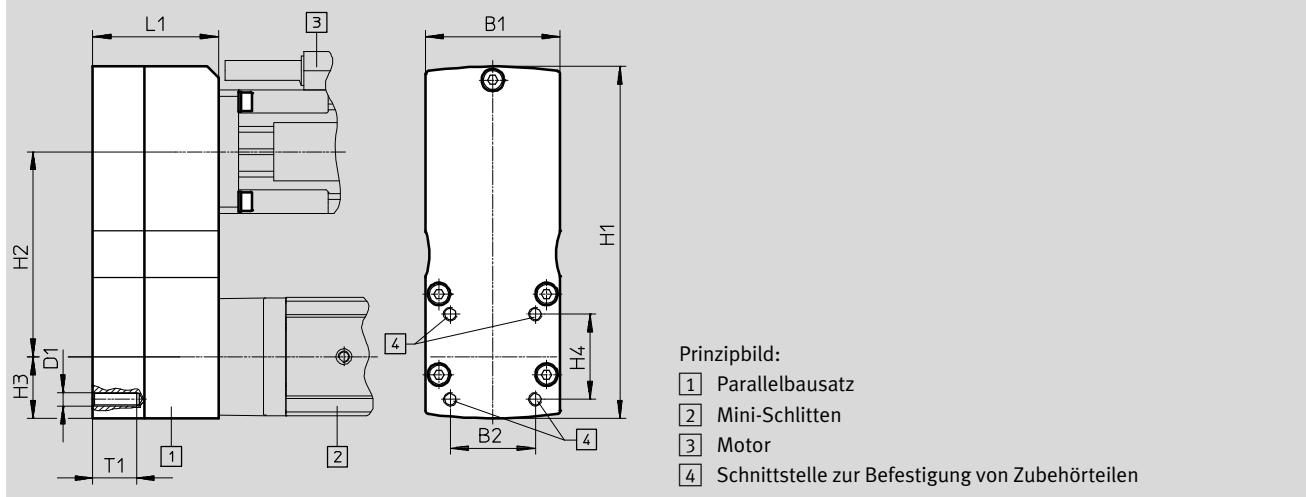

Typ	B1	B2	D1	H1	H2 ±1	H3	H4	L1	T1 +0,2	Teile-Nr.	Typ							
EAMM-U-50-D32-32B-78	50	32,5	M6	128,8	78	22,8	32,5	45	15	1570862	EAMM-U-50-D32-32B-78							
EAMM-U-50-D32-40A-78										1201591	EAMM-U-50-D32-40A-78							
EAMM-U-50-D32-40A-78-S1										1202302	EAMM-U-50-D32-40A-78-S1							
EAMM-U-50-D32-40P-78										★ 2153283	EAMM-U-50-D32-40P-78							
EAMM-U-50-D32-40P-78-S1										2154009	EAMM-U-50-D32-40P-78-S1							
EAMM-U-50-D32-42A-78										★ 1201607	EAMM-U-50-D32-42A-78							
EAMM-U-50-D32-42A-78-S1										1202312	EAMM-U-50-D32-42A-78-S1							
EAMM-U-60-D32-40G-91	60	32,5	M6	157	91,5	27,5	32,5	56	15	1577358	EAMM-U-60-D32-40G-91							
EAMM-U-60-D32-40G-91-S1										1577346	EAMM-U-60-D32-40G-91-S1							
EAMM-U-60-D32-42B/C-91										1577393	EAMM-U-60-D32-42B/C-91							
EAMM-U-60-D32-42B/C-91-S1										1577380	EAMM-U-60-D32-42B/C-91-S1							
EAMM-U-60-D32-55A-91										1210126	EAMM-U-60-D32-55A-91							
EAMM-U-60-D32-55A-91-S1										1210450	EAMM-U-60-D32-55A-91-S1							
EAMM-U-60-D32-57A-91		★ 1210419					EAMM-U-60-D32-57A-91											
EAMM-U-60-D32-57A-91-S1		1210453					EAMM-U-60-D32-57A-91-S1											
EAMM-U-60-D40-40G-91		38												38			1577165	EAMM-U-60-D40-40G-91
EAMM-U-60-D40-40G-91-S1																	1435968	EAMM-U-60-D40-40G-91-S1
EAMM-U-60-D40-42B/C-91																	1570950	EAMM-U-60-D40-42B/C-91
EAMM-U-60-D40-42B/C-91-S1																	1430735	EAMM-U-60-D40-42B/C-91-S1
EAMM-U-60-D40-55A-91																	1210438	EAMM-U-60-D40-55A-91
EAMM-U-60-D40-55A-91-S1																	1210458	EAMM-U-60-D40-55A-91-S1
EAMM-U-60-D40-57A-91	★ 1210442		EAMM-U-60-D40-57A-91															
EAMM-U-60-D40-57A-91-S1	1210462		EAMM-U-60-D40-57A-91-S1															
EAMM-U-70-D32-52B/C-96	70	32,5	M6	173,5	96	34,5	32,5	64,5	15	2755890	EAMM-U-70-D32-52B/C-96							
EAMM-U-70-D32-52B/C-96-S1										2781778	EAMM-U-70-D32-52B/C-96-S1							
EAMM-U-70-D32-60G-96										2748181	EAMM-U-70-D32-60G-96							
EAMM-U-70-D32-60G-96-S1										2778302	EAMM-U-70-D32-60G-96-S1							
EAMM-U-70-D32-60H-96										2778393	EAMM-U-70-D32-60H-96							
EAMM-U-70-D32-60H-96-S1										2781450	EAMM-U-70-D32-60H-96-S1							
EAMM-U-70-D32-60P-96										★ 2619586	EAMM-U-70-D32-60P-96							
EAMM-U-70-D32-60P-96-S1										2619688	EAMM-U-70-D32-60P-96-S1							

Festo Kernprogramm

★ In der Regel versandbereit in 24 h ab Werk

☆ In der Regel versandbereit in 5 Tagen ab Werk

# Parallelbausätze EAMM-U-...-D/S

Datenblatt

FESTO

## Abmessungen und Bestellangaben

Download CAD-Daten → [www.festo.com](http://www.festo.com)

EGSL-...

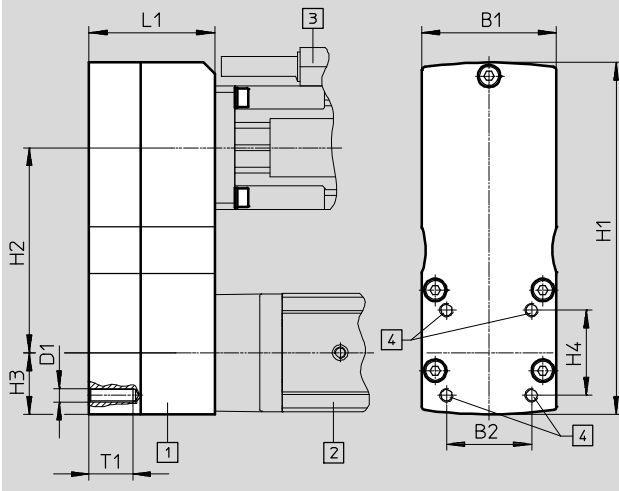

Prinzipbild:

- 1 Parallelbausatz
- 2 Mini-Schlitten
- 3 Motor
- 4 Schnittstelle zur Befestigung von Zubehörteilen

Typ	B1	B2	D1	H1	H2 ±1	H3	H4	L1	T1 +0,2	Teile-Nr.	Typ									
EAMM-U-70-D32-70A-96	70	32,5	M6	173,5	96	34,5	32,5	64,5	15	2755565	EAMM-U-70-D32-70A-96									
EAMM-U-70-D32-70A-96-S1										2781711	EAMM-U-70-D32-70A-96-S1									
EAMM-U-70-D40-52B/C-96	70	38	M6	173,5	96	34,5	38	64,5	15	2786802	EAMM-U-70-D40-52B/C-96									
EAMM-U-70-D40-52B/C-96-S1										2786845	EAMM-U-70-D40-52B/C-96-S1									
EAMM-U-70-D40-60G-96										2785471	EAMM-U-70-D40-60G-96									
EAMM-U-70-D40-60G-96-S1										2785542	EAMM-U-70-D40-60G-96-S1									
EAMM-U-70-D40-60H-96										2786101	EAMM-U-70-D40-60H-96									
EAMM-U-70-D40-60H-96-S1										2786137	EAMM-U-70-D40-60H-96-S1									
EAMM-U-70-D40-60P-96										★ 2617488	EAMM-U-70-D40-60P-96									
EAMM-U-70-D40-60P-96-S1										2546123	EAMM-U-70-D40-60P-96-S1									
EAMM-U-70-D40-70A-96										2786204	EAMM-U-70-D40-70A-96									
EAMM-U-70-D40-70A-96-S1										2786316	EAMM-U-70-D40-70A-96-S1									
EAMM-U-86-D40-52B/C-102										86	38	M6	188,5	102,5	38	38	69	16	1537046	EAMM-U-86-D40-52B/C-102
EAMM-U-86-D40-52B/C-102-S1																			1537011	EAMM-U-86-D40-52B/C-102-S1
EAMM-U-86-D40-60G-102	1586445	EAMM-U-86-D40-60G-102																		
EAMM-U-86-D40-60G-102-S1	1586429	EAMM-U-86-D40-60G-102-S1																		
EAMM-U-86-D40-60H-102	1586496	EAMM-U-86-D40-60H-102																		
EAMM-U-86-D40-60H-102-S1	1586372	EAMM-U-86-D40-60H-102-S1																		
EAMM-U-86-D40-70A-102	1212826	EAMM-U-86-D40-70A-102																		
EAMM-U-86-D40-70A-102-S1	1212854	EAMM-U-86-D40-70A-102-S1																		
EAMM-U-86-D40-80P-102	★ 2802441	EAMM-U-86-D40-80P-102																		
EAMM-U-86-D40-80P-102-S1	2802656	EAMM-U-86-D40-80P-102-S1																		
EAMM-U-86-D40-87A-102	★ 1215802	EAMM-U-86-D40-87A-102																		
EAMM-U-86-D40-87A-102-S1	1215814	EAMM-U-86-D40-87A-102-S1																		

Festo Kernprogramm

★ In der Regel versandbereit in 24 h ab Werk

☆ In der Regel versandbereit in 5 Tagen ab Werk

# Parallelbausätze EAMM-U-...-D/S

Datenblatt

FESTO

## Abmessungen und Bestellangaben

Download CAD-Daten → [www.festo.com](http://www.festo.com)

EGSL-...

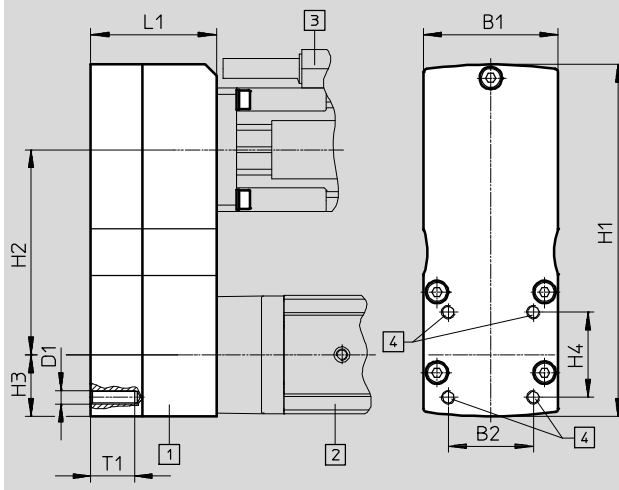

Prinzipbild:

- 1 Parallelbausatz
- 2 Mini-Schlitten
- 3 Motor
- 4 Schnittstelle zur Befestigung von Zubehörteilen

Typ	B1	B2	D1	H1	H2 ±1	H3	H4	L1	T1 +0,2	Teile-Nr.	Typ
EAMM-U-86-D60-52B/C-102	86	56,5	M8	188,5	102,5	38	56,5	71	16	1537000	EAMM-U-86-D60-52B/C-102
EAMM-U-86-D60-52B/C-102-S1										1431381	EAMM-U-86-D60-52B/C-102-S1
EAMM-U-86-D60-60G-102										1586347	EAMM-U-86-D60-60G-102
EAMM-U-86-D60-60G-102-S1										1437163	EAMM-U-86-D60-60G-102-S1
EAMM-U-86-D60-60H-102										1586276	EAMM-U-86-D60-60H-102
EAMM-U-86-D60-60H-102-S1										1530837	EAMM-U-86-D60-60H-102-S1
EAMM-U-86-D60-70A-102										1212477	EAMM-U-86-D60-70A-102
EAMM-U-86-D60-70A-102-S1										1212835	EAMM-U-86-D60-70A-102-S1
EAMM-U-86-D60-80P-102										★ 2155875	EAMM-U-86-D60-80P-102
EAMM-U-86-D60-80P-102-S1										2156527	EAMM-U-86-D60-80P-102-S1
EAMM-U-86-D60-87A-102										★ 1215784	EAMM-U-86-D60-87A-102
EAMM-U-86-D60-87A-102-S1										1215810	EAMM-U-86-D60-87A-102-S1
EAMM-U-110-D60-60G-120										110	56,5
EAMM-U-110-D60-60G-120-S1	1436183	EAMM-U-110-D60-60G-120-S1									
EAMM-U-110-D60-60H-120	1542264	EAMM-U-110-D60-60H-120									
EAMM-U-110-D60-60H-120-S1	1530621	EAMM-U-110-D60-60H-120-S1									
EAMM-U-110-D60-62B-120	1536988	EAMM-U-110-D60-62B-120									
EAMM-U-110-D60-62B-120-S1	1431443	EAMM-U-110-D60-62B-120-S1									
EAMM-U-110-D60-80G-120	1532949	EAMM-U-110-D60-80G-120									
EAMM-U-110-D60-80G-120-S1	1530875	EAMM-U-110-D60-80G-120-S1									
EAMM-U-110-D60-100A-120	★ 1202436	EAMM-U-110-D60-100A-120									
EAMM-U-110-D60-100A-120-S1	1203112	EAMM-U-110-D60-100A-120-S1									

Festo Kernprogramm

★ In der Regel versandbereit in 24 h ab Werk

☆ In der Regel versandbereit in 5 Tagen ab Werk

# Parallelbausätze EAMM-U-...-D/S

Datenblatt

FESTO

## Abmessungen und Bestellangaben

Download CAD-Daten → [www.festo.com](http://www.festo.com)

ELGA-BS/EGC-BS/EGC-HD-BS

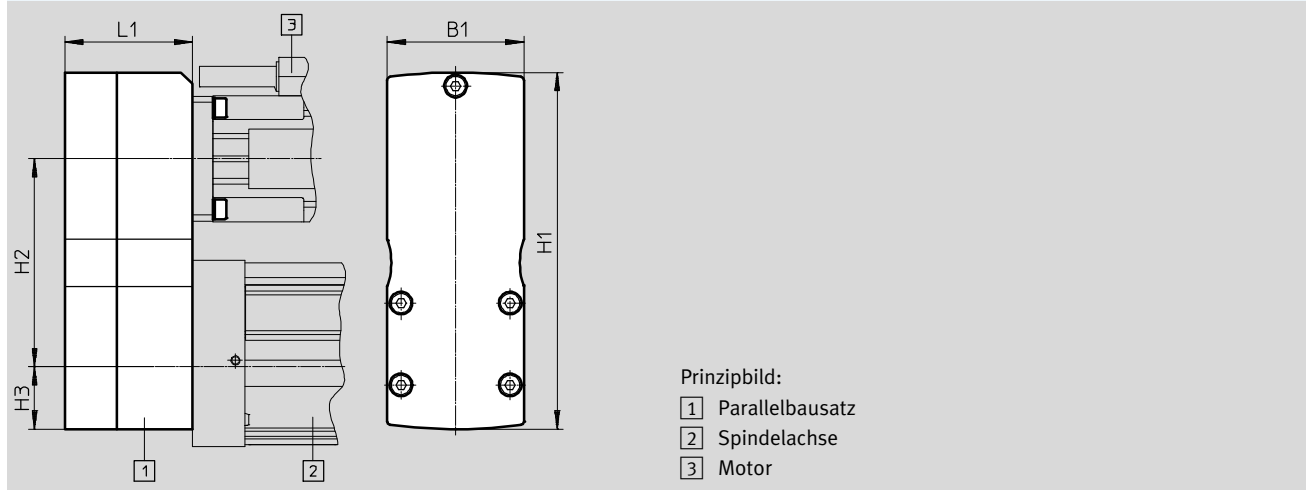

Typ	B1	H1	H2 ±1	H3	L1	Teile-Nr.	Typ
EAMM-U-50-S38-40A-78	50	131	78	25	43	1217708	EAMM-U-50-S38-40A-78
★ 2155239						EAMM-U-50-S38-40P-78	
★ 1217945						EAMM-U-50-S38-42A-78	
EAMM-U-60-S38-40G-91	60	157	91,5	27,5	53	2283732	EAMM-U-60-S38-40G-91
1218538						EAMM-U-60-S38-55A-91	
★ 1218568						EAMM-U-60-S38-57A-91	
EAMM-U-60-S48-40G-91	60	161,5	91,5	32	54	2283760	EAMM-U-60-S48-40G-91
1219370						EAMM-U-60-S48-55A-91	
★ 1219379						EAMM-U-60-S48-57A-91	
EAMM-U-70-S48-60G-96	70	173,5	96	34,5	64,5	2801627	EAMM-U-70-S48-60G-96
2801715						EAMM-U-70-S48-60H-96	
★ 2629253						EAMM-U-70-S48-60P-96	
2787320						EAMM-U-70-S48-70A-96	
EAMM-U-86-S48-60G-102	86	188,5	102,5	38	67	1587251	EAMM-U-86-S48-60G-102
1587338						EAMM-U-86-S48-60H-102	
1217689						EAMM-U-86-S48-70A-102	
EAMM-U-86-S48-87A-177	86	268,5	177,5	43	69	★ 1217604	EAMM-U-86-S48-87A-177
1587411						EAMM-U-86-S62-60G-177	
1587453						EAMM-U-86-S62-60H-177	
1217543						EAMM-U-86-S62-70A-177	
★ 2157004						EAMM-U-86-S62-80P-177	
★ 1217373						EAMM-U-86-S62-87A-177	
★ 1217381						EAMM-U-110-S62-100A-207	
EAMM-U-110-S95-80G-207	110	322,5	207,5	55	82	1589544	EAMM-U-110-S95-80G-207
1220656						EAMM-U-110-S95-100A-207	
1219440						EAMM-U-145-S62-140A-288	
EAMM-U-145-S95-140A-288	145	448	288	70	99,5	1220582	EAMM-U-145-S95-140A-288

Festo Kernprogramm

★ In der Regel versandbereit in 24 h ab Werk

☆ In der Regel versandbereit in 5 Tagen ab Werk

# Parallelbausätze EAMM-U-...-D/S

Zubehör

### Spannelement EADT

Werkstoff:  
Kunststoff  
RoHS konform

Mit geringen Drehmomenten am Spannelement können so hohe Vorspannkräfte des Zahnriemens erzeugt werden.

Zum Einstellen der Zahnriemenvorspannung bei EAMM-U-110 und EAMM-U-145. Durch Verdrehen des in einer Gehäusebohrung fixierten Spannelements wird der in einer Langlochgeometrie verschiebbare Motor von der Achsmechanik weggedrückt.

Einsatz nur in Verbindung mit Parallelbausatz EAMM-U-...-D/S möglich.



Bestellangaben				
Typ	Umgebungstemperatur [°C]	Gewicht [g]	Teile-Nr.	Typ
EADT-E-U1-110	-10 ... +60	9	1461069	EADT-E-U1-110

### Gegenlager EAMG

Werkstoff:  
Alu-Knetlegierung  
RoHS konform

Einsatz nur in Verbindung mit Parallelbausatz EAMM-U-...-D/S möglich.

Eine Gegenlagerung EAMG reduziert die Belastung der Achs- bzw. Motorlager, um bei hoher Belastung die Lebensdauer zu verbessern. Für jedes Gegenlager ist zusätzlich eine Spannhülse EAMH-...-P erforderlich.



Bestellangaben						
Typ	für Baugröße	Max. Drehzahl [1/min]	Umgebungstemperatur [°C]	Gewicht [g]	Teile-Nr.	Typ
EAMG-U1-50	50	6000	-10 ... +60	20	1354281	EAMG-U1-50
EAMG-U1-60-G2	60	6000		35	4164963	EAMG-U1-60-G2
EAMG-U1-70	70	5000		74	2598638	EAMG-U1-70
EAMG-U1-86	86	5000		83	1354283	EAMG-U1-86
EAMG-U1-110	110	5000		169	1354284	EAMG-U1-110
EAMG-U1-145	145	4000		186	1354285	EAMG-U1-145

# Parallelbausätze EAMM-U-...-D/S

Zubehör

FESTO

## Spannhülse EAMH-...-P, mit Lagerzapfen

Werkstoff:

Stahl, korrosionsbeständig

RoHS konform

Bei nachträglichem Einbau des Gegenlagers muss die serienmäßig im Parallelbausatz enthaltene Spannhülse ohne Lagerzapfen durch die Spannhülse EAMH-...-P mit integriertem Lagerzapfen ausgetauscht werden. Die zum Gegenlager passende Größe der Spannhülse ergibt sich aus der Baugröße des Parallelbausatzes.

Einsatz nur in Verbindung mit Parallelbausatz EAMM-U-...-D/S möglich.



Bestellangaben								
Typ	für Bau- größe	für Wellen-Ø Motor/ Achse Ø h7 ... k7	Max. Dreh- zahl [1/min]	Massen- trägheits- moment [kg mm <sup>2</sup> ]	Umgebungs- temperatur [°C]	Gewicht [g]	Teile-Nr.	Typ
EAMH-50-5-C13.6-P	50	5	6000	0,39	-10 ... +60	20	1354092	EAMH-50-5-C13.6-P
EAMH-50-6-C13.6-P	50	6	6000	0,38		19	1354093	EAMH-50-6-C13.6-P
EAMH-50-8-C13.6-P	50	8	6000	0,35		16	1354094	EAMH-50-8-C13.6-P
EAMH-60-6-C18.1-P	60	6	6000	1,57		44	1354095	EAMH-60-6-C18.1-P
EAMH-60-6.35-C18.1-P	60	6.35	6000	1,56		43	1354096	EAMH-60-6.35-C18.1-P
EAMH-60-8-C18.1-P	60	8	6000	1,53		41	1354097	EAMH-60-8-C18.1-P
EAMH-60-9-C18.1-P	60	9	6000	1,5		39	1354098	EAMH-60-9-C18.1-P
EAMH-60-10-C18.1-P	60	10	6000	1,4		38	1545242	EAMH-60-10-C18.1-P
EAMH-60-11-C18.1-P	60	11	6000	1,31		35	2789343	EAMH-60-11-C18.1-P
EAMH-60-12-C18.1-P	60	12	6000	1,3		32	1354099	EAMH-60-12-C18.1-P
EAMH-86-6-C27.3-P	70, 86	6	5000	12,3		123	2789351	EAMH-86-6-C27.3-P
EAMH-86-8-C27.3-P	70, 86	8	5000	10,3		128	1354100	EAMH-86-8-C27.3-P
EAMH-86-9-C27.3-P	70, 86	9	5000	9		117	2789359	EAMH-86-9-C27.3-P
EAMH-86-10-C27.3-P	70, 86	10	5000	9		115	2789365	EAMH-86-10-C27.3-P
EAMH-86-11-C27.3-P	70, 86	11	5000	10,1		119	1354101	EAMH-86-11-C27.3-P
EAMH-86-12-C27.3-P	70, 86	12	5000	10		115	1354102	EAMH-86-12-C27.3-P
EAMH-86-14-C27.3-P	70, 86	14	5000	8,74		103	1459337	EAMH-86-14-C27.3-P
EAMH-86-16-C27.3-P	70, 86	16	5000	8,3		95	2430402	EAMH-86-16-C27.3-P
EAMH-86-19-C27.3-P	70, 86	19	5000	7,1		78	2406019	EAMH-86-19-C27.3-P
EAMH-110-11-C34-P	110	11	5000	33,2		270	1545245	EAMH-110-11-C34-P
EAMH-110-12-C34-P	110	12	5000	36,3	278	1354103	EAMH-110-12-C34-P	
EAMH-110-14-C34-P	110	14	5000	35,8	267	1354104	EAMH-110-14-C34-P	
EAMH-110-16-C34-P	110	16	5000	35,1	254	1354105	EAMH-110-16-C34-P	
EAMH-110-19-C34-P	110	19	5000	33,3	230	1354106	EAMH-110-19-C34-P	
EAMH-110-20-C34-P	110	20	5000	30,2	217	1545246	EAMH-110-20-C34-P	
EAMH-110-22-C34-P	110	22	5000	28,3	200	2430414	EAMH-110-22-C34-P	
EAMH-110-25-C34-P	110	25	5000	25,8	170	1354107	EAMH-110-25-C34-P	
EAMH-145-12-C34-P	145	12	4000	43,9	338	1354108	EAMH-145-12-C34-P	
EAMH-145-19-C34-P	145	19	4000	38	281	1459342	EAMH-145-19-C34-P	
EAMH-145-24-C34-P	145	24	4000	34	229	1354109	EAMH-145-24-C34-P	
EAMH-145-25-C34-P	145	25	4000	32,1	217	1354110	EAMH-145-25-C34-P	

# Parallelbausätze EAMM-U-...-D/S

Zubehör

**Spannhülse EAMH,  
ohne Lagerzapfen**

Werkstoff:

Stahl, korrosionsbeständig

RoHS konform

Spannhülsen zum Adaptieren von Fremdmotoren mit abweichenden Wellendurchmessern an den Parallelbausätzen.

Einsatz nur in Verbindung mit Parallelbausatz EAMM-U-...-D/S möglich.



Bestellangaben								
Typ	für Bau- größe	für Wellen-Ø Motor/ Achse Ø h7 ... k7	Max. Dreh- zahl [1/min]	Massen- trägheits- moment [kg mm²]	Umgebung- temperatur [°C]	Gewicht [g]	Teile-Nr.	Typ
EAMH-50-5-C13.6	50	5	6000	0,44	-10 ... +60	19	2428478	EAMH-50-5-C13.6
EAMH-50-6-C13.6	50	6	6000	0,43		19	2428479	EAMH-50-6-C13.6
EAMH-50-8-C13.6	50	8	6000	0,40		16	2428480	EAMH-50-8-C13.6
EAMH-60-6-C18.1	60	6	6000	1,46		36	2428515	EAMH-60-6-C18.1
EAMH-60-6.35-C18.1	60	6.35	6000	1,46		36	2428516	EAMH-60-6.35-C18.1
EAMH-60-8-C18.1	60	8	6000	1,44		34	2428517	EAMH-60-8-C18.1
EAMH-60-9-C18.1	60	9	6000	1,42		32	2428518	EAMH-60-9-C18.1
EAMH-60-10-C18.1	60	10	6000	1,38		30	2428519	EAMH-60-10-C18.1
EAMH-60-11-C18.1	60	11	6000	1,31		28	2789160	EAMH-60-11-C18.1
EAMH-60-12-C18.1	60	12	6000	1,22		26	2428520	EAMH-60-12-C18.1
EAMH-86-6-C27.3	70, 86	6	5000	10,2		122	2789214	EAMH-86-6-C27.3
EAMH-86-8-C27.3	70, 86	8	5000	10,3		119	2429531	EAMH-86-8-C27.3
EAMH-86-9-C27.3	70, 86	9	5000	11,6		116	2789221	EAMH-86-9-C27.3
EAMH-86-10-C27.3	70, 86	10	5000	10,1		114	2789230	EAMH-86-10-C27.3
EAMH-86-11-C27.3	70, 86	11	5000	10,2		112	2429532	EAMH-86-11-C27.3
EAMH-86-12-C27.3	70, 86	12	5000	10,1		109	2429533	EAMH-86-12-C27.3
EAMH-86-14-C27.3	70, 86	14	5000	9,9		102	2429534	EAMH-86-14-C27.3
EAMH-86-16-C27.3	70, 86	16	5000	9,5		94	2430397	EAMH-86-16-C27.3
EAMH-86-19-C27.3	70, 86	19	5000	8,2		76	2429535	EAMH-86-19-C27.3
EAMH-110-11-C34	110	11	5000	32,2		233	2429555	EAMH-110-11-C34
EAMH-110-12-C34	110	12	5000	32,1		229	2429556	EAMH-110-12-C34
EAMH-110-14-C34	110	14	5000	31,8		219	2429557	EAMH-110-14-C34
EAMH-110-16-C34	110	16	5000	31,2		208	2429558	EAMH-110-16-C34
EAMH-110-19-C34	110	19	5000	29,9		188	2429559	EAMH-110-19-C34
EAMH-110-20-C34	110	20	5000	29,2		180	2429560	EAMH-110-20-C34
EAMH-110-22-C34	110	22	5000	27,3		162	2430411	EAMH-110-22-C34
EAMH-110-25-C34	110	25	5000	23,4		133	2429561	EAMH-110-25-C34
EAMH-145-12-C34	145	12	4000	38,1		274	2429590	EAMH-145-12-C34
EAMH-145-19-C34	145	19	4000	35,5	227	2429591	EAMH-145-19-C34	
EAMH-145-24-C34	145	24	4000	30,0	177	2429592	EAMH-145-24-C34	
EAMH-145-25-C34	145	25	4000	28,1	165	2429593	EAMH-145-25-C34	

# Parallelbausätze EAMM-U-...-D/S

Zubehör

FESTO

## Dichtung-SET

RoHS konform

Ersatzteil für Schutzart IP65.

Dichtung zwischen:

- Motor und Parallelbausatz
- Motor und Getriebe
- Motor und Kundengeometrie

 Hinweis

Die Dichtung verringert die Wärmeableitung zwischen Motor und Flansch. Derating des Motors beachten.

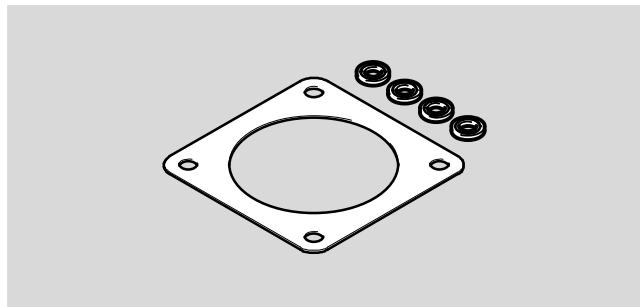

Bestellangaben					
Typ	für Parallelbausatz	für Motor/ Integrierter Antrieb	Umgebungs- temperatur [°C]	Teile-Nr.	Typ
EADS-F-40P	EAMM-U-50-D32-40P-78-S1	EMME-AS-40	-25 ... +60	<b>2481475</b>	<b>EADS-F-40P</b>
EADS-F-60P	EAMM-U-70-D32-60P-96-S1 EAMM-U-70-D40-60P-96-S1	EMMT-AS-60, EMME-AS-60	-25 ... +60	<b>2481479</b>	<b>EADS-F-60P</b>
EADS-F-80P	EAMM-U-86-D40-80P-102-S1 EAMM-U-86-D50-80P-102-S1 EAMM-U-86-D60-80P-102-S1	EMME-AS-80	-25 ... +60	<b>2481481</b>	<b>EADS-F-80P</b>
EADS-F-100A	EAMM-U-110-D50-100A-120-S1 EAMM-U-110-D60-100A-120-S1 EAMM-U-110-D80-100A-120-S1	EMME-AS-100	-25 ... +60	<b>2481483</b>	<b>EADS-F-100A</b>
EADS-F-40A	EAMM-U-50-D32-40A-78-S1	EMMS-AS-40	-25 ... +60	<b>2481474</b>	<b>EADS-F-40A</b>
EADS-F-55A	EAMM-U-60-D32-55A-91-S1 EAMM-U-60-D40-55A-91-S1	EMMS-AS-55	-25 ... +60	<b>2481477</b>	<b>EADS-F-55A</b>
EADS-F-70A	EAMM-U-70-D32-70A-96-S1 EAMM-U-70-D40-70A-96-S1 EAMM-U-86-D40-70A-102-S1 EAMM-U-86-D60-70A-102-S1	EMMS-AS-70	-25 ... +60	<b>2481480</b>	<b>EADS-F-70A</b>
EADS-F-100A	EAMM-U-110-D50-100A-120-S1 EAMM-U-110-D60-100A-120-S1 EAMM-U-110-D80-100A-120-S1	EMMS-AS-100	-25 ... +60	<b>2481483</b>	<b>EADS-F-100A</b>
EADS-F-140A	EAMM-U-145-D80-140A-188-S1 EAMM-U-145-D100-140A-188-S1	EMMS-AS-140	-25 ... +60	<b>2481484</b>	<b>EADS-F-140A</b>
EADS-F-42A	EAMM-U-50-D32-42A-78-S1	EMMS-ST-42	-25 ... +60	<b>2481476</b>	<b>EADS-F-42A</b>
EADS-F-57A	EAMM-U-60-D32-57A-91-S1 EAMM-U-60-D40-57A-91-S1	EMMS-ST-57	-25 ... +60	<b>2481478</b>	<b>EADS-F-57A</b>
EADS-F-87A	EAMM-U-86-D40-87A-102-S1 EAMM-U-86-D50-87A-102-S1 EAMM-U-86-D60-87A-102-S1	EMMS-ST-87	-25 ... +60	<b>2481482</b>	<b>EADS-F-87A</b>
EADS-F-67A	EAMM-U-60-D32-67A-91-S1 EAMM-U-60-D40-67A-91-S1	EMCA-67	-25 ... +60	<b>1529479</b>	<b>EADS-F-67A/B</b>



# Parallelbausätze EAMM-U-...-V/T

Typenschlüssel



EAMM – U – 45 – V25 – 42A – 63

## Typ

EAMM	Bausatz
------	---------

## Motoranordnung

U	parallel
---	----------

## Baugröße

## Schnittstelle Achsmechanik

V20	EGSC-25
V25	EGSC-32, ELGC-BS-32
V32	EGSC-45, ELGC-BS-45
T42	EGSC-60, ELGC-BS-60
T46	ELGC-BS-80

## Schnittstelle Motor

40P	Servomotor EMME-AS-40
60P	Servomotor EMMT-AS-60, EMME-AS-60
80P	Servomotor EMME-AS-80
28A	Schrittmotor EMMS-ST-28
42A	Schrittmotor EMMS-ST-42
57A	Schrittmotor EMMS-ST-57
87A	Schrittmotor EMMS-ST-87

## Achsabstand

# Parallelbausätze EAMM-U-...-V/T

Lieferübersicht

## Zulässige Achs/Motor-Kombinationen mit Mini-Schlitten EGSC-BS

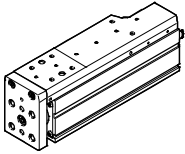

- Der Bausatz ist in alle Richtungen montierbar
- Anbindung von Fremdmotoren ist möglich. Welche Motoren zulässig sind, erfahren Sie bei ihrem lokalen Ansprechpartner von Festo oder → [www.festo.com/sp/eamm](http://www.festo.com/sp/eamm)

Motor <sup>1)</sup>	Parallelbausatz	
Typ	Teile-Nr.	Typ
<b>EGSC-25</b>		
mit Schrittmotor		
<b>EMMS-ST-28-...</b>	<b>4767125</b>	<b>EAMM-U-30-V20-28A-44</b>
<b>EGSC-32</b>		
mit Servomotor		
<b>EMME-AS-40-...</b>	<b>4782056</b>	<b>EAMM-U-45-V25-40P-63</b>
mit Schrittmotor		
<b>EMMS-ST-42-...</b>	<b>4825645</b>	<b>EAMM-U-45-V25-42A-63</b>
<b>EGSC-45</b>		
mit Servomotor		
<b>EMME-AS-40-...</b>	<b>4718297</b>	<b>EAMM-U-45-V32-40P-63</b>
mit Schrittmotor		
<b>EMMS-ST-42-...</b>	<b>4280674</b>	<b>EAMM-U-45-V32-42A-63</b>
<b>EGSC-60</b>		
mit Servomotor		
<b>EMMT-AS-60-...</b>	<b>4784301</b>	<b>EAMM-U-65-T42-60P-87</b>
<b>EMME-AS-60-...</b>	<b>4784301</b>	<b>EAMM-U-65-T42-60P-87</b>
mit Schrittmotor		
<b>EMMS-ST-57-...</b>	<b>4331535</b>	<b>EAMM-U-65-T42-57A-87</b>

1) Das Eingangs-Drehmoment darf das max. zul. übertragbare Drehmoment des Parallelbausatzes nicht überschreiten.

# Parallelbausätze EAMM-U-...-V/T

Lieferübersicht

## Zulässige Achs/Motor-Kombinationen mit Spindelachse ELGC-BS

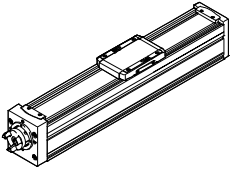

- Der Bausatz ist in alle Richtungen montierbar
- Anbindung von Fremdmotoren ist möglich. Welche Motoren zulässig sind, erfahren Sie bei ihrem lokalen Ansprechpartner von Festo oder → [www.festo.com/sp/eamm](http://www.festo.com/sp/eamm)

Motor <sup>1)</sup>	Parallelbausatz	
Typ	Teile-Nr.	Typ
<b>ELGC-BS-32</b>		
mit Servomotor		
<b>EMME-AS-40-...</b>	<b>4782056</b>	<b>EAMM-U-45-V25-40P-63</b>
mit Schrittmotor		
<b>EMMS-ST-42-...</b>	<b>4825645</b>	<b>EAMM-U-45-V25-42A-63</b>
<b>ELGC-BS-45</b>		
mit Servomotor		
<b>EMME-AS-40-...</b>	<b>4718297</b>	<b>EAMM-U-45-V32-40P-63</b>
mit Schrittmotor		
<b>EMMS-ST-42-...</b>	<b>4280674</b>	<b>EAMM-U-45-V32-42A-63</b>
<b>ELGC-BS-60</b>		
mit Servomotor		
<b>EMMT-AS-60-...</b>	<b>4784301</b>	<b>EAMM-U-65-T42-60P-87</b>
<b>EMME-AS-60-...</b>	<b>4784301</b>	<b>EAMM-U-65-T42-60P-87</b>
mit Schrittmotor		
<b>EMMS-ST-57-...</b>	<b>4331535</b>	<b>EAMM-U-65-T42-57A-87</b>
<b>ELGC-BS-80</b>		
mit Servomotor		
<b>EMMT-AS-60-...</b>	<b>4824069</b>	<b>EAMM-U-87-T46-60P-114</b>
<b>EMME-AS-60-...</b>	<b>4824069</b>	<b>EAMM-U-87-T46-60P-114</b>
<b>EMME-AS-80-...</b>	<b>4822696</b>	<b>EAMM-U-87-T46-80P-114</b>
mit Schrittmotor		
<b>EMMS-ST-87-...</b>	<b>4819278</b>	<b>EAMM-U-87-T46-87A-114</b>

1) Das Eingangs-Drehmoment darf das max. zul. übertragbare Drehmoment des Parallelbausatzes nicht überschreiten.

# Parallelbausätze EAMM-U-...-V/T

Datenblatt

FESTO

Werkstoff:

Gehäuse und Kupplungsnaabe:

Aluminium-Knetlegierung

Zahnriemenscheibe: Sinterstahl

Zahnriemen: Polychloroprene

Schrauben: Stahl



Allgemeine Technische Daten							
Typ	für Achse	Übertragbares Drehmoment [Nm]	Massenträgheitsmoment [kgmm <sup>2</sup> ]	Max. Drehzahl [1/min]	Leerlaufantriebsmoment [Nm]	Ge- wicht [g]	→ Seite
EAMM-U-30-V20-28A-44	EGSC	0,055	2,11	3000	0,015	97	29
EAMM-U-45-V25-40P-63	EGSC, ELGC-BS	0,5	4,35	3600	0,05	253	
EAMM-U-45-V25-42A-63	EGSC, ELGC-BS	0,5	4,35	3600	0,05	247	
EAMM-U-45-V32-40P-63	EGSC, ELGC-BS	0,5	4,35	3600	0,05	248	
EAMM-U-45-V32-42A-63	EGSC, ELGC-BS	0,5	4,35	3600	0,05	243	
EAMM-U-65-T42-57A-87	EGSC, ELGC-BS	1,8	41	3000	0,22	594	
EAMM-U-65-T42-60P-87	EGSC, ELGC-BS	1,8	41	3000	0,22	583	
EAMM-U-87-T46-60P-114	ELGC-BS	1,8	41	3000	0,22	913	
EAMM-U-87-T46-80P-114	ELGC-BS	1,8	44	3000	0,22	1140	
EAMM-U-87-T46-87A-114	ELGC-BS	1,8	41	3000	0,22	876	

Betriebs- und Umweltbedingungen		
Getriebeübersetzung		1:1
Umgebungstemperatur	[°C]	0 ... +50
Lagertemperatur	[°C]	-20 ... +60
Schutzart <sup>1)</sup>		IP40
Relative Luftfeuchtigkeit	[%]	0 ... 95
Korrosionsbeständigkeit KBK <sup>2)</sup>		1
Werkstoff-Hinweis		RoHS-konform

1) Nur in Verbindung mit angebaute Motor und Achse.

2) Korrosionsbeständigkeitsklasse KBK 1 nach Festo Norm FN 940070

Niedrige Korrosionsbeanspruchung. Trockene Innenraumanwendung bzw. Transport- und Lagerschutz. Gilt auch für Teile hinter Abdeckungen, im nicht sichtbaren Innenbereich, oder Teile die im Anwendungsfall abgedeckt sind (z. B. Antriebszapfen).

# Parallelbausätze EAMM-U-...-V/T

Datenblatt

## Abmessungen und Bestellangaben

Download CAD-Daten → [www.festo.com](http://www.festo.com)

EGSC-BS, ELGC-BS-...

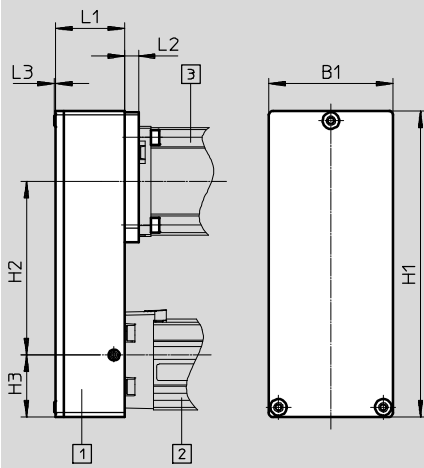

Prinzipbild:

- 1 Parallelbausatz
- 2 Mini-Schlitten, Spindelachse
- 3 Motor

Typ	B1	H1	H2	H3	L1	L2	L3	Teile-Nr.	Typ
EAMM-U-30-V20-28A-44	30	76	44	15	19,2	8,1	0,6	4767125	EAMM-U-30-V20-28A-44
EAMM-U-45-V25-40P-63	45	111	63	22,5	25	5	0,7	4782056	EAMM-U-45-V25-40P-63
EAMM-U-45-V25-42A-63						4		4825645	EAMM-U-45-V25-42A-63
EAMM-U-45-V32-40P-63						5		4718297	EAMM-U-45-V32-40P-63
EAMM-U-45-V32-42A-63						4		4280674	EAMM-U-45-V32-42A-63
EAMM-U-65-T42-57A-87	65	155	87	31	34	1	1,2	4331535	EAMM-U-65-T42-57A-87
EAMM-U-65-T42-60P-87						2,5		4784301	EAMM-U-65-T42-60P-87
EAMM-U-87-T46-60P-114	87	201,5	114	39,5	34	3	1,8	4824069	EAMM-U-87-T46-60P-114
EAMM-U-87-T46-80P-114						19,2		4822696	EAMM-U-87-T46-80P-114
EAMM-U-87-T46-87A-114						2,5		4819278	EAMM-U-87-T46-87A-114

# Parallelbausätze EAMM-U-E/-D

Typenschlüssel



EAMM – U – E32 – 40A

Typ	
EAMM	Bausatz

Motoranordnung	
U	parallel

Schnittstelle Achsmechanik	
D32	EGSL-45
D40	EGSL-55
E32	DGE-25-SP
E48	DGE-40-SP

Schnittstelle Motor	
40A	Servomotor EMMS-AS-40
55A	Servomotor EMMS-AS-55
70A	Servomotor EMMS-AS-70

# Parallelbausätze EAMM-U-E/-D

Lieferübersicht

## Zulässige Achs/Motor-Kombinationen mit Spindelachse DGE-SP

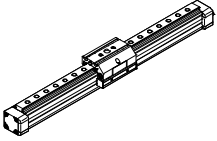

- Der Bausatz ist in alle Richtungen montierbar

Motor	Parallelbausatz	
Typ	Teile-Nr.	Typ
<b>DGE-25</b>		
mit Servomotor		
<b>EMMS-AS-55-...</b>	<b>543230</b>	<b>EAMM-U-E32-55A</b>
<b>DGE-40</b>		
mit Servomotor		
<b>EMMS-AS-70-...</b>	<b>543234</b>	<b>EAMM-U-E48-70A</b>

# Parallelbausätze EAMM-U-E/-D

Lieferübersicht

## Zulässige Achs/Motor-Kombinationen mit Mini-Schlitten EGSL

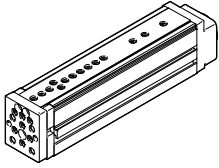

- Der Bausatz kann nur seitlich und unten montiert werden.

Motor	Parallelbausatz	
Typ	Teile-Nr.	Typ
<b>EGSL-45</b>		
mit Servomotor		
<b>EMMS-AS-40-...</b>	<b>543150</b>	<b>EAMM-U-D32-40A</b>
<b>EGSL-55</b>		
mit Servomotor		
<b>EMMS-AS-55-...</b>	<b>543157</b>	<b>EAMM-U-D40-55A</b>



# Parallelbausätze EAMM-U-E/-D

Datenblatt

Werkstoff:

Gehäuse: Aluminium-Kokillenguss

Klemmkörper, Spannhülse, Zahnriemenscheibe: Stahl, korrosionsbeständig

Zahnriemen: Polychloroprene

Schrauben: Stahl, verzinkt



Allgemeine Technische Daten							
Typ	für Achse	Übertragbares Drehmoment [Nm]	Massenträgheitsmoment [kgmm <sup>2</sup> ]	Max. Drehzahl [1/min]	Leerlaufantriebsmoment [Nm]	Gewicht [g]	→ Seite
EAMM-U-D32-40A	EGSL	1	2,93	6000	0,05	300	34
EAMM-U-D40-55A	EGSL	3	10,0	5000	0,1	530	
EAMM-U-E32-55A	DGE-SP	3	10,2	3000	0,1	540	
EAMM-U-E48-70A	DGE-SP	5,5	71,1	3000	0,3	1300	

Betriebs- und Umweltbedingungen	
Getriebeübersetzung	1:1
Umgebungstemperatur [°C]	0 ... +50
Lagertemperatur [°C]	-25 ... +60
Schutzart <sup>1)</sup>	IP40
Relative Luftfeuchtigkeit [%]	0 ... 95
Korrosionsbeständigkeit KBK <sup>2)</sup>	1
Werkstoff-Hinweis	LABS-haltige Stoffe enthalten
	RoHS-konform

1) Nur in Verbindung mit angebaute Motor und Achse.

2) Korrosionsbeständigkeitsklasse KBK 1 nach Festo Norm FN 940070

Niedrige Korrosionsbeanspruchung. Trockene Innenraumanwendung bzw. Transport- und Lagerschutz. Gilt auch für Teile hinter Abdeckungen, im nicht sichtbaren Innenbereich, oder Teile die im Anwendungsfall abgedeckt sind (z. B. Antriebszapfen).

# Parallelbausätze EAMM-U-E/-D

Datenblatt

## Abmessungen und Bestellangaben

Download CAD-Daten → [www.festo.com](http://www.festo.com)

DGE-SP-...

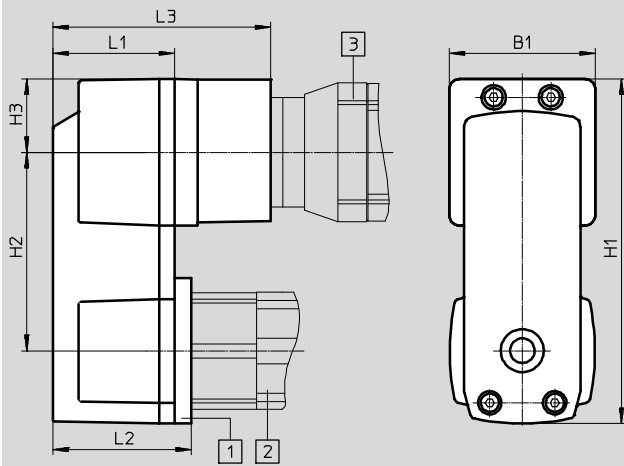

Prinzipbild

- 1 Parallelbausatz
- 2 Spindelachse
- 3 Motor

Typ	B1	H1	H2	H3	L1	L2	L3	Teile-Nr.	Typ
EAMM-U-E32-55A	56,4	132,7	76,5 <sub>-0,1</sub>	28,2	47	53,5	–	<b>543230</b>	<b>EAMM-U-E32-55A</b>
EAMM-U-E48-70A	85,8	189,9	107,5 <sub>-0,2</sub>	42,9	58	66,5	–	<b>543234</b>	<b>EAMM-U-E48-70A</b>

# Parallelbausätze EAMM-U-E/-D

Datenblatt

## Abmessungen und Bestellangaben

Download CAD-Daten → [www.festo.com](http://www.festo.com)

EGSL-...

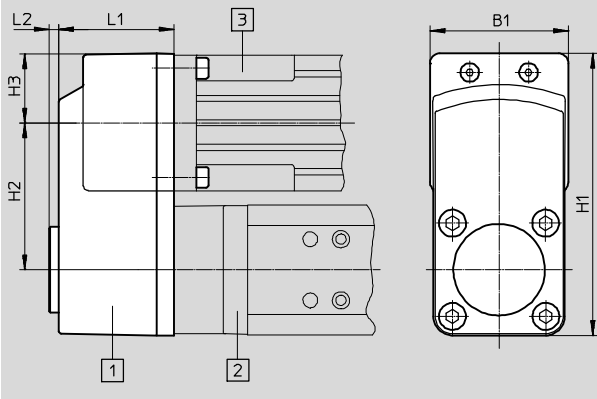

Prinzipbild

- 1 Parallelbausatz
- 2 Mini-Schlitten
- 3 Motor

- - Hinweis

Der Bausatz kann nur seitlich und unten montiert werden.

Typ	B1	H1	H2 ±0,1	H3	L1	L2	Teile-Nr.	Typ
EAMM-U-D32-40A	45,1	93,1	48	22,6	40	4	<b>543150</b>	<b>EAMM-U-D32-40A</b>
EAMM-U-D40-55A	56,5	115	60	28,2	47	4	<b>543157</b>	<b>EAMM-U-D40-55A</b>