

livington®

# PRIME EVERYDAY



Gebrauchsanleitung.....	06
Instructions for Use.....	08
Mode d'emploi.....	11
Manuale di utilizzazione.....	14
Használati utasítás.....	17
Gebruiksaanwijzing.....	20
Návod k použití.....	23
Návod na použitie.....	26
Instrukcja obsługi.....	29
Instruțiuni de utilizare.....	32
Kullanım kılavuzu.....	35
Instrucciones de uso.....	37

AS SEEN ON  
**TV**  
ORIGINAL





#1

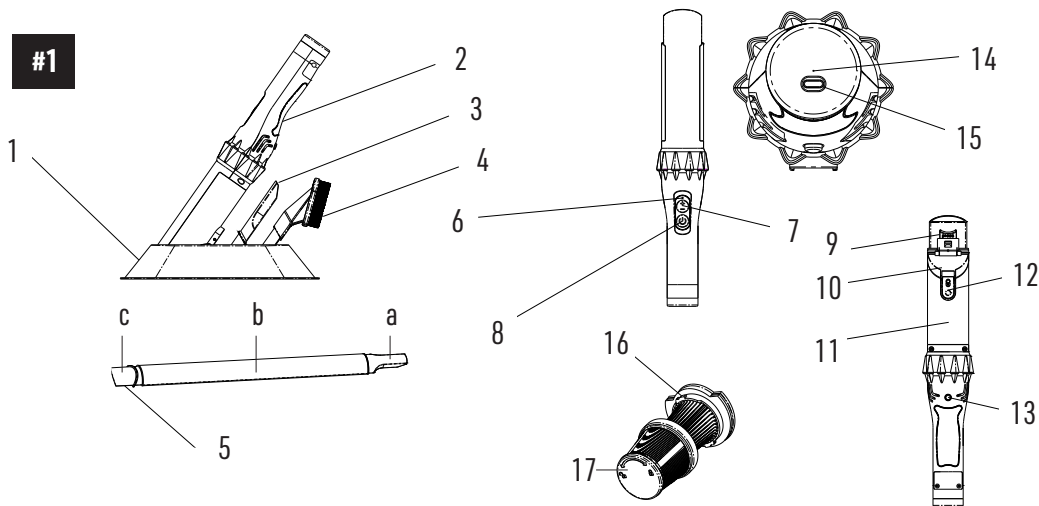

DE

**Lieferumfang und Bezeichnung der Teile (# 1):**

1. Aufbewahrungsstation
2. Hauptgerät
3. Fugendüse
4. Bürstendüse
5. a. Lange Flexidüse Stange  
b. Lange Flexidüse Endstück  
c. Lange Flexidüse Anschlussstück
6. LED-Anzeige (Ladestand, Betriebslicht)
7. +/- Taste
8. Ein-/Aus-Taste
9. Entriegelungstaste zur Entnahme des Staubfangbehälters
10. Staubfangbehälter-Deckel
11. Staubfangbehälter
12. Schnellentleerungstaste
13. Akku-Entriegelungstaste
14. Akku-Ladeanzeige
15. Lade-Buchse
16. Hepa-Filter
17. Edelstahlfilter
18. USB-Kabel
19. Stromadapter

EN

**Scope of delivery and description of the parts (# 1):**

1. Storage station
2. Main unit
3. Crevice nozzle
4. Brush nozzle
5. a. Long flexi nozzle pole  
b. Long flexi nozzle endpiece  
c. Long flexi nozzle connector
6. LED display (charge level, operating light)
7. +/- button
8. On/Off button
9. Release button for dust collector removal
10. Dust collector cover
11. Dust collector
12. Rapid emptying button
13. Battery release button
14. Battery charge indicator
15. Charging socket
16. Hepa filter
17. Stainless steel filter
18. USB cable
19. Power adapter

FR

**Contenu de la livraison et désignation des pièces (#1) :**

1. Station de rangement
2. Appareil principal
3. Buse à joints
4. Buse à brosse
5. a. Manche de buse flexible longue  
b. Embout de buse flexible longue  
c. Pièce de raccord de buse flexible longue
6. Affichage à LED (état de la recharge, voyant de service)
7. Touche +/-
8. Touche Marche/Arrêt
9. Touche de déverrouillage pour le retrait du bac de récupération des poussières
10. Couverture du bac de récupération des poussières
11. Bac de récupération des poussières
12. Touche de vidage rapide
13. Touche de déverrouillage de l'accu
14. Affichage du niveau de recharge de l'accu
15. Prise de recharge
16. Filtre Hepa
17. Filtre en acier inoxydable
18. Câble USB
19. Adaptateur de courant

**IT****Fornitura e descrizione dei componenti (# 1):**

1. Scomparto accessori
2. Apparecchio principale
3. Bocchetta a lancia
4. Bocchetta a spazzola
5. a. Lancia della bocchetta flessibile lunga  
b. Pezzo terminale della bocchetta flessibile lunga  
c. Raccordo della bocchetta flessibile lunga
6. Display a LED (livello di carica, luce di funzionamento)
7. Tasto +/-
8. Tasto on/off
9. Tasto di sblocco per la rimozione del contenitore di raccolta della polvere
10. Coperchio del contenitore di raccolta della polvere
11. Contenitore di raccolta della polvere
12. Tasto di svuotamento rapido
13. Tasto di sblocco della batteria
14. Indicatore di carica della batteria
15. Presa di carica
16. Filtro Hepa
17. Filtro in acciaio inox
18. Cavo USB
19. Adattatore di alimentazione

**NL****Leveringsomvang en beschrijving van de onderdelen (#1):**

1. Opslagstation
2. Hoofdeenheid
3. Spleetmondstuk
4. Borstelmondstuk
5. a. Stang lang flexibel mondstuk  
b. Eindstuk lang flexibel mondstuk  
c. Aansluitstuk lang flexibel mondstuk
6. LED-weergave (laadstatus, bedrijfslamp)
7. +/- toets
8. Aan/uit-knop
9. Ontgrendelingsknop voor het afnemen van de stofopvangbak
10. Stofopvangbak-deksel
11. Stofopvangbak
12. Snelle ontgrendelingsknop
13. Accu-ontgrendelingsknop
14. Accu-laadindicator
15. Laad-bus
16. Hepa-filter
17. Filter uit roestvrij staal
18. USB-kabel
19. Stroomadapter

**SK****Rozsah dodávky a označenie častí (#1):**

1. Úložná stanica
2. Hlavný prístroj
3. Hubica na štrbiny
4. Hubica s kefkou
5. a. Tyč dlhá flexi hubica  
b. Koncový kus dlhá flexi hubica  
c. Prípojný diel dlhá flexi hubica
6. LED indikátor (stav nabitia, prevádzkové svetlo)
7. Tlačidlo +/-
8. Tlačidlo Zap/Vyp
9. Uvoľňovacie tlačidlo na vybratie zásobníka na prach
10. Kryt zásobníka na prach
11. Zásobník na prach
12. Tlačidlo rýchleho vyprázdnenia
13. Tlačidlo na odblokovanie batérie
14. Indikátor nabitia batérie
15. Nabíjacia zdierka
16. Hepa filter
17. Filter z ušľachtilej ocele
18. USB kábel
19. Elektrický adaptér

**HU****A csomag tartalma és az alkatrészek elnevezése (# 1):**

1. Tartóállomás
2. Központi eszköz
3. Réstisztító porszívófej
4. Kéfésvégű porszívófej
5. a. Hosszú, rugalmas porszívófej szára  
b. Hosszú, rugalmas porszívófej záró része  
c. Hosszú, rugalmas porszívófej csatlakoztatható része
6. LED-kijelző (töltöttségi állapot, működést jelző fény)
7. +/- gomb
8. Be-/kikapcsoló gomb
9. Kioldógomb a porgyűjtő tartály kivételéhez
10. A porgyűjtő tartály fedele
11. Porgyűjtő tartály
12. Gyorsítógomb
13. Akkumulátor-kioldó gomb
14. Akkumulátor töltöttségének kijelzője
15. Töltőpersely
16. Hepa-szűrő
17. Nemesacél szűrő
18. USB-kábel
19. Hálózati adapter

**CZ****Obsah balení a označení dílů (# 1)**

1. Ukládací stanice
2. Hlavní přístroj
3. Štěrbínová tryska
4. Kartáčová tryska
5. a. Dlouhá flexibilní tryska – tyč  
b. Dlouhá flexibilní tryska – koncový díl  
c. Dlouhá flexibilní tryska – přípojka
6. LED ukazatel (stav nabití, provozní světlo)
7. Tlačítko +/-
8. Tlačítko Zap/Vyp
9. Uvoňovací tlačítko pro odebrání nádoby na zachycování prachu
10. Víko nádoby na zachycování prachu
11. Nádoba na zachycování prachu
12. Tlačítko pro rychlé vyprázdnění
13. Tlačítko pro uvolnění akumulátoru
14. Ukazatel nabití akumulátoru
15. Nabíjecí zásuvka
16. Hepa filtr
17. Filtr z nerezové oceli
18. USB kabel
19. Napájecí adaptér

**PL****Zakres dostawy i nazwy części (#1):**

1. Stacja do przechowywania
2. Urządzenie podstawowe
3. Końcówka do szczelin
4. Końcówka szczotkowa
5. a. Długa końcówka elastyczna – drążek  
b. Długa końcówka elastyczna – nasadka  
c. Długa końcówka elastyczna – adapter
6. Wskaźnik LED (stan naładowania, kontrolka pracy)
7. Przycisk +/-
8. Włącznik/wyłącznik
9. Przycisk do odblokowania pojemnika na kurz
10. Pokrywa pojemnika na kurz
11. Pojemnik na kurz
12. Przycisk szybkiego opróżnienia
13. Przycisk odblokowania akumulatora
14. Wskaźnik naładowania akumulatora
15. Gniazdo ładowania
16. Filtr HEPA
17. Filtr ze stali nierdzewnej
18. Kabel USB
19. Zasilacz



RO

**Furnitură și denumirea pieselor (#1):**

1. Stație de păstrare
2. Aparat principal
3. Duză pentru rosturi
4. Duză cu perie
5. a. Bară duză flexibilă lungă  
b. Capăt duză flexibilă lungă  
c. Atașament duză flexibilă lungă
6. Afișaj LED (stare de încărcare, lumină de funcționare)
7. Tastă +/-
8. Tastă Porit/Oprit
9. Tastă de deblocare pentru scoaterea recipientului colector de praf
10. Capac pentru recipientul colector de praf
11. Recipient colector de praf
12. Tastă pentru golire rapidă
13. Tastă pentru deblocarea acumulatorului
14. Afișaj de încărcare a acumulatorului
15. Muș de încărcare
16. Filtru Hepa
17. Filtru din oțel inoxidabil
18. Cablu USB
19. Adaptor de curent

TR

**Teslimat kapsamı ve Parçaların tanımı (#1):**

1. Saklama istasyonu
2. Ana cihaz
3. Derz başlığı
4. Fırçalı başlık
5. a. Uzun esnek başlık çubuğu  
b. Uzun esnek başlık ucu  
c. Uzun esnek başlık bağlantı parçası
6. LED gösterge (şarj durumu, çalışma lambası)
7. +/- tuşu
8. Açma/kapatma tuşu
9. Toz toplama haznesinin çıkarılması için kilit tuşu
10. Toz toplama haznesi kapağı
11. Toz toplama haznesi
12. Hızlı boşaltma tuşu
13. Batarya kilit açma tuşu
14. Batarya şarj göstergesi
15. Şarj girişi
16. Hepa filtre
17. Paslanmaz çelik filtre
18. USB kablosu
19. Adaptör

ES

**Incluido en la entrega y descripción de las piezas (fig.1)**

1. Estación de almacenamiento
2. Dispositivo principal
3. Boquilla para juntas
4. Boquilla con cepillo
5. a. Barra para boquilla flexible larga  
b. Pieza final de boquilla flexible larga  
c. Conector de boquilla flexible larga
6. Piloto LED (nivel de carga, funcionamiento)
7. Botón +/-
8. Botón de encendido/apagado
9. Botón de apertura para extraer el depósito de polvo
10. Tapa del depósito de polvo
11. Depósito de polvo
12. Botón de vaciado rápido
13. Botón de extracción de la batería
14. Indicador de carga de la batería
15. Enchufe de carga
16. Filtro Hepa
17. Filtro de acero inoxidable
18. Cable USB
19. Adaptador de corriente

#2

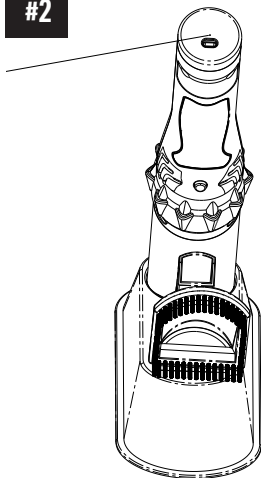

#3

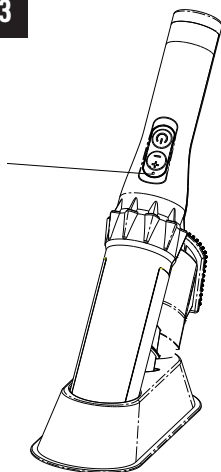

#4

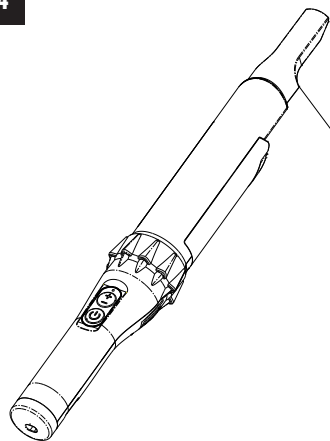

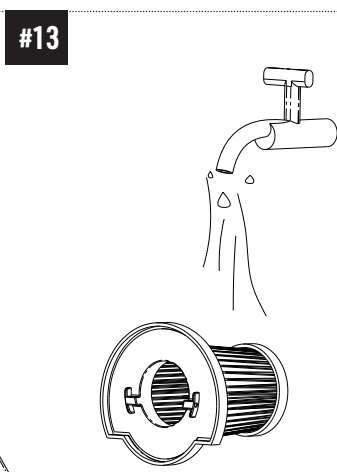
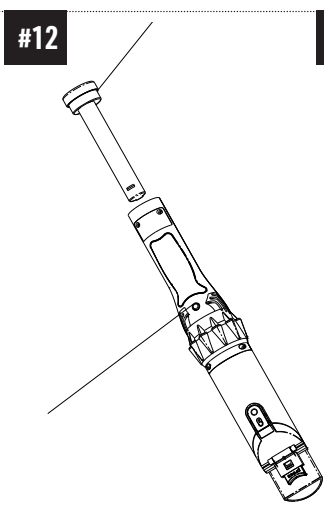
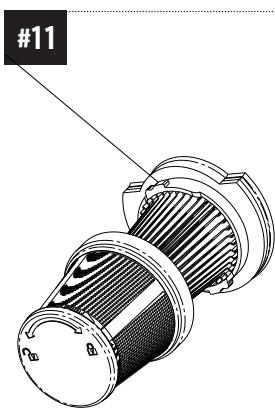
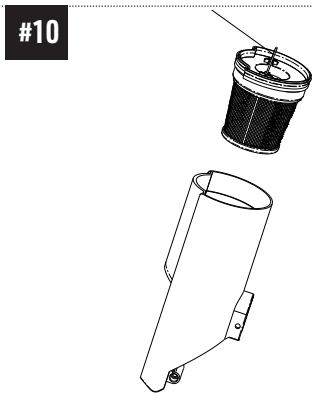
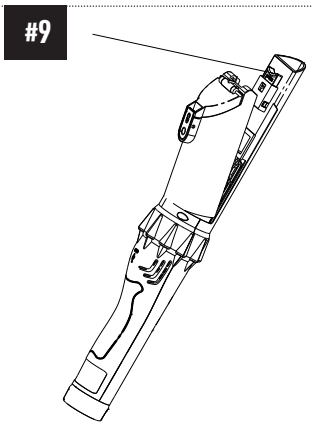
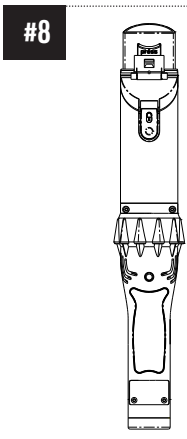
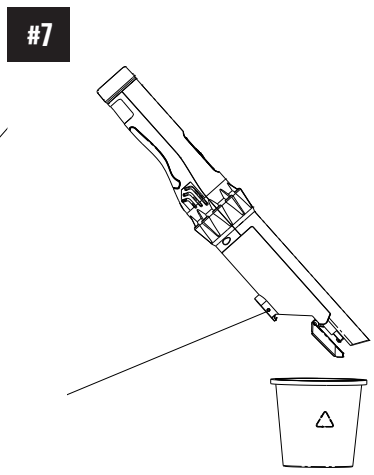
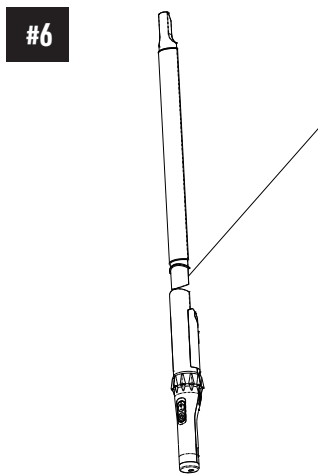
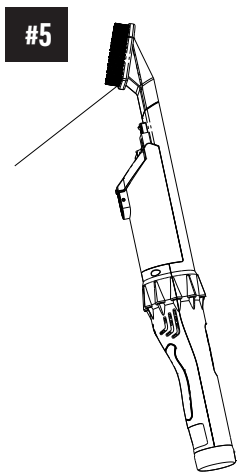

## **LESEN SIE DIE GESAMTE GEBRAUCHSANWEISUNG, BEVOR SIE MIT DEM AUFBAU BEGINNEN UND DAS GERÄT IN BETRIEB NEHMEN.**

### **SICHERHEITSHINWEISE**

**I.** Bitte diese Anleitung vor Gebrauch genau durchlesen.

**II.** Bitte beachten Sie diese Anleitung genau, eine unsachgemäße Handhabung kann zu Verletzungen führen und das Gerät beschädigen.

#### **Warnhinweis:**

Kleinteile in dieser Box dürfen nicht als Spielzeug verwendet werden, Kunststoffbeutel stets von Babys und Kindern fernhalten – Erstickungsgefahr.

### **III. Stromversorgung**

1. Bitte keine andere Anschlussleistung für dieses Gerät verwenden.
2. Erweist sich das Kabel oder der Stecker als beschädigt, bitte dieses Produkt nicht mehr verwenden. Wenden Sie sich bezüglich dem Austausch an unseren Kundendienst.
3. Netzteil nie am Kabel aus der Steckdose ziehen, immer Stecker festhalten.
4. Gerät, Kabel, Stromadapter und Aufbewahrungstation von heißen Oberflächen und Feuer fernhalten.
5. Aufbewahrungstation auf einer ebenen Fläche abstellen, nicht zur Wandmontage geeignet.
6. Gerät während des Betriebs nicht unbeaufsichtigt lassen.
7. Keine Gegenstände in den Universalsauger stecken.
8. Beim Abstecken des Kabels auf trockene Hände achten – Stromschlaggefahr!

### **IV. Akku:**

9. Bitte das Gerät nach vollem Aufladen abstecken, um eine verkürzte Lebensdauer des Akkus und Leistungsabfall zu vermeiden.
10. Gerät niemals zerlegen; keinesfalls ins Feuer werfen, Explosionsgefahr.
11. Das Gehäuse nicht öffnen; den Akku an keinem feuchten oder heißen Ort lagern.

### **V. Einsatzbereiche & Anwendung:**

12. Dieses Produkt ist nur zum Hausgebrauch geeignet und darf nicht im Freien oder gewerblich eingesetzt werden; nicht zulässig ist die Verwendung an Bekleidung, Fingern, Kopf, Haar, Personen oder Tieren. Es handelt sich um ein elektronisches Gerät; um Störungen des Geräts zu vermeiden, das Gerät nicht Regen, Wasser, großer Hitze oder Feuchtigkeit aussetzen (z.B. Badezimmer, Waschküche usw.).
13. Gerät saugt während es Betriebs Luft an – Haare oder Kleidung von den Öffnungen fernhalten um ein ungewolltes Ansaugen zu vermeiden.
14. Keinesfalls Flüssigkeiten einsaugen. Das Gerät nicht in potentiell gefährlicher Umgebung verwenden, z.B. nahe Gasanlagen, Öltanks, Chemikalien und sonstigen entzündlichen und explosiven Stoffen; dieses Gerät nicht zum Aufnehmen von Asche, brennenden Zigaretten oder Zündhölzern verwenden – Feuergefahr.
15. Keinen Zement oder andere feinporige, ätzende Stoffe einsaugen.
16. Universalsauger nur verwenden, wenn beide Filter korrekt angebracht sind.
17. Lüftungsöffnungen am Gerät während des Betriebs nie abdecken.

18. Keine Flüssigkeiten in das Gehäuse des Geräts einfüllen.
19. Gerät nicht verwenden, wenn Teile Risse bzw. das Kabel Schäden aufweisen.
- VI. Sonstiges:**
20. Dieses Gerät kann von Kindern ab 8 Jahren und darüber, sowie von Personen mit verringerten physischen, sensorischen oder mentalen Fähigkeiten oder Mangel an Erfahrung und Wissen benutzt werden, wenn sie beaufsichtigt oder bezüglich des sicheren Gebrauchs des Gerätes unterwiesen wurden und die daraus resultierenden Gefahren verstehen. Kinder dürfen nicht mit dem Gerät spielen. Reinigung und Benutzerwartung dürfen nicht von Kindern ohne Beaufsichtigung durchgeführt werden.

#### ANWENDUNG

Vor der ersten Anwendung: entfernen Sie jegliches Verpackungsmaterial und Schutzfolien. Entfernen Sie nicht das Typenschild am Produkt. Überprüfen Sie, ob der Lieferumfang vollständig ist und stellen Sie sicher, dass keine Beschädigungen am Produkt vorhanden sind und dieses korrekt zusammengesetzt ist. Im Falle einer Beschädigung, verwenden Sie das Gerät nicht und wenden Sie sich an unseren Kundendienst (s. Details auf der Rückseite).

#### Aufladen (# 2 + 3)

1. Stellen Sie sicher, dass das Gerät ausgeschaltet ist.
2. Schließen Sie das schmale Ende des USB-Kabels an die Lade-Buchse des Universalsaugers an und verbinden Sie das breite Ende des USB-Kabels mit dem Stromadapter. Schließen Sie den Stromadapter an eine Steckdose an.
3. Während des Ladevorgangs blinken die LED Anzeige & die Akku-Ladeanzeige blau (Ladedauer: ca. 3-4 Stunden)
4. Sobald der Akku vollständig aufgeladen ist, leuchten beide Anzeigen durchgehend blau und das Gerät kann vom Strom getrennt werden.

#### Hinweise:

- Sobald der Akku schwach ist, blinkt die LED-Anzeige. Bitte laden Sie das Gerät dann so schnell wie möglich.
- Wird das Gerät längere Zeit nicht verwendet, sinkt der Ladezustand des Akkus ab; bitte den Akku alle sechs Monate ein- bis zweimal aufladen.

#### Ein- und Ausschalten & Leistung regulieren

1. **Einschalten:** Betätigen Sie die Ein-/Austaste um den Universalsauger einzuschalten. Das blaue

Betriebslicht leuchtet auf. Das Gerät läuft auf der ersten Leistungsstufe.

**Hinweis:** Nachdem Sie die Ein-/Austaste betätigt haben kommt es zu einer 1-2 sekündigen Verzögerung bis der Motor seine volle Leistung entfaltet. Dies ist eine Schutzmaßnahme und stellt keinen Defekt dar.

2. **Leistung steuern:** Betätigen Sie die +/- Taste einmal um die höhere Leistungsstufe zu aktivieren. Um zur ersten Leistungsstufe zu wechseln betätigen Sie die +/- Taste erneut.
3. **Ausschalten:** Betätigen Sie die Ein-/Austaste erneut um das Gerät auszuschalten. Die die Betriebs-LED schaltet sich mit dem Gerät ab.

#### VERWENDUNG VON ZUBEHÖR

##### Fugendüse (# 4) / Polstermöbelbürste (#5) / Lange Flexidüse (#6)

1. Schieben Sie den gewünschten Aufsatz bis zum Anschlag in die Ansaugöffnung des Geräts. **Fugendüse:** Reinigung von Fugen, Sesselleisten, Auto, Ecken etc. **Bürstendüse:** Reinigung von Sofa, Sessel, Kratzbäumen, Tierbetten, empfindlichen Oberflächen etc. **Lange Flexidüse:** Um die Flexidüse zusammenzubauen, schieben Sie das Endstück auf das eine und das Anschlussstück auf das andere Ende der Stange der Flexidüse. Achten Sie darauf das beide Teile festsitzen. **Tipp:** Sollten Sie Probleme haben, die Teile aufzustecken, können Sie die Stange kurz in warmes Wasser tauchen, um das Material etwas zu erweichen. Das Wasser sollte nicht zu heiß sein, um eine Verformung der Stange zu vermeiden. Trocknen Sie Stange ab, bevor Sie die Flexidüse zusammenbauen. Die Flexidüse eignet sich für die Reinigung schwer erreichbarer Stellen - z.B. Gardinestangen, engen Zwischenräumen etc.
2. Schalten Sie das Gerät in der gewünschten Powerstufe an. Für die Reinigung von Polstermöbel, empfehlen wir die niedrigere Leistungsstufe.
3. Schalten Sie den Staubsauger nach Gebrauch ab und nehmen Sie die Düse ab. Entfernen Sie direkt nach Gebrauch jegliche Schmutzrückstände zB. Haare, Flusen von der Bürstendüse. Sie können die Fugendüse und Bürstendüse bequem an der Aufbewahrungsstation aufstecken.

#### STAUBFANGBEHÄLTER ENTLEEREN

**Hinweis:** Um Verstopfungen und Abfall der Saugleistung zu verhindern, empfehlen wir den Staubfangbehälter nach jedem Gebrauch zu entleeren.

##### Schnellentleerung (# 7+8)

1. Schalten Sie das Gerät ab.
2. Halten Sie den Staubsauger mit der Ansaugöffnung nach unten über einen Abfalleimer.
3. Drücken Sie die Schnellentleerungstaste am Behälter um den Staubfangbehälter bequem zu entleeren.
4. Klappen Sie den Deckel des Staubfangbehälters wieder fest nach unten, bis dieser mit einem Klickgeräusch einschnappt. Achten Sie darauf, dass der Behälter gut verschlossen ist.

#### Staubfangbehälter-Entnahme (# 9)

Um den Staubfangbehälter von groben, hartnäckigen Verschmutzung zu befreien, können Sie den gesamten Behälter abnehmen und abspülen. Achten Sie darauf, dass der Behälter komplett trocken ist, bevor Sie ihn wieder am Gerät anbringen.

1. Schalten Sie den Universalsauger ab.
2. Halten Sie den Staubsauger mit der Ansaugöffnung nach oben.
3. Betätigen Sie die Entriegelungstaste einmal und nehmen Sie den Staubfangbehälter ab.
4. Greifen Sie nun den kleinen Metallbügel an der Filtereinheit und ziehen Sie die Einheit heraus. Nun können Sie den Behälter einfach entleeren und gegebenenfalls spülen. Alternativ können Sie auch die Schnellentleerungstaste betätigen.  
**Hinweis:** Spülen Sie den Staubfangbehälter nur ohne Filtereinheit.

#### FILTERTAUSCH/REINIGUNG (# 10-11)

1. Achten Sie darauf, dass das Gerät ausgeschaltet ist.
2. Entfernen Sie den Staubfangbehälter, wie zuvor beschrieben, aus dem Gerät.
3. Entnehmen Sie nun die Filtereinheit aus dem Behälter, indem Sie den kleinen Metallbügel an der Einheit nach oben klappen und daran ziehen.
4. **Filter trennen:** Halten Sie den Metallbügel mit einem Finger, die Kunststoffabdeckung des Edelstahlfilters sollte nach oben zeigen. Achten Sie auf die Markierungen am Edelstahlfilter und drehen Sie den Edelstahlfilter etwas nach links (Richtung „offenes Schloss“) und trennen Sie somit die Filter. Nun können Sie den Hepafilter entfernen bzw. die Filter reinigen.
5. **Neuen Hepafilter einsetzen:** Um einen neuen Hepafilter einzusetzen, setzen Sie diesen in den Edelstahlfilter (achten Sie dabei auf die Halterungen im Inneren des Edelstahlfilters). Drehen Sie nun den Filter im Uhrzeigersinn fest bis er hörbar einrastet. Wir empfehlen den Hepafilter alle 6 Monate zu tauschen, bei häufigem Gebrauch auch früher.

#### AKKU-TAUSCH (#12)

1. Schalten Sie das Gerät ab.
2. Betätigen Sie die Akku-Entriegelungstaste an der Unterseite des Geräts.
3. Fassen Sie die goldene Kappe am Griff und ziehen Sie den Akku aus dem Gerät.
4. Setzen Sie den neuen Akku ein. Achten Sie darauf, dass der Akku fest einschnappt.

#### REINIGUNG

**Stellen Sie vor jeder Reinigung sicher, dass das Gerät von der Stromzufuhr getrennt und ausgeschaltet ist.**

Folgend finden Sie die Reinigungsempfehlungen für die verschiedenen Bauteile:

**Gerät & Aufbewahrungsstation:** Mit einem feuchten, weichen Baumwolltuch abwischen (mit Wasser oder einem neutralen Reiniger), ohne, dass Wasser oder Reiniger eindringen und Schaden verursachen.

#### Hepafilter (#13):

1. Klopfen Sie den Filter vorsichtig aus bzw. säubern Sie ihn mit einer weichen Bürste. Reinigen Sie den Filter IMMER nachdem Sie feinen Staub wie zB. Mehl aufgesaugt haben.
2. Reinigen Sie den Filter unter fließendem Wasser und lassen Sie ihn bis zu nächsten Verwendung vollständig trocknen. Niemals einen feuchten Filter einsetzen!

**Edelstahlfilter:** verwenden Sie ein feuchtes Tuch um

den Edelstahlfilter zu reinigen oder spülen Sie ihn unter fließendem Wasser ab. Der Filter muss komplett trocken sein, bevor er in das Gerät eingesetzt wird.

#### LAGERUNG

Bei Nichtgebrauch das Gerät an einem kühlen und trockenen Ort abstellen, nicht direkter Sonnenbestrahlung oder Feuchtigkeit aussetzen.

Nutzen Sie die Aufbewahrungsstation um den Universalsauger mit der Ansaugöffnung nach unten einzustecken sowie die Fugendüse und die Bürstendüse zu lagern.

#### FEHLERBEHEBUNG

**Ann.:** Nehmen Sie eines der folgenden Probleme wahr, schalten Sie das Gerät bitte sofort aus, um es nicht zu beschädigen und weitere Schäden zu verhindern.

Fehler	Problem	Lösung
Läuft nicht mehr	Akku schwach	Akku aufladen
	Gerät ausgeschaltet	Gerät mittels Ein-/Austaste einschalten
Saugkraft lässt nach	Staubfangbehälter ist voll	Staubfangbehälter ausleeren
	Ansaugöffnung verstopft	Verstopfung entfernen
	Filter verstopft	Filter säubern
Staub tritt während des Betriebs aus	Filter beschädigt	Gerät ausschalten und Filter tauschen
	Staubfangbehälter nicht richtig eingesetzt	Staubfangbehälter einsetzen

#### TECHNISCHE DATEN

Produktkategorie	Aufladbarer BLDC-Staubsauger	Produkttyp	VC1903R
Nennspannung	7,4V	Motorleistung	90W
Ladegerät Spannung & Parameter	Lade-Anschluss: USB-C Input: 1A	Schallpegel	≤ 65dB
Akku	2000 mAh	Fassungsvermögen	300ml
Gewicht	520 g	Dauerbetrieb	12 Min. (Leistungsstufe 2)
			17 Min. (Leistungsstufe 1)

EN

**READ THE ENTIRE INSTRUCTION MANUAL BEFORE YOU BEGIN ASSEMBLY AND OPERATION OF THE DEVICE.**

#### SAFETY NOTICES



**I.** Please read these instructions carefully before use.

**II.** Please follow these instructions carefully, as improper handling can lead to injuries and damage the device.

**Warnings:**

Small parts in this box must not be used as toys. Always keep plastic bags away from babies and children - risk of suffocation.

**III. Power supply**

1. Please do not use any other power supply connection for this device.
2. If the cable or plug is damaged in any way, please cease using the product. Please contact our customer service for a replacement.
3. Never pull the power unit out of the socket by the cable, always hold the plug.
4. Keep the device, cable, power adapter and storage station away from hot surfaces and flames.
5. Place the storage station on a flat surface; it is not suitable for wall mounting.
6. Do not leave the device unattended during operation.
7. Never intentionally place any objects in the universal vacuum cleaner.
8. Make sure your hands are dry when disconnecting the cable - risk of electric shock!

**IV. Battery:**

9. Please disconnect the device after it has been fully charged in order to avoid a shortened battery life and loss of performance.
10. Never disassemble the device; never dispose of in a fire, danger of explosion.
11. Do not open the casing; do not store the battery in a damp or hot place.

**V. Areas of application & use:**

12. This product is for household use only,

and must not be used outdoors or commercially. It should not be used on clothing, the hands, head or hair, people or animals. This is an electronic device; to avoid device malfunctions, do not expose it to rain, water, excessive heat or moisture (e.g. in a bathroom, laundry room, or similar).

13. The device sucks in air while it is in operation - keep hair and clothing away from the openings to avoid unwanted suction.
14. Never use the device to suck up liquids. Do not use the device in a potentially dangerous environment, e.g. near gas facilities, oil tanks, chemicals or other flammable and explosive substances. Do not use this device to collect ashes, burning cigarettes or matches - risk of fire.
15. Do not vacuum cement or other fine-pored, reactive substances.
16. Only ever use the universal vacuum if both filters are correctly attached.
17. Never cover ventilation openings on the device while it is in operation.
18. Do not pour any liquids into the device housing.
19. Do not use the device if parts are cracked or the cable is damaged.

**VI. Other:**

20. This device should only be used by children aged 8 years and over, as well as by persons with reduced physical, sensory or mental abilities or lack of experience and knowledge, if they are supervised or have been instructed on the safe use of the device and understand the dangers associated with its use. Children must

never be allowed to play with the device. Cleaning and user maintenance must never be performed by children without supervision.

## USE

Before first use: remove all packaging material and protective films. Do not remove the type shield from the product. Check that the delivery contents are complete, and ensure that there is no damage to the product and that it is assembled correctly. If any damage is evident, refrain from using the device and contact our customer services (see details on the back).

## Charging (# 2 + 3)

1. Make sure that the device is turned off.
2. Connect the narrow end of the USB cable to the USB socket on the universal vacuum cleaner, and connect the wide end of the USB cable to the power adapter. Plug the power adapter into an electrical outlet.
3. During the charging process, the LED indicator and the battery charge indicator will flash blue (charging time: approx. 3-4 hours)
4. As soon as the battery is fully charged, both indicators light up continuously in blue and the device can be disconnected from the power supply.

## Note:

- As soon as the battery charge is low, the LED display will start to flash. You should charge the device as soon as possible.
- If the device is not used for a long time, the battery charge level drops; please charge the battery once or twice every six months.

## Switching on & off and regulating the power

1. **Switching on:** Press the On/Off button to switch on the universal vacuum cleaner. The blue operating light comes on. The device will run at the first power level. **Note:** After you have pressed the On/Off button, there will be a 1-2 second delay before the motor develops its full power. This is a safety measure, and is not a defect.
2. **Controlling the power:** Press the +/- button once to activate the higher power level. To switch back to the initial power level, press the +/- button again.
3. **Switching off:** Press the On/Off button again to switch off the device. The operating LED switches off with the device.

## USE OF ACCESSORIES

### Crevice nozzle (#4) / Brush nozzle (#5) / Long flexi nozzle (#6)

1. Insert the desired attachment into the suction opening of the device, pushing it as far as it will go.  
**Crevice nozzle:** cleaning of joints, chair slats, car interiors, corners, etc.  
**Brush nozzle:** cleaning of sofas, armchairs, scratching posts, animal beds, sensitive surfaces, etc.  
**Long flexi nozzle:** To assemble the flexi nozzle, slide the end piece onto one end and the connector onto the other end of the flexi nozzle pole. Make sure that both parts are firmly fastened. **Tip:** If you are having

problems attaching the parts, try briefly immersing the pole in warm water to slightly soften the material. The water should not be too hot, to avoid deformation of the pole. Dry the pole before assembling the flexi nozzle.

The flexi nozzle is suitable for cleaning hard-to-reach areas, such as curtain rods, narrow spaces etc.

2. Switch on the device at the desired power level. We recommend the lower power level for the cleaning of upholstered furniture.
3. Switch the vacuum cleaner off after use and remove the nozzle. Remove any dirt residue such as hair and lint from the brush nozzle immediately after use. The crevice nozzle and brush nozzle can be easily attached to the storage station.

## EMPTYING THE DUST COLLECTOR

**Note:** To prevent blockages and a decrease in the suction power, we recommend emptying the dust collector after each use.

### Rapid emptying (# 7+8)

1. Turn off the device.
2. Hold the vacuum cleaner with the suction opening facing down over a waste bin.
3. Press the rapid emptying button on the container to easily and conveniently empty the dust collector.
4. Fold the lid of the dust collector back down again until it firmly clicks into place. Make sure that the container is tightly closed.

### Dust collector removal (# 9)

To entirely remove coarse, stubborn dirt from the dust collector, you can remove the entire container and rinse it off. Make sure that the container is completely dry before you re-attach it to the device.

1. Switch off the universal vacuum cleaner.
2. Hold the vacuum cleaner with the suction opening facing up.
3. Press the release button once, and remove the dust collector.
4. Now grasp the small metal bracket on the filter unit and pull the unit out. Now simply empty the container, and rinse if necessary. Alternatively, you can also press the rapid emptying button.

**Note:** Only rinse the dust collector after the filter unit has been removed.

### FILTER REPLACEMENT/CLEANING (# 10-11)

1. Make sure that the device is switched off.
2. Remove the dust collector from the device as described above.
3. Now remove the filter unit from the container by folding up the small metal bracket on the unit and pulling on it.
4. **Separating the filter:** Hold the metal bracket with one finger; the plastic cover of the stainless steel filter should face upwards. Paying attention to the markings on the stainless steel filter, turn the stainless steel filter slightly to the left (direction „open lock“) and separate the filters. Now you can remove the hepa filter and clean the filters.
5. **Inserting a new hepa filter:** To insert a new hepa filter, place it in the stainless steel filter (pay attention to the brackets inside the stainless steel filter). Now

turn the filter clockwise until you hear it click into place. We recommend replacing the hepa filter every 6 months, or more regularly for frequent use.

### REPLACING THE BATTERY (# 12)

1. Turn off the device.
2. Press the battery release button on the bottom of the device.
3. Grasp the golden cap by the handle, and pull the battery out of the device.
4. Insert the new battery. Make sure that the battery clips into place.

### CLEANING

**Before cleaning, make sure that the device is disconnected from the power supply and switched off.**

The following cleaning recommendations for the various components apply:

**Device & storage station:** Wipe with a damp, soft cotton cloth (with water or a neutral detergent), while not allowing water or detergent to penetrate and cause damage.

### Hepa filter (#13):

1. Tap the filter carefully, or clean it with a soft brush. ALWAYS clean the filter after vacuuming fine dusts, such as flour.
2. Clean the filter under running water, and allow it to dry completely before using again. Never use a damp filter!

**Stainless steel filter:** Use a damp cloth to clean the stainless steel filter or rinse it under running water. The filter must be completely dry before it is re-inserted into the device.

### STORAGE

Store the device in a cool and dry place when not in use. Do not expose it to direct sunlight or moisture.

Insert the universal vacuum cleaner in the storage station with the suction opening facing down, alongside the crevice nozzle and the brush nozzle.

### TROUBLESHOOTING

**Note:** If you experience any of the following problems, please turn off the device immediately to avoid causing further issues or damage.

Issue	Problem	Solution
No longer runs	Battery low	Charge battery
	Device switched off	Switch on the device using the On/Off button
Suction power decreases	Dust collector is full	Empty the dust collector
	Suction opening clogged	Remove blockage
	Filter clogged	Clean the filter

Dust escapes during operation	The filter is damaged	Switch off the device and replace the filter
	Dust collector not inserted correctly	Re-insert dust collector

### TECHNICAL DATA

Product category:	Rechargeable BLDC vacuum cleaner	Product type	VC1903R
Nominal voltage	7,4V	Motor power	90W
Charger voltage & parameters	Charging port: USB-C Input: 1A	Sound level	≤ 65dB
Battery	2000 mAh	Capacity	300ml
Weight	520 g	Continuous operation	12 mins (power level 2)
			17 mins (power level 1)

FR

## LISEZ LE MODE D'EMPLOI DANS SON INTÉGRALITÉ AVANT DE COMMENCER L'ASSEMBLAGE ET DE METTRE L'APPAREIL EN SERVICE.

### CONSIGNES DE SÉCURITÉ

**I.** Merci de lire ces instructions avec attention avec l'utilisation.

**II.** Merci de respecter exactement les instructions de ce mode d'emploi, un maniement incorrect peut provoquer des blessures et détériorer l'appareil.

### Avertissement :

Ne pas jouer avec les petites pièces de cette boîte, toujours tenir le sac en plastique hors de portée des bébés et des enfants - risques d'asphyxie.

### III. Alimentation électrique

1. Merci de ne pas utiliser d'autre câble de raccord avec cet appareil.
2. Si le câble ou la fiche présentent des détériorations, merci de ne plus utiliser le produit. Adressez-vous à notre service

- après-vente pour un échange.
3. Ne jamais tirer sur le câble d'alimentation pour le débrancher de la prise, toujours le saisir par la fiche.
  4. Tenir l'appareil, le câble, l'adaptateur de courant et la station de rangement à distance des surfaces brûlantes et du feu.
  5. Installer la station de rangement sur une surface plane, ne convient pas au montage mural.
  6. Ne pas laisser l'appareil en marche sans surveillance.
  7. Ne pas insérer d'objets dans l'aspirateur universel.
  8. Lorsque l'on débranche le câble, veiller à avoir les mains sèches – risques de décharges électriques !

#### **IV. Accu :**

9. Merci de débrancher l'appareil une fois entièrement rechargé pour éviter de réduire la durée de vie de la batterie et les baisses de performance.
10. Ne jamais démonter l'appareil ; ne le jeter en aucun cas au feu, risques d'explosions.
11. Ne pas ouvrir le boîtier ; ne pas stocker l'accu dans un endroit humide ni chaud.

#### **V. Domaines d'utilisation & emploi :**

12. Ce produit ne convient qu'à l'usage domestique et ne doit pas être utilisé en extérieur ni dans le domaine commercial; son utilisation sur les vêtements, les doigts, la tête, les cheveux, les personnes ou les animaux n'est pas autorisée. Il s'agit d'un appareil électrique ; afin d'éviter les dysfonctionnements ne pas exposer l'appareil à la pluie, l'eau, les chaleurs intenses ni l'humidité (comme par exemple dans les salles de bains, les buanderies etc.).
13. L'appareil aspire de l'air quand il fonctionne - tenir les cheveux et les

vêtements à distances de ouvertures pour éviter qu'ils ne soient happés involontairement.

14. N'aspirer en aucun cas des liquides. L'appareil ne doit pas être utilisé dans un environnement potentiellement dangereux comme par exemple à proximité des installations de gaz, des cuves de fioul, de produits chimiques ou autres matériaux inflammables et explosifs ; ne pas utiliser cet appareil pour aspirer des cendres, des cigarettes allumées ni des bois d'allumage – risques d'incendie.
15. Ne pas aspirer de ciment ni d'autres matériaux caustiques à pores fins.
16. N'utiliser l'aspirateur universel que si les deux filtres sont correctement en place.
17. Ne jamais couvrir les ouvertures d'aération de l'appareil pendant le fonctionnement.
18. Ne pas verser de liquide dans le boîtier de l'appareil.
19. Ne pas utiliser l'appareil si des pièces présentent des fissures ou si le câble est endommagé.

#### **VI. Autres :**

20. Cet appareil peut être utilisé par des enfants âgés de 8 ans et plus ainsi que par des personnes ayant des capacités sensorielles, mentales ou physiques réduites ou un manque d'expérience et de connaissances si elles sont supervisées ou si elles ont été instruites de l'utilisation sûre de l'appareil et si elles comprennent les dangers qui en résultent. Les enfants ne doivent pas jouer avec l'appareil. Le nettoyage et l'entretien utilisateur ne doivent pas être effectués par des enfants sans surveillance.



## UTILISATION

Avant la première utilisation : retirez tous les matériaux d'emballage et tous les films protecteurs. N'enlevez pas la plaque signalétique du produit. Vérifiez que la livraison est complète et assurez-vous que le produit n'est pas endommagé et est correctement assemblé. N'utilisez pas l'appareil s'il présente un dommage et adressez-vous à notre service après-vente (voir détails au dos).

### Recharger (# 2 + 3)

1. Assurez-vous que l'appareil est éteint.
2. Branchez l'extrémité étroite du câble USB sur la prise USB de l'aspirateur universel et raccordez l'extrémité large du câble USB à l'adaptateur de courant. Branchez l'adaptateur de courant à une prise électrique.
3. Pendant l'opération de recharge, l'affichage à LED & le voyant de recharge de l'accu clignotent en bleu (durée de la recharge : de 3 à 4 heures environ)
4. Dès que l'accu est entièrement rechargé, les deux affichages brillent en bleu en continu et l'appareil peut être débranché de l'alimentation électrique.

### Remarques :

- La LED clignote dès que l'accu faiblit. Dans ce cas, merci de recharger l'appareil dès que possible.
- Si l'appareil n'est pas utilisé pendant une période prolongée, le niveau de recharge de l'accu baisse ; merci de recharger les accus une à deux fois tous les six mois.

### Allumer et éteindre & régler la puissance

1. **Allumage** : actionnez la touche Marche/Arrêt pour allumer l'aspirateur universel. Le voyant de service bleu s'allume. L'appareil fonctionne au premier niveau de puissance.

**Remarque** : après avoir actionné la touche Marche/Arrêt, il y a un délai de 1 à 2 secondes avant que le moteur ne tourne à pleine puissance. Il s'agit d'une mesure de protection qui ne constitue donc pas un défaut.

2. **Régler la puissance** : appuyez sur la touche +/- une fois pour activer le niveau de puissance supérieur. Pour repasser au premier niveau de puissance, appuyez une nouvelle fois sur la touche +/-.
3. **Extinction** : actionnez une nouvelle fois la touche Marche/Arrêt pour éteindre l'appareil. La LED de service s'éteint avec l'appareil.

### UTILISATION DES ACCESSOIRES

#### Buse à joints (# 4) / Buse à brosse (#5) / Buse flexible longue (#6)

1. Insérez l'accessoire désiré sur l'ouverture d'aspiration de l'appareil jusqu'à la butée. **Buse à joints** : nettoyage de joints, des interstices de sièges, des voitures, des coins etc.

**Buse à brosse** : nettoyage des canapés, des fauteuils, des arbres à chat, des lits d'animaux de compagnie, des surfaces sensibles etc.

**Buse flexible longue** : pour assembler la buse flexible, insérez l'embout sur une des extrémités du manche de la buse flexible et la pièce de raccord sur l'autre. Veillez à ce que les deux pièces soient bien fixées en place. **Astuce** : vous vous avez du mal à assembler les pièces, vous pouvez plonger le manche

brèvement dans l'eau chaude pour assouplir un peu le matériau. L'eau ne doit pas être trop chaude pour éviter de déformer le manche. Séchez le manche avant s'assembler la buse flexible.

- La buse flexible convient au nettoyage des endroits difficiles d'accès - comme par exemple les tringles à rideaux, les interstices étroits etc.
2. Allumez l'appareil au niveau de puissance désiré. Pour le nettoyage des meubles rembourrés, nous recommandons d'utiliser le niveau de puissance le plus faible.
  3. Éteignez l'aspirateur après utilisation et retirez la buse. Éliminez tous les résidus de salissures immédiatement après l'utilisation comme par exemple les cheveux ou les bouloches de la buse à brosses. Vous pouvez insérer les buses à joints et à brosses en tout confort sur la station de rangement.

### VIDER LE BAC DE RÉCUPÉRATION DES POUSSIÈRES

**Remarque** : pour éviter les bouchons et les chutes de la puissance d'aspiration, nous recommandons de vider le bac de récupération après chaque utilisation.

#### Vidage rapide (# 7+8)

1. Éteignez l'appareil.
2. Tenez l'aspirateur avec l'ouverture d'aspiration tournée vers le bas au-dessus de la poubelle.
3. Appuyez sur la touche de vidage rapide sur le bac pour le vider en tout confort.
4. Rabattez le couvercle du bac de récupération vers le bas pour le fixer jusqu'à ce qu'il s'enclenche avec un déclic. Veillez à ce que le bac soit bien fermé.

### Retrait du bac de récupération des poussières (# 9)

Pour éliminer les salissures grossières tenaces du bac de récupération, vous pouvez le retirer entièrement et le rincer. Veillez à ce que le bac soit entièrement sec avant de le remettre en place sur l'appareil.

1. Éteignez l'aspirateur universel.
2. Tenez l'aspirateur avec l'ouverture d'aspiration tournée vers le haut.
3. Actionnez une fois la touche de déverrouillage et retirez le bac de récupération des poussières.
4. Saisissez à présent le petit étrier en métal de l'unité sur l'unité de filtre et tirez sur l'unité pour la sortir. Vous pouvez maintenant vider facilement le bac et le rincer si nécessaire. Vous pouvez à la place également actionner la touche de vidage rapide.

**Remarque** : ne rincez le bac de récupération des poussières que sans l'unité de filtre.

### ÉCHANGE/NETTOYAGE DU FILTRE (# 10-11)

1. Veillez à ce que l'appareil soit éteint.
2. Retirez le bac de récupération des poussières de l'appareil comme décrit ci-dessus.
3. Enlevez à présent l'unité de filtre du bac en rabattant le petit étrier en métal de l'unité vers le haut et en tirant dessus.
4. **Séparer le filtre** : maintenez l'étrier en métal avec un doigt, le couvercle en plastique du filtre en acier inoxydable doit être tourné vers le haut. Veillez à respecter les marquages situés sur le filtre en acier inoxydable, faites pivoter ce dernier légèrement vers la gauche (en direction du « cadenas ouvert ») et séparez ainsi le filtre. Vous pouvez à présent retirer le filtre Hepa et nettoyer le filtre.



5. **Insérer un nouveau filtre Hepa** : pour mettre un nouveau filtre Hepa en place, insérez-le dans le filtre en acier inoxydable (veillez alors aux supports à l'intérieur du filtre en acier inoxydable). Faites à présent pivoter le filtre dans le sens des aiguilles d'une montre jusqu'à ce qu'il s'enclenche de manière audible. Nous recommandons de remplacer le filtre Hepa tous les 6 mois ou plus tôt en cas d'utilisations fréquentes.

#### REMPACEMENT DE L'ACCU (#12)

1. Éteignez l'appareil.
2. Appuyez sur la touche de déverrouillage de l'accu sur la partie inférieure de l'appareil.
3. Saisissez le bouchon doré par la poignée et tirez l'accu hors de l'appareil.
4. Insérez le nouvel accu. Veillez à ce que l'accu s'enclenche bien.

#### NETTOYAGE

**Avant tout nettoyage, assurez-vous que l'alimentation électrique de l'appareil est débranchée et que celui-ci est éteint.**

**Veillez trouver ci-dessous les recommandations de nettoyage pour les différents composants :**

**Appareil et station de rangement** : les essuyer avec un chiffon en coton doux humide (avec de l'eau ou un produit nettoyant neutre) en évitant que l'eau ou le produit nettoyant ne pénètrent à l'intérieur et provoquent des dommages.

#### Filtre Hepa (#13) :

1. Tapotez doucement le filtre pour le vider ou nettoyez-le avec une brosse douce. Nettoyez TOUJOURS le filtre après avoir aspiré des poussières fines comme par exemple de la farine.
2. Nettoyez le filtre à l'eau courante et laissez-le entièrement sécher avant de le réutiliser. Ne jamais insérer de filtre humide dans l'appareil !

**Filtre en acier inoxydable** : utilisez un chiffon humide pour nettoyer le filtre en acier inoxydable ou rincez-le à l'eau courante. Le filtre doit être complètement sec avant d'être inséré dans l'appareil.

#### STOCKAGE

Lorsqu'il n'est pas utilisé, l'appareil doit être rangé dans un endroit frais et sec où il n'est pas exposé aux rayons directs du soleil ni à l'humidité.

Utilisez la station de rangement pour stocker l'aspirateur universel avec l'ouverture d'aspiration insérée tournée vers le bas ainsi que les buses à joints et à brosse.

#### ÉLIMINATION DES PANNES

**Remarque** : si vous constatez un des problèmes suivants, merci d'éteindre immédiatement l'appareil pour ne pas l'endommager et éviter d'autres détériorations.

Dysfonctionnement	Problème	Solution
Ne fonctionne plus	Accu faible	Recharger l'accu
	Appareil éteint	Allumer l'appareil avec la touche Marche/Arrêt
La puissance d'aspiration diminue	Le bac de récupération des poussières est plein	Vider le bac de récupération des poussières
	Ouverture d'aspiration bouchée	Éliminer le bouchon
	Filtre bouché	Nettoyer le filtre
De la poussière s'échappe pendant le fonctionnement	Filtre endommagé	Éteindre l'appareil et remplacer le filtre
	Le bac de récupération des poussières n'est pas inséré correctement	Mettre le bac de récupération des poussières en place

#### CARACTÉRISTIQUES TECHNIQUES

Catégorie de produit	Aspirateur BLDC rechargeable	Type de produit	VC1903R
Tension nominale	7,4V	Puissance du moteur	90W
Chargeur Tension & Paramètres	Prise de recharge: USB-C Entrée : 1A	Niveau sonore	≤ 65dB
Accu	2000 mAh	Capacité	300ml
Poids	520 g	Service continu	12 min. (niveau de puissance 2)
			17 min. (niveau de puissance 1)

IT

## LEGGERE L'INTERO MANUALE D'USO PRIMA DI INIZIARE IL MONTAGGIO E L'UTILIZZO DELL'APPARECCHIO.

### ISTRUZIONI DI SICUREZZA

**I.** Leggere attentamente queste istruzioni prima dell'uso.

**II.** Si prega di seguire attentamente queste istruzioni, un uso improprio può causare lesioni e danni all'apparecchio.

#### Avvertenza:

Le piccole parti contenute in questa scatola non devono essere utilizzate come giocattoli, tenere sempre i sacchetti di plastica lontano da neonati e bambini - pericolo di soffocamento.

### III. Alimentazione elettrica

1. Si prega di non utilizzare nessun altro tipo di alimentazione di collegamento per questo apparecchio.
2. Se il cavo o la spina risultassero danneggiati, si prega di non utilizzare più questo prodotto. Si prega di contattare il nostro servizio clienti per la sostituzione.
3. Non estrarre mai l'alimentazione elettrica dalla presa per mezzo del cavo, tenere sempre saldamente la spina.
4. Tenere l'apparecchio, il cavo, l'adattatore di alimentazione e lo scomparto accessori lontano da superfici calde e dal fuoco.
5. Posizionare lo scomparto accessori su una superficie piana, non adatta al montaggio a parete.
6. Non lasciare l'apparecchio incustodito durante il funzionamento.
7. Non inserire alcun oggetto nell'aspirapolvere universale.
8. Assicurarsi che le mani siano asciutte quando si scollega il cavo - pericolo di scossa elettrica!

#### **IV. Batteria:**

9. Si prega di scollegare l'apparecchio dopo averlo completamente caricato per evitare una riduzione della durata della batteria e un calo delle prestazioni.
10. Non smontare mai l'apparecchio; non gettarlo mai nel fuoco, pericolo di esplosione.
11. Non aprire l'alloggiamento; non conservare la batteria in un luogo umido o caldo.

#### **V. Ambiti di utilizzo e di applicazione:**

12. questo prodotto è solo per uso domestico e non può essere utilizzato all'aperto o in commercio; non può essere usato su abbigliamento, dita, testa, capelli, persone o animali. Si tratta di un apparecchio elettronico; per evitare interferenze con l'apparecchio, non esporre l'apparecchio a

pioggia, acqua, calore eccessivo o umidità (ad es. bagno, lavanderia, ecc.).

13. L'apparecchio aspira l'aria durante il funzionamento - tenere i capelli o gli indumenti lontano dalle aperture per evitare un'aspirazione involontaria.
14. Non aspirare mai i liquidi. Non utilizzare questo apparecchio in ambienti potenzialmente pericolosi, ad esempio vicino a impianti di gas, serbatoi di olio, prodotti chimici e altre sostanze infiammabili ed esplosive; non utilizzare questo apparecchio per raccogliere cenere, sigarette o fiammiferi accesi - pericolo di incendio.
15. Non aspirare il cemento o altri materiali a pori fini e corrosivi.
16. Utilizzare aspiratori universali solo se entrambi i filtri sono correttamente fissati.
17. Non coprire mai le aperture di ventilazione dell'apparecchio durante il funzionamento.
18. Non versare liquidi nell'alloggiamento dell'apparecchio.
19. Non utilizzare l'apparecchio se le parti sono incrinates o il cavo è danneggiato.

#### **VI. Altro:**

20. Questo dispositivo può essere utilizzato da bambini di età pari o superiore agli 8 anni, nonché da persone inesperte o con ridotte capacità fisiche, sensoriali o mentali, solo se sorvegliate o formate circa la sua corretta modalità di utilizzo e sugli eventuali pericoli derivanti. I bambini non devono giocare con il dispositivo. La pulizia e la manutenzione non devono essere eseguite da bambini senza la supervisione di un adulto.

#### **USO**

Prima del primo utilizzo: rimuovere tutto il materiale



d'imballaggio e le pellicole protettive. Non rimuovere la targhetta sul prodotto. Controllare che la fornitura sia completa e assicurarsi che non vi siano danni al prodotto e che sia montato correttamente. In caso di danni, non utilizzare l'apparecchio e contattare il nostro servizio clienti (vedi dettagli sul retro).

### Caricamento (# 2 + 3)

1. Assicurarsi che l'apparecchio sia spento.
2. Collegare l'estremità stretta del cavo USB alla presa USB dell'aspiratore universale e collegare l'estremità larga del cavo USB all'alimentatore. Collegare l'adattatore di alimentazione ad una presa di corrente.
3. Durante il processo di carica, il display a LED e l'indicatore di carica della batteria lampeggiano in blu (tempo di carica: ca. 3-4 ore)
4. Una volta che la batteria è completamente carica, entrambi gli indicatori si illuminano continuamente in blu e il dispositivo può essere scollegato dall'alimentazione.

### Note:

- Non appena la batteria è scarica, il display a LED lampeggia. Si prega di caricare l'apparecchio il più presto possibile.
- Se l'apparecchio non viene utilizzato per un periodo di tempo più lungo, il livello di carica della batteria si riduce; si prega di caricare la batteria una o due volte ogni sei mesi.

### Accendere e spegnere e regolare la potenza

1. **Accensione:** premere il tasto on/off per accendere l'aspirapolvere universale. Si accende la luce blu di funzionamento. Questo apparecchio funziona al primo livello di potenza.  
**Nota:** Dopo aver premuto il tasto on/off, c'è un ritardo di 1-2 secondi fino a quando il motore sviluppa la sua piena potenza. Si tratta di una misura di protezione e non rappresenta un difetto.
2. **Controllare la potenza:** premere una volta il tasto +/- per attivare il livello di potenza più alto. Per passare al primo livello di potenza, premere nuovamente il tasto +/-.
3. **Spegnimento:** premere nuovamente il tasto on/off per spegnere l'apparecchio. Il LED di funzionamento si spegne con l'apparecchio.

### UTILIZZO DI ACCESSORI

#### Bocchetta a lancia (# 4) / Bocchetta a spazzola (#5) / Bocchetta flessibile lunga (#6)

1. Spingere l'accessorio desiderato fino all'arresto nell'apertura di aspirazione dell'apparecchio.  
**Bocchetta a lancia:** Pulizia di fughe, battiscopa, auto, angoli, ecc.  
**Bocchetta a spazzola:** Pulizia di divani, poltrone, alberi tiragraffi, letti per animali, superfici delicate, ecc.  
**Bocchetta flessibile lunga:** Per montare la bocchetta flessibile, spingere il pezzo terminale su un'estremità della lancia della bocchetta flessibile e il raccordo sull'altra estremità. Assicurarsi che entrambe le parti siano ben strette. **Consiglio:** Se avete problemi a inserire le parti, potete immergere brevemente l'asta

in acqua calda, per ammorbidire un po' il materiale.. L'acqua non deve essere troppo calda per evitare la deformazione dell'asta. Asciugare la lancia, prima di assemblare la bocchetta flessibile. La bocchetta flessibile è adatta per la pulizia di punti difficili da raggiungere - ad es. aste per tende, fessure strette, ecc.

2. Accendere l'apparecchio al livello di potenza desiderato. Per la pulizia dei mobili imbottiti si consiglia il livello di potenza inferiore.
3. Spegner l'aspirapolvere dopo l'uso e rimuovere la bocchetta. Rimuovere eventuali residui di sporco direttamente dopo l'uso, ad es. capelli, peluzzi della bocchetta a spazzola. È possibile fissare facilmente la bocchetta a lancia e la bocchetta a spazzola allo scomparto accessori.

### SVUOTARE IL CONTENITORE DI RACCOLTA DELLA POLVERE

**Nota:** Per evitare intasamenti e perdite di potenza di aspirazione, si consiglia di svuotare il contenitore di raccolta della polvere dopo ogni utilizzo.

#### Svuotamento rapido (# 7+8)

1. Spegner l'apparecchio.
2. Tenere l'aspirapolvere sopra un bidone della spazzatura con l'apertura di aspirazione rivolta verso il basso.
3. Premere il tasto di svuotamento rapido sul contenitore per svuotare comodamente il contenitore di raccolta della polvere.
4. Ripiegare bene il coperchio del contenitore di raccolta della polvere fino a quando non scatta in posizione. Assicurarsi che il contenitore sia ben sigillato.

#### Rimozione del contenitore di raccolta della polvere (# 9)

Per rimuovere lo sporco grossolano e ostinato dal contenitore di raccolta della polvere, è possibile rimuovere e sciacquare l'intero contenitore. Assicurarsi che il contenitore sia completamente asciutto prima di riattaccarlo all'apparecchio.

1. Spegner l'aspirapolvere universale.
2. Tenere l'aspirapolvere con l'apertura di aspirazione rivolta verso l'alto.
3. Premere una volta il tasto di rilascio e rimuovere il contenitore di raccolta della polvere.
4. Afferrare ora la piccola staffa metallica sull'unità di filtraggio ed estrarre l'unità. Ora si può semplicemente svuotare il contenitore e risciacquarlo se necessario. In alternativa è possibile azionare il tasto di svuotamento rapido.

**Nota:** Risciacquare il contenitore di raccolta della polvere solo senza l'unità di filtraggio.

#### SCAMBIO/PULIZIA DEL FILTRO (# 10-11)

1. Assicurarsi che l'apparecchio sia spento.
2. Rimuovere il contenitore di raccolta della polvere dall'unità come descritto sopra.
3. Ora rimuovere l'unità di filtraggio dal contenitore ripiegando la piccola staffa metallica sull'unità e tirandola.
4. **Separare il filtro:** Tenere la staffa metallica con un dito, il coperchio di plastica del filtro in acciaio inox dovrebbe essere rivolto verso l'alto. Prestare



attenzione alle marcature sul filtro in acciaio inox e ruotare leggermente il filtro in acciaio inox verso sinistra (verso la „chiusura aperta“), separando così i filtri. Ora è possibile rimuovere il filtro Hepa o pulire i filtri.

5. **Inserire un nuovo filtro Hepa:** Per inserire un nuovo filtro Hepa, inserirlo nel filtro in acciaio inox (fare attenzione alle staffe all'interno del filtro in acciaio inox). Ora ruotare il filtro in senso orario fino a quando non scatta in posizione. Si consiglia di cambiare il filtro Hepa ogni 6 mesi, o prima se usato frequentemente.

#### SOSTITUZIONE DELLA BATTERIA (#12)

1. Spegner l'apparecchio.
2. Azionare il tasto di sblocco della batteria sul lato inferiore dell'apparecchio.
3. Affermare il cappuccio dorato sul manico ed estrarre la batteria dall'apparecchio.
4. Inserire la nuova batteria. Assicurarsi che la batteria si inserisca saldamente.

#### PULIZIA

**Prima di ogni pulizia, assicurarsi che l'apparecchio sia scollegato dall'alimentazione elettrica e spento.**

Qui di seguito trovate i consigli di pulizia per i vari componenti:

**Apparecchio & scomparto accessori:** pulire con un panno di cotone morbido e umido (con acqua o un detergente neutro) senza che l'acqua o il detergente penetrino e causino danni.

#### Filtro Hepa (#13):

1. Picchiettare delicatamente il filtro o pulirlo con una spazzola morbida. Pulire SEMPRE il filtro dopo aver assorbito le polveri sottili, come ad es. come la farina.
2. Pulire il filtro sotto l'acqua corrente e lasciarlo asciugare completamente fino al prossimo utilizzo. Non utilizzare mai un filtro umido!

**Filtro in acciaio inox:** usare un panno umido per pulire il filtro in acciaio inox o sciacquarlo sotto l'acqua corrente. Il filtro deve essere completamente asciutto prima di essere inserito nell'apparecchio.

#### CONSERVAZIONE

Quando non viene utilizzato, collocare l'apparecchio in un luogo fresco e asciutto, non esporlo alla luce diretta del sole o all'umidità.

Utilizzare lo scomparto accessori per inserire l'aspirapolvere universale con l'apertura di aspirazione rivolta verso il basso e per riporre la bocchetta a lancia e la bocchetta a spazzola.

#### RISOLUZIONE DI PROBLEMI

**Nota:** se si verifica uno dei seguenti problemi, spegnere immediatamente l'apparecchio per evitare di danneggiarla ed evitare ulteriori danni.

Errore	Problema	Soluzione
Non funziona più	Batteria debole	Caricare batteria
	Apparecchio spento	Accendere l'apparecchio con il tasto on/off
La potenza di aspirazione diminuisce	Il contenitore di raccolta della polvere è pieno	Svuotare il contenitore di raccolta della polvere
	Apertura di aspirazione ostruita	Rimuovere l'ostruzione
	Filtro ostruito	Pulire filtro
La polvere fuoriesce durante il funzionamento	Filtro danneggiato	Spegnere l'apparecchio e sostituire il filtro
	Contenitore di raccolta della polvere non inserito correttamente	Inserire il contenitore di raccolta della polvere

#### DATI TECNICI

Categoria di prodotto	Aspirapolvere BLDC ricaricabile	Tipo di prodotto	VC1903R
Voltaggio nominale	7,4V	Potenza del motore	90W
Tensione del caricabatterie e parametri	Porta di ricarica: USB-C Input: 1A	Livello sonoro	≤ 65dB
Batteria	2000 mAh	Capacità	300ml
Peso	520 g	Funzionamento continuo	12 Min. (livello di potenza 2)
			17 Min. (livello di potenza 1)

HU

## OLVASSA EL A TELJES HASZNÁLATI ÚTMUTATÓT, MIELŐTT ÖSSZESZERELNÉ ÉS ÜZEMBE HELYEZNÉ A KÉSZÜLÉKET.

### BIZTONSÁGI UTASÍTÁSOK

- I. Kérjük, hogy használat előtt olvassa végig pontosan ezt az útmutatót.
- II. Kérjük, pontosan tartsa be az útmutatóban foglaltakat, mert a szakszerűtlen kezelés személyi sérüléssel és a készülék sérülésével járhat.

### Figyelmeztetés:

A dobozban található apró alkatrészeket tilos játékként használni, a műanyag zacskókat mindig tartsa távol csecsemőktől és kisgyermekektől, mert fulladásveszélyt idézhetnek elő.

### III. Áramellátás

1. Kérjük, ne használjon más csatlakozóvezetékét ehhez a készülékhez.
2. Amennyiben a kábelen vagy a hálózati dugón sérülést tapasztal, kérjük, ne használja tovább a terméket. A csere ügyében forduljon ügyfélszolgálatunkhoz.
3. A hálózatra kapcsolt részt soha ne a vezetéknel fogva húzza ki a csatlakozóaljzatból, hanem mindig a csatlakozódugónál fogva.
4. Az eszközt, a kábelt, a hálózati adaptert és a tartóállomást tartsa távol forró felületektől és tűztől.
5. A tartóállomást sima felületre állítsa, falra történő felszerelésre nem alkalmas.
6. Működés közben a készüléket ne hagyja felügyelet nélkül.
7. Ne dugjon semmilyen tárgyat az univerzális porszívóba.
8. A kábel kihúzásakor ügyeljen arra, hogy kezei szárazak legyenek – a vizes kezek ugyanis áramütés veszélyét idézhetik elő!

### IV. Akkumulátor:

9. Kérjük, hogy az eszközt feltöltés után húzza ki, megelőzve ezzel az akkumulátor élettartamának megrövidülését és a teljesítmény csökkenését.
10. A készüléket soha ne szedje szét; semmi esetre se dobja tűzbe, mert robbanásveszélyes.
11. A burkolatot ne nyissa fel; az akkumulátort ne nedves vagy forró helyen tárolja.

### V. Alkalmazási területek és használat:

12. Ez a termék csak házi használatra alkalmas, és tilos a szabadban vagy ipari célra használni; használata nem engedélyezett ruházaton, ujjakon, fejen, hajon, embereken vagy állatokon. A készülék elektromos árammal működik;

az üzemzavarok elkerülése érdekében tilos a készüléket esőnek, víznek, nagy forróságnak vagy nedvességnek kitenni (pl. fürdőszoba, mosókonyha stb.).

13. A készülék működése közben levegőt szív be -háját vagy ruházatát tartsa távol a nyílásoktól, hogy elkerülje azok akaratlan beszívását.
14. Tilos nedvességet beszívni a készülékkel. Tilos a készüléket potenciálisan veszélyes környezetben használni, pl. gázberendezések, olajtartályok, vegyszerek és egyéb gyúlékony és robbanásveszélyes anyagok közelében; továbbá a készüléket tilos hamu, égő cigaretta vagy gyufa felszívására használni –ez ugyanis tűzveszélyes lehet.
15. Tilos a készülékkel cementet vagy egyéb, finom porú, maró hatású anyagot felszívni.
16. Az univerzális porszívót csak akkor használja, ha mindkét szűrő megfelelő módon van behelyezve a készülékbe.
17. Soha ne takarja le használat közben a készülék szellőzőnyílásait.
18. Tilos a készülék házába folyadékot tölteni.
19. Ne használja a készüléket, ha bármelyik alkatrészén repedéseket, ill. a vezetéken sérülést lát.

### VI. Egyéb:

20. Ezt a készüléket 8 évnél fiatalabb és idősebb gyermekek, valamint csökkent fizikai, érzékszervi vagy szellemi képességekkel rendelkező személyek, illetve tapasztalattal és/vagy megfelelő tudással nem rendelkező személyek csak abban az esetben használhatják, ha felügyelet alatt vannak, vagy ha a készülék használatára megtanították őket, és az

annak használatból fakadó veszélyeket megértették. Gyermeknek nem játszhatnak ezzel a készülékkel. A tisztítást és a felhasználói karbantartást gyermekek nem végezhetik el felügyelet nélkül.

## HASZNÁLAT

**Első használat előtt:** távolítsa el az összes csomagolóanyagot és védőfóliát. Ne távolítsa el a terméken található típusablát. Ellenőrizze, hogy a csomag tartalma hiánytalan-e, és győződjön meg róla, hogy a terméken nincsenek-e sérülések, és hogy a készülék megfelelő módon van-e összerakva. Sérülés esetén ne használja a készüléket, és forduljon vevőszolgálatunkhoz (ld. részletek a hátoldalon).

### Feltöltés (# 2 + 3)

1. Győződjön meg róla, hogy a készülék ki van-e kapcsolva.
2. Az USB-kábel keskenyebbik végét csatlakoztassa az univerzális porszívó USB-perselyéhez, az USB-kábel vastagabbik végét pedig a hálózati adapterrel kapcsolja össze. A hálózati adaptert csatlakoztassa egy dugaszolóaljzathoz.
3. A töltési folyamat idején a LED-kijelző és az akkumulátor töltöttségjelzője kéken villog (töltési idő: kb. 3-4 óra)
4. Amint az akkumulátor teljesen feltöltött, mindkét kijelző folyamatosan kéken világít, és a készüléket le lehet választani az elektromos hálózatról.

### Tudnivalók:

- Amikor az akkumulátor teljesítménye gyengül, a LED-kijelző villog. Kérjük, hogy a készüléket ekkor a lehető leggyorsabban töltsse fel.
- Amennyiben a készüléket hosszabb ideig nem használja, az akkumulátor töltöttségi állapota csökken; kérjük, hogy az akkumulátort félévente egy-két alkalommal töltsse fel.

### Be- és kikapcsolás, valamint a teljesítmény szabályozása

1. **Bekapcsolás:** Az univerzális porszívó bekapcsolásához nyomja meg a Be-/Kikapcsoló gombot. A kék üzemmódot felvillan. A készülék az első teljesítményfokozaton üzemel.

**Tudnivaló:** Miután a Be-/Kikapcsoló gombot megnyomta, a motor csak 1-2 másodperces késéssel éri el legnagyobb teljesítményét. Ez óvintézkedés miatt van így, és nem jelent meghibásodást.

2. **A teljesítmény vezérlése:** Nyomja meg egyszer a +/- gombot, hogy a magasabb teljesítményfokozatot aktiválja. Az első teljesítményfokozathoz való visszatéréshez ismételtlen nyomja meg a +/- gombot.
3. **Kikapcsolás:** A készülék kikapcsolásához ismételtlen nyomja meg a Be-/Kikapcsoló gombot. Az üzemelettel jelző LED a készülékkel együtt kikapcsol.

### TARTOZÉKOK ALKALMAZÁSA

**Réstisztító porszívófej (# 4) / Kárpított bútorokhoz használható, kefések végű porszívófej (#5) / Hosszú, rugalmas porszívófej (#6)**

1. A kívánt fejet ütközésig nyomja bele az eszköz szívónyílásába. **Réstisztító porszívófej:** rések, szegőlecek, autók, sarkok stb. tisztítása. **Kefés végű tisztítófej:** kanapék, ágyak, karomelésítő fák, állatfekhelyek, érzékeny felületek stb. tisztítása. **Hosszú, rugalmas porszívófej:** A rugalmas porszívófej felszereléséhez helyezze rá a záró részt a rugalmas fejjel nyelének egyik végére, a csatlakoztató részt pedig a másik végére. Ügyeljen arra, hogy mindkét alkatrész megfelelően álljon. **Tipp:** Amennyiben az alkatrészek felhelyezésekor gondolni támadnak, a rudat érdemes rövid időre meleg vízbe meríteni, hogy az anyag egy kicsit megpuhuljon. A víz ne legyen túlságosan forró, különben a rúd eldeformálódhat. Mielőtt a rugalmas porszívófejet összerakja, annak nyelét szárítsa meg. A rugalmas porszívófej nehezen elérhető helyek tisztítására alkalmas - pl. függönykarnisok, szűk köztér helyek stb.
2. A készüléket a kívánt teljesítményfokozatban kapcsolja be. Kárpított bútorok tisztításához az alacsonyabb teljesítményfokozatot ajánljuk.
3. Használat után kapcsolja ki a porszívót, és vegye le a porszívófejet a készülékről. Közvetlenül használat után távolítson el mindenféle szennyeződést - pl. haját, fonalat - a kefések végű porszívófejről. A réstisztító és a kefések végű porszívófejeket kényelmesen felteheti a tartóállomásra.

### A PORTARTÁLY KIÜRÍTÉSE

**Tudnivaló:** Az eldugulás és a szivási teljesítmény csökkenésének megakadályozása érdekében javasoljuk, hogy a portartályt minden használat után ürítse ki.

### Gyorsítás (# 7+8)

1. Kapcsolja ki a készüléket.
2. Tartsa a porszívót szívónyílásával lefelé egy szemetesvödőr fölé.
3. Nyomja meg a tartályon található gyorsítógombot, hogy a portartályt kényelmesen kiürítse.
4. Ezután addig hajtsa és nyomja lefelé a portartály fedelét, amíg az egy kattánó hang kíséretében a helyére nem ugrik. Ügyeljen arra, hogy a tartály jól le legyen zárva.

### A portartály kivétele (# 9)

A durvább, makacsabb szennyeződések eltávolításához a portartályból, az egész tartályt ki lehet venni, és el lehet mosni. Ügyeljen arra, hogy a tartály teljesen száraz legyen, mielőtt azt ismét visszahelyezi a készülékre.

1. Kapcsolja ki az univerzális porszívót.
2. Tartsa a porszívót szívónyílásával felfelé.
3. Nyomja meg egyszer a kioldógombot, és vegye le a készülékről a portartályt.
4. Most fogja meg a szűrőegységen található ki fémfület, és húzza ki az egységet. Ezután a tartályt már egyszerűen kiürítheti, és szükség esetén el is moshatja. Alternatív megoldásként a gyorsítógombot is megnyomhatja.

**Tudnivaló:** Ha a portartályt el kívánja mosni, akkor azt csak a szűrőegység nélkül tegye.

### SZŰRŐCSERE/TISZTÍTÁS (# 10-11)

1. Ügyeljen arra, hogy a készülék ki legyen kapcsolva.
2. A portartályt a fentebb leírt módon távolítsa el a készülékből.
3. Most úgy vegye ki a szűrőegységet a tartályból, hogy



az egységen található kis fémfület felhajtja, majd aztán ennek segítségével az egész egységet kihúzza.

- 4. A szűrők szétválasztása:** Egyik ujjával tartsa a fémfület, a nemesacél szűrő műanyag borításának pedig felfelé kell néznie. Figyelje a nemesacél szűrőn található jelöléseket, és a szűrőt fordítsa el egy kicsit balra (az „offenes Schloss” [nyitott zár] irányába), majd válassza szét a szűrőket egymástól. Ezután el tudja távolítani a Hepa-szűrőt, ill. meg tudja tisztítani a szűrőket.
- 5. Új Hepa-szűrő behelyezése:** Új Hepa-szűrő használatakor a szűrőt helyezze bele a nemesacél szűrőbe (közben ügyeljen a nemesacél szűrő belsejében található tartószerkezetekre). Ezután a szűrőt addig forgassa el az óra járásával megegyező irányban, amíg az hallhatóan a helyére nem kattan.
- 6. Azt ajánljuk, hogy a Hepa-szűrőt 6 havonta cserélje ki, a készülék gyakori használata esetén akár korábban is.**

### AKKUMULÁTORCSERE (#12)

1. Kapcsolja ki a készüléket.
2. Nyomja meg a készülék alsó felén található akkumulátor-kioldó gombot.
3. Fogja meg az arany színű sapkát a fogantyújánál, és az akkumulátort húzza ki a készülékből.
4. Helyezze be az új akkumulátort. Ügyeljen arra, hogy az akkumulátor jól álljon a helyén.

### TISZTÍTÁS

**Minden tisztítás előtt győződjön meg róla, hogy a gépet leválasztotta-e az elektromos hálózatról és kikapcsolta-e.** Az alábbiakban a különböző szerkezeti részek tisztítására vonatkozó javaslatokat olvashatja:

**Készülék és tartóállomás:** Nedves, puha pamutkendővel törölje le (vízzel vagy semleges tisztítószerrrel), anélkül, hogy víz vagy tisztítószer kerülne bele, ami károsodást okozna mindkét szerkezeti részben.

### Hepa-szűrő (#13):

1. Óvatosan ütögesse ki a szennyződést a szűrőből, ill. egy puha kefével tisztítsa meg. A szűrőt MINDIG tisztítsa meg, ha finom port, pl. lisztet szívott fel a porszívóval.
2. A szűrőt folyó vízben tisztítsa meg, és a következő használat előtt teljesen szárítsa meg. Soha ne tegyen nedves szűrőt a készülékbe!

**Nemesacél szűrő:** a nemesacél szűrő tisztításához nedves kendőt használjon, vagy a szűrőt folyó vízben öblítse el. A szűrőnek teljesen meg kell száradnia, mielőtt visszatesszi a porszívóba.

### TÁROLÁS

Ha nem használja a gépet, tegye hűvös és száraz helyre, ahol nincs kitéve közvetlen napsugárzásnak vagy nedvességnek.

Úgy használja a tartóállomást, hogy az univerzális porszívót szívónyílással felfelé ráhelyezi, valamint a réstisztító és a kefék végű porszívófejeket is ezen tárolja.

### HIBAELHÁRÍTÁS

Megj.: Amennyiben az alábbi problémák bármelyikét észleli, kérjük, azonnal kapcsolja ki a készüléket, hogy az ne sérüljön, és eltejtje a további károsodásoknak.

Hiba	Probléma	Megoldás
Nem működik	Az akkumulátor gyenge	Töltse fel az akkumulátort
	A készülék kikapcsolt	Kapcsolja be a készüléket a Be-/Kikapcsoló gombbal
A szívóerő gyengül	Tele van a portartály	Újírtse ki a portartályt
	Eldugult a szívónyílás	Távolítsa el a dugulást okozó anyagot
	Eldugult a szűrő	Tisztítsa meg a szűrőt
Működés közben por jön ki a készülékből	A szűrő megsérült	Kapcsolja ki a készüléket, és cserélje ki a szűrőt
	A portartály nem jól van berakva a helyére	Helyezze be a portartályt

### MŰSZAKI ADATOK

Termékkategória	Feltölthető BLDC-porszívó	Terméktípus	VC1903R
Néveleges feszültség	7,4 V	Motor teljesítmény	90 W
Töltőkészülék feszültsége és paraméterei	Töltőcsatlakozó: USB-C Bemenet: 1A	Zajszint	≤ 65 dB
Akkumulátor	2000 mAh	A tartály irtartalma	300 ml
Tömeg	520 g	Tartós üzemeltetés	12 perc (2-es teljesítményszint)
			17 perc (1-es teljesítményszint)

NL

## LEES DE GEHELE GEBRUIKSAANWIJZING ALVORENS DE INSTALLATIE TE STARTEN EN HET APPARAAT TE BEDIENEN.

### VEILIGHEIDSINSTRUCTIES

- I. Lees a.u.b. deze handleiding zorgvuldig vooraf het apparaat te gebruiken.
- II. Volg deze instructies zorgvuldig op, onjuist gebruik kan leiden tot verwondingen en schade aan het apparaat.

### Waarschuwing:

Kleine onderdelen in deze doos mogen niet als speelgoed worden gebruikt, houd plastic zakken altijd uit de buurt van baby's en kinderen - verstikkingsgevaar.

### III. Stroomvoorziening

1. Gebruik geen andere aangesloten belasting voor dit apparaat.
2. Gebruik dit product niet meer als de kabel of stekker beschadigd blijkt te zijn. Neem contact op met onze klantenservice voor de uitwisseling.
3. Trek de voedingseenheid nooit aan de kabel uit het stopcontact, houd steeds de stekker vast.
4. Houd het apparaat, de kabel, stroomadapter en opslagstation uit de buurt van hete oppervlakken en vuur.
5. Plaats het opslagstation op een vlakke ondergrond, het is niet geschikt voor wandmontage.
6. Laat het apparaat tijdens het gebruik niet onbeheerd achter.
7. Stop geen voorwerpen in de universele zuiger.
8. Let erop dat uw handen droog zijn wanneer u de kabel loskoppelt – Gevaar voor elektrische schok!

#### **IV. Accu:**

9. Koppel het apparaat los nadat het volledig is opgeladen om een kortere levensduur van de accu en prestatieverlies te voorkomen.
10. Demonteer het apparaat nooit; werp het nooit in vuur: explosiegevaar.
11. Open de behuizing niet; sla de accu niet op een vochtige of hete plaats op.

#### **V. Toepassingsgebieden & gebruik:**

12. dit product is alleen voor huishoudelijk gebruik en mag niet buitenshuis of commercieel worden gebruikt; gebruik op kleding, vingers, hoofd, haar, mensen of dieren is niet toegestaan. Het is een elektronisch apparaat; stel het apparaat niet bloot aan regen, water, overmatige hitte of vocht (bijv. badkamer, wasruimte

enz.) om storingen aan het apparaat te voorkomen.

13. Het apparaat zuigt lucht aan terwijl het in werking is - houd haar of kleding uit de buurt van de openingen om ongewenste afzuiging te voorkomen.
14. Zuig in geen geval vloeistoffen op. Gebruik het apparaat niet in een potentieel gevaarlijke omgeving, bijv. in de buurt van gasinstallaties, olietanks, chemicaliën en andere brandbare en explosieve stoffen; gebruik dit apparaat niet om as, brandende sigaretten of lucifers op te nemen - brandgevaar.
15. Zuig geen cement of andere bijtende stoffen met fijne poriën op.
16. Gebruik de universele zuiger alleen als beide filters correct zijn bevestigd.
17. Bedek nooit ventilatieopeningen aan het apparaat tijdens gebruik.
18. Vul geen vloeistoffen in de behuizing van het apparaat.
19. Gebruik het apparaat niet wanneer delen scheuren vertonen of de kabel beschadigd is.

#### **VI. Overige:**

20. dit apparaat kan worden gebruikt door kinderen van 8 jaar en ouder, maar ook door personen met verminderde lichamelijke, zintuiglijke of mentale vermogens of gebrek aan ervaring en kennis als ze onder toezicht staan of geïnstrueerd zijn over het veilige gebruik van het apparaat en de resulterende gevaren begrijpen. Kinderen mogen niet met het apparaat spelen. Reiniging en gebruikersonderhoud mogen niet zonder toezicht door kinderen worden uitgevoerd.

#### **GEBRUIK**

Voor het eerste gebruik: verwijder al het



verpakkingsmateriaal en de beschermfolies. Verwijder het typeplaatje op het product niet. Controleer of de inhoud van het pakket compleet is en zorg ervoor dat er geen schade is aan het product en dat het correct is gemonteerd. Gebruik het apparaat in geval van schade niet en neem contact op met onze klantenservice (zie details op de achterkant).

#### Opladen (# 2 + 3)

1. Vergewis u ervan dat het apparaat uitgeschakeld is.
2. Sluit het smalle uiteinde van de USB-kabel aan op de USB-aansluiting van de universele stofzuiger en sluit het brede uiteinde van de USB-kabel aan op de voedingsadapter. Sluit de stroomadapter aan op een stopcontact.
3. Tijdens het laadproces knippen de LED-indicator en de batterij-oplaadindicator blauw (oplادتijd: ongeveer 3-4 uur)
4. Zodra de batterij volledig is opgeladen, branden beide indicatoren continu blauw en kan het apparaat worden losgekoppeld van de stroom.

#### Opmerkingen:

- zodra de accu zwak is, knippert het LED-display. Laad het apparaat dan zo snel mogelijk op.
- Als het apparaat langere tijd niet wordt gebruikt, zakt het laadniveau van de accu; gelieve de accu elke zes maanden één of tweemaal op te laden.

#### Aan- en uitschakelen & vermogen regelen

1. **Aanschakelen:** druk op de aan/uit-knop om de universele zuigen aan te schakelen. De blauwe bedrijfslamp brandt. Het apparaat draait op het eerste vermogensniveau.  
**Opmerking:** nadat u de aan/uitschakelknop ingedrukt hebt, is er een vertraging van 1 tot 2 seconden tot de motor zijn volledige vermogen ontwikkelt. Dit is een beveiligingsmaatregel en geen defect.
2. **Vermogen regelen:** druk eenmalig op de +/- knop om het hogere vermogensniveau te activeren. Om over te gaan op het eerste vermogensniveau, drukt u opnieuw op de +/- knop.
3. **Uitschakelen:** druk opnieuw op de aan/uit-knop om het apparaat uit te schakelen. De bedrijfs-LED schakelt uit samen het apparaat.

#### GEbruik VAN TOEBEHOREN

##### Spleetmondstuk (# 4) / borselmondstuk (#5) / lang flexibel mondstuk (#6)

1. Schuif het gewenste opzetstuk tot aan de aanslag in de aanzuigopening van het apparaat.  
**Spleetmondstuk:** reiniging van voegen, plinten, auto, hoeken etc.  
**Borstelmondstuk:** reiniging van sofa, stoel, krabpalen, dierenbedden, gevoelige oppervlakken etc.  
**Lang flexibel mondstuk:** om het flexibel mondstuk te assembleren, schuift u het eindstuk op ene uiteinde en het aansluitstuk op het andere uiteinden van de stang van het flexibele mondstuk. Let erop dat beide delen goed vastzitten. **Tip:** als u problemen hebt met het bevestigen van de onderdelen, kunt u de stang kort onderdompelen in warm water om het materiaal zachter te maken. Het water mag niet te heet zijn

om een vervorming van de stang te vermijden. Droog de stang af voordat u het flexibele mondstuk assembleert.

Het flexibele mondstuk is geschikt voor het reinigen van moeilijk bereikbare plaatsen - bv. gordijnroeden, smalle tussenruimtes etc.

2. Schakel het apparaat aan op het gewenste vermogensniveau. Voor het reinigen van gestoffeerde meubels adviseren wij het lagere vermogensniveau.
3. Schakel de stofzuiger na gebruik uit en neem het mondstuk af. Verwijder eventuele vuilresten direct na gebruik. Haal, pluisjes van het borstelmondstuk. U kunt het spleetmondstuk en het borstelmondstuk eenvoudig op het opslagstation steken.

#### STOFOPVANGBAK LEGEN

**Opmerking:** om verstoppingen te voorkomen evenals vermindering van het zuigvermogen, bevelen we aan de stofopvangbak na elk gebruik te ledigen.

##### Snelle lediging (# 7+8)

1. Schakel het apparaat uit.
2. Houd de stofzuiger met de aanzuigopening naar onder boven een afvallemmer.
3. Druk op de snelle ontledigingsknop aan de bak om de stofopvangbak handig te ledigen.
4. Klap het deksel van de stofopvangbak weer stevig naar beneden totdat deze vastklikt. Let erop dat de bak goed gesloten is.

#### Stofopvangbak-opname (# 9)

Om grof, hardnekkig vuil te verwijderen van de stofopvangbak, kunt u de gehele bak verwijderen en afspoelen. Zorg ervoor dat de bak volledig droog is voordat u deze weer op het apparaat plaatst.

1. Schakel de universele zuiger uit.
2. Houd de stofzuiger met de aanzuigopening naar boven.
3. Druk eenmaal op de ontgrendelingsknop en verwijder de stofopvangbak.
4. Pak nu de kleine metalen beugel op de filtereenheid vast en trek de eenheid eruit. Nu kunt u de container eenvoudig legen en indien nodig afspoelen. Alternatief kunt u drukken op de snelle ledigingsknop.

**Opmerking:** spoel de stofopvangbak enkel zonder filtereenheid.

#### VERVANGING FILTER/REINIGING (#10-11)

1. Let erop dat het apparaat uitgeschakeld is.
2. Verwijder de stofopvangbak, zoals hiervoor beschreven, uit het apparaat.
3. Verwijder nu de filtereenheid uit de bak door de kleine metalen beugel op de eenheid op te vouwen en eraan te trekken.
4. **Filter scheiden:** houd de metalen beugel met één vinger vast, de plastic afdekking van het roestvrij metalen filter moet naar boven wijzen. Let op de markeringen op het roestvrij metalen filter en draai deze filter een beetje naar links (richting „open slot“) en scheid op die manier de filter. Nu kunt u de Hepa-filter verwijderen resp. reinigen.
5. **Nieuwe Hepa-filter inbrengen:** om een nieuwe Hepa-filter in te brengen, plaatst u deze in de roestvrij stalen filter (let hierbij op de houders aan de

binnenkant van het roestvrij stalen filter). Draai nu de filter vast naar rechts tot het hoorbaar vastklikt. We bevelen aan om de Hepa-filter elke 6 maanden te vervangen. Bij frequent gebruik liefst vroeger.

#### VERVANGING ACCU (#12)

- Schakel het apparaat uit.
- Druk op de ontgrendelknop van de accu aan de onderkant van het apparaat.
- Pak de gouden dop bij het handvat vast en trek de accu uit het apparaat.
- Plaats de nieuwe accu erin. Let erop dat de accu op zijn plaats vastklikt.

#### REINIGING

##### Zorg er voor het reinigen voor dat het apparaat is losgekoppeld van de voeding en is uitgeschakeld.

Hieronder volgen de aanbevelingen voor het reinigen van de verschillende componenten:

**Apparaat & opslagstation:** veeg af met een vochtige, zachte katoenen doek (met water of een neutraal schoonmaakmiddel) zonder dat water of wasmiddel binnendringt en schade veroorzaakt.

##### Hepa-filter (#13):

- Tik voorzichtig op het filter of maak het schoon met een zachte borstel. Reinig het filter STEEDS nadat u fijn stof zoals bv. meel opgezogen hebt.
- Reinig het filter onder stromend water en laat het volledig drogen tot het volgende gebruik. Plaats nooit een nat filter!

**Roestvrij stalen filter:** gebruik een vochtig doek om het roestvrij stalen filter te reinigen of spoel het onder stromend water af. Het filter moet volledig droog zijn voor het in het apparaat geplaatst wordt.

#### OPSLAG

Bewaar het apparaat op een koele en droge plaats wanneer het niet in gebruik is, stel het niet bloot aan direct zonlicht of vocht.

Gebruik het opslagstation om de universele stofzuiger met de zuigopening naar beneden in te steken en om het spleetmondstuk en het borstelmondstuk op te bergen.

#### OPLOSSEN FOUTEN

**Opm.:** als u een van de volgende problemen ervaart, schakel het apparaat dan onmiddellijk uit om schade te vermijden of verdere schade te voorkomen.

Fout	Probleem	Oplossing
Werk niet meer	Accu zwak	Accu opladen
	Apparaat uitgeschakeld	Schakel het apparaat aan met de aan/uit-knop
Zuigkracht neemt af	Stofopvangbak is vol	Leeg de stofopvangbak
	Aanzuigopening verstopt	Verwijder de verstopping
	Filter verstopt	Maak de filter schoon

Tijdens gebruik ontsnapt stof	Filter beschadigd	Apparaat uitschakelen en filter vervangen
	Stofopvangbak niet juist geplaatst	Plaats de stofopvangbak

#### TECHNISCHE GEVEGENS

Produktcategorie	Oplaaadbare BLDC-stofzuiger	Producttype	VC1903R
Nominale spanning	7,4V	Motorvermogen	90W
Lader spanning & parameter	Laadaansluiting: USB-C Input: 1A	Geluidsniveau	≤ 65dB
Accu	2000 mAh	Capaciteit	300ml
Gewicht	520 g	Permanent bedrijf	12 min. (vermogensniveau 2)
			17 min. (vermogensniveau 1)

CZ

## PŘEDTÍM, NEŽ ZAČNETE S MONTÁŽÍ A PŘÍSTROJ UVEDETE DO PROVOZU, SI PŘEČTĚTE CELÝ NÁVOD K POUŽITÍ.

### BEZPEČNOSTNÍ POKYNY

**I.** Důkladně si přečtěte tento návod k použití, než přístroj začnete používat.

**II.** Dodržujte přesně tento návod, nesprávné zacházení může vést ke zranění a poškození přístroje.

#### Varování:

Malé části v tomto boxu nesmějí být používány jako hračky, plastový sáček vždy uchovávejte mimo dosah kojenců a dětí – nebezpeční udušení.

### III. Napájení elektrickým proudem

- Pro tento přístroj prosím nepoužívejte žádné jiné elektrické zatížení.
- Pokud jsou kabel nebo zástrčka poškozeny, přestaňte tento přístroj používat. Ohledně výměny se obraťte na náš zákaznický servis.
- Napájecí adaptér nikdy při vytahování ze zásuvky netahejte za kabel, vždy držte



zástrčku.

4. Přístroj, kabel, napájecí adaptér a ukládací stanici udržujte mimo dosah horkých povrchů a ohně.
5. Ukládací stanici položte na rovný povrch, nehodí se pro montáž na stěně.
6. Během provozu nenechávejte přístroj bez dozoru.
7. Nevkládejte do univerzálního vysavače žádné předměty.
8. Při vytahování kabelu si dávejte pozor, abyste měli suché ruce – nebezpečí úrazu elektrickým proudem!

#### IV. Akumulátor:

9. Po plném nabití odpojte přístroj, aby se zabránilo zkrácení životnosti akumulátoru a poklesu jeho výkonu.
10. Přístroj nikdy nerozebírejte, v žádném případě jej nevhazujte do ohně, hrozí nebezpečí výbuchu.
11. Kryt neotevírejte, akumulátor neskladujte na vlhkém nebo horkém místě.

#### V. Oblasti použití:

12. Tento přístroj se hodí pouze pro domácí použití a nesmí se používat venku nebo pro komerční účely, není dovoleno jej používat na oblečení, prsty, hlavu, vlasy, osoby nebo zvířata. Jedná se o elektronické zařízení. Nevystavujte přístroj dešti, vodě, velkému horku nebo vlhkosti (např. koupelna, prádelna), aby se předešlo jeho poruchám.
13. Přístroj během provozu nasává vzduch – udržujte vlasy nebo oblečení mimo otvory, aby nedošlo k nežádoucímu přisátí.
14. V žádném případě nenasávejte kapaliny. Nepoužívejte přístroj v potenciálně nebezpečných oblastech, např. v blízkosti plynových zařízení, nádrží na olej, chemikálií a jiných hořlavých a výbušných

látek. Nepoužívejte tento přístroj pro zachytávání popela, hořících cigaret nebo zápalek – nebezpečí požáru.

15. Nenasávejte cement ani jiné jemně porézní, žíravé látky.
16. Univerzální vysavač používejte pouze tehdy, když jsou oba filtry správně nasazeny.
17. Během provozu nikdy nezakrývejte větrací otvory na přístroji.
18. Nenalévejte do krytu přístroje žádné kapaliny.
19. Nepoužívejte přístroj, když díly vykazují trhliny, příp. je poškozený kabel.

#### VI. Jiné:

20. Tento přístroj smí být používán dětmi od 8 let a kromě toho osobami se sníženými fyzickými smyslovými nebo mentálními schopnostmi nebo nedostatkem zkušeností a vědomostí, pokud jsou pod dozorem nebo byly poučeny ohledně bezpečného používání přístroje a rozumí z toho vyplývajícím nebezpečím. S přístrojem si nesmí hrát děti. Čištění a uživatelskou údržbu nesmí provádět děti bez dozoru.

#### POUŽITÍ

Před prvním použitím: odstraňte veškerý obalový materiál a ochranné fólie. Neodstraňujte typový štítek na přístroji. Zkontrolujte, zda je obsah balení kompletní a ujistěte se, že přístroj nevykazuje žádné poškození a je správně smontovaný. V případě poškození přístroj nepoužívejte a obraťte se na náš zákaznický servis (viz detaily na zadní straně).

#### Nabíjení (obr. 2+3)

1. Ujistěte se, že je přístroj vypnutý.
2. Připojte úzké zakončení USB kabelu k USB zásuvce univerzálního vysavače a propojte široké zakončení USB kabelu s napájecím adaptérem. Zapojte napájecí adaptér do elektrické zásuvky.
3. Během nabíjení bliká LED ukazatel a ukazatel nabíjení akumulátoru modře (doba nabíjení: cca 3-4 hodiny)
4. Jakmile je akumulátor plně nabitý, svítí oba ukazatele trvale modře a přístroj je možné odpojit od zdroje elektrického proudu.





### Pokyny:

- Jakmile je akumulátor slabý, začne blikat LED ukazatel. Co nejdříve pak přístroj nabijte.
- Pokud přístroj nebudete delší dobu používat, poklesne stav nabití akumulátoru. Každých šest měsíců akumulátor jednou až dvakrát dobijte.

### Zapnutí/vypnutí a ovládání výkonu

1. **Zapnutí:** Pro zapnutí univerzálního vysavače stiskněte tlačítko Zap/Vyp. Rozsvítí se modré provozní světlo. Přístroj běží na prvním výkonostním stupni. **Upozornění:** Poté, co stisknete tlačítko Zap/Vyp, trvá motoru 1–2 sekundy, než dosáhne plného výkonu. Jedná se o bezpečnostní opatření a v žádném případě to není závada.
2. **Ovládání výkonu:** Pro aktivaci vyššího výkonu stiskněte jednou tlačítko +/- . Pro přepnutí na první výkonostní stupeň stiskněte znovu tlačítko +/- .
3. **Vypnutí:** Pro vypnutí přístroje stiskněte znovu tlačítko Zap/Vyp. Provozní LED se vypne spolu s přístrojem.

### POUŽITÍ PŘÍSLUŠENSTVÍ

#### Štěrbínová tryska (obr. 4) / kartáčová tryska (obr. 5) / dlouhá flexibilní tryska (obr. 6)

1. Nasuňte požadovaný nástavec až na doraz do nasávacího otvoru přístroje. **Štěrbínová tryska:** Čištění štěrbin, podlahových lišt, auta, koutů atd. **Kartáčová tryska:** Čištění pohovky, křesla, sloupků pro kočky na broušení drápků, postelí pro zvířata, citlivých povrchů atd. **Dlouhá flexibilní tryska:** Pro smontování dlouhé flexibilní trysky nasuňte koncový díl na jeden konec a přípojku na druhý konec tyče flexibilní trysky. Dbejte při tom na to, aby oba díly pevně držely. **Tip:** Pokud byste měli problémy s nasazením jednotlivých dílů, můžete tyč na chvíli ponořit do teplé vody, aby materiál trochu změk. Voda by neměla být příliš horká, aby se předešlo zdeformování tyče. Před smontováním flexibilní trysky osušte tyč. Flexibilní tryska se hodí pro čištění těžko přístupných míst – např. záclonových tyčí, úzkých mezer atd.
2. Zapněte přístroj na požadovaný výkonostní stupeň. Pro čištění čalouněného nábytku doporučujeme nižší výkonostní stupeň.
3. Po použití vypněte vysavač a odejměte trysku. Ihned po použití odstraňte z kartáčové trysky veškeré zbytky nečistot, např. vlasy a nitě. Štěrbínovou trysku a kartáčovou trysku můžete pohodlně nasadit na ukládací stanici.

### VYPRÁZDNĚNÍ NÁDOBY NA ZACHYCOVÁNÍ PRACHU

**Pokyn:** Aby se zabránilo ucpání a poklesu výkonu, doporučujeme po každém použití vyprázdnit nádobu na zachycování prachu.

#### Rychlé vyprázdnění (obr. 7+8)

1. Vypněte přístroj.
2. Držte vysavač nad odpadkovým košem nasávacím otvorem směrem dolů.
3. Stiskněte tlačítko pro rychlé vyprázdnění na nádobě, aby se nádoba na zachycování prachu pohodlně vyprázdnila.
4. Přiklopte znovu víko nádoby na zachycování prachu pevně dolů, dokud nezaklapne a neuslyšíte cvaknutí.

Dbejte na to, aby byla nádoba dobře uzavřena.

### Vyjmutí nádoby na zachycování prachu (obr. 9)

K tomu, abyste nádobu na zachycování prachu očistili od hrubého, úporného znečištění, můžete celou nádobu vyjmout a vypláchnout. Dbejte na to, aby před opětovným připojením k přístroji byla nádoba úplně suchá.

1. Vypněte univerzální vysavač.
2. Držte vysavač nasávacím otvorem směrem nahoru.
3. Jedenkrát stiskněte uvolňovací tlačítko a odeberte nádobu na zachycování prachu.
4. Uchopte nyní malý kovový třmen na filtrační jednotce a jednotku vytáhněte. Nyní můžete nádobu jednoduše vyprázdnit a případně vypláchnout. Alternativně můžete také zmáčkнуть tlačítko pro rychlé vyprázdnění.

**Pokyn:** Vyplachujte nádobu na zachycování prachu pouze bez filtrační jednotky.

### VÝMĚNA/ČIŠTĚNÍ FILTRU (obr. 10+11)

1. Dbejte na to, aby byl přístroj vypnutý.
2. Vyjměte nádobu na zachycování prachu z přístroje, jak je výše popsáno.
3. Nyní odeberte z nádoby filtrační jednotku tím, že malý kovový třmen na jednotce zaklopite nahoru a jednotku vytáhněte.
4. **Odklopení filtru:** Držte kovový třmen jedním prstem, plastový kryt filtru z nerezové oceli by měl ukazovat nahoru. Dbejte na značky na filtru z nerezové oceli a otočte tento filtr trochu doleva (směr „otevřený zámek“) a filtr tím odpojte. Nyní můžete odejmout Hepa filtr, případně očistit filtry.
5. **Vložení nového Hepa filtru:** Vložte nový Hepa filtr do filtru z nerezové oceli (dbejte při tom na držáky uvnitř filtru z nerezové oceli). Nyní točte filtrem silou ve směru hodinových ručiček, dokud slyšitelně nezapadne. Doporučujeme provádět každých 6 měsíců výměnu Hepa filtru, při častém užívání i dříve.

### VÝMĚNA AKUMULÁTORU (OBR. 12)

1. Vypněte přístroj.
2. Stiskněte tlačítko pro uvolnění akumulátoru na spodní straně přístroje.
3. Uchopte zlaté víčko za držadlo a vytáhněte akumulátor z přístroje.
4. Vložte nový akumulátor. Dbejte na to, aby akumulátor pevně zaklapl.

### ČIŠTĚNÍ

**Před každým čištěním se ujistěte, že je přístroj vypnutý a odpojený od přívodu elektrického proudu.**

Níže najdete doporučení pro čištění různých dílů:

**Přístroj a ukládací stanice:** Otřete vlhkým, měkkým bavlněným hadříkem (použijte vodu nebo neutrální čisticí prostředek), aniž by voda nebo čisticí prostředek vnikly dovnitř přístroje a způsobily škody.

#### Hepa filtr (obr. 13):

1. Opatrně filtr vyklepejte, příp. jej očistěte měkkým kartáčkem. Čistěte VŽDY filtr poté, co vysajete jemný prach, jako např. mouku.
2. Očistěte filtr pod teoukou vodou a nechejte ho až do

příštího použití úplně uschnout. Nikdy do přístroje nevkládejte vlhký filtr!

**Filtr z nerezové oceli:** očistěte jej vlhkým hadříkem nebo jej opláchněte pod tekoucí vodou. Před vložením do přístroje musí být filtr úplně suchý.

### SKLADOVÁNÍ

Pokud přístroj není používán, uložte jej na chladném a suchém místě, nevystavujte jej přímému slunečnímu světlu nebo vlhkosti.

Používejte ukládací stanici pro vložení univerzálního vysavače nasávacím otvorem směrem dolů a uložení šterbinové trysky a kartáčové trysky.

### ODSTRAŇOVÁNÍ ZÁVAD

**Pozn.:** Pokud zaznamenáte některý z následujících problémů, okamžitě přístroj vypněte, aby nedošlo k jeho poškození a předešlo se dalším škodám.

Závada	Příčina	Řešení
Přístroj neběží	Slabý akumulátor	Dobijte akumulátor
	Přístroj je vypnutý	Zapněte přístroj tlačítkem Zap/Vyp
Sací výkon poklesl	Nádoba na zachycování prachu je plná	Vypřázdňte nádobu na zachycování prachu
	Nasávací otvor je ucpaný	Odstraňte překážku způsobující ucpaní
	Filtr je ucpaný	Očistěte filtr
Během provozu uniká prach	Filtr je poškozený	Vypněte přístroj a vyměňte filtr
	Nádoba na zachycování prachu není správně vložena	Vložte nádobu na zachycování prachu

### TECHNICKÉ ÚDAJE

Kategorie výrobku	Dobíjecí BLDC vysavač	Typ výrobku	VC1903R
Provozní napětí	7,4V	Výkon motoru	90W
Napětí a parametr nabíječky	Nabíjecí konektor: USB-C Vstup: 1 A	Hladina zvuku	≤ 65dB
Akumulátor	2000 mAh	Objem	300ml
Hmotnost	520 g	Nepřetržitý provoz	12 min. (výkonnostní stupeň 2)
			17 min. (výkonnostní stupeň 1)

SK

## PŘED ZAČATÍM INŠTALÁCE A UVEDENÍM ZARIADENIA DO

## PREVÁDZKY SI PREČÍTAJTE CELÝ NÁVOD NA POUŽITIE.

### BEZPEČNOSTNÉ POKYNY

**I.** Pred použitím si dôkladne prečítajte túto príručku.

**II.** Dodržiavajte tieto pokyny pozorne, nesprávna manipulácia môže viesť k zraneniam a poškodeniu zariadenia.

#### Upozornenie:

Malé časti v tejto škatuli sa nesmú používať ako hračky. Plastové vrecká udržiavajte vždy mimo dosahu bábätiak a detí, pretože hrozí nebezpečenstvo udusenía.

### III. Elektrické napájanie

1. Pre toto zariadenie nepoužívajte žiadne iné napájacie napätie.
  2. Ak sa preukáže poškodenie kábla alebo zástrčky, tento výrobok už nepoužívajte. V prípade výmeny kontaktujte náš zákaznicky servis.
  3. Nikdy nevytáhnite napájací zdroj zo zásuvky za kábel, vždy pevne uchopte zástrčku.
  4. Zariadenie, kábel, napájací adaptér a úložnú stanicu držte mimo dosahu horúcich povrchov a ohňa.
  5. Úložnú stanicu umiestnite na rovný povrch, nie je určená na montáž na stenu.
  6. Počas prevádzky nenechávajte zariadenie bez dozoru.
  7. Do univerzálného vysávača nedávajte žiadne predmety.
  8. Pri odpájaní kábla sa uistite, že máte suché ruky - nebezpečenstvo úrazu elektrickým prúdom!
- IV. Batéria:**
9. Po úplnom nabití zariadenie odpojte, aby ste predišli skráteniu životnosti batérie a zníženiu výkonu.
  10. Nikdy nerozoberajte zariadenie; nikdy nehádzte do ohňa, nebezpečenstvo

výbuchu.

11. Neotvárajte kryt telesa; neskladujte batériu na vlhkom alebo horúcom mieste.

## V. Oblasti použitia a aplikácie:

12. Tento výrobok je určený iba na použitie v domácnosti a nesmie sa používať v exteriéri či komerčne; nie je určený na použitie na oblečenie, prsty, hlavu, vlasy, ľudí alebo zvieratá. Jedná sa o elektronické zariadenie; aby ste predišli poruchám zariadenia, nevystavujte zariadenie dažďu, vode, nadmernému teplu alebo vlhkosti (napr. kúpeľňa, práčovňa atď.).
13. Zariadenie poča prevádzky nasáva vzduch, - vlasy alebo odevy drže v dostatočnej vzdialenosti od otvorov, aby ste predišli nechcenému nasatiu.
14. Nikdy nevysávajte tekutiny. Nepoužívajte zariadenie v potenciálne nebezpečnom prostredí, napr. v blízkosti plynových zariadení, ropných nádrží, chemikálií a iných horľavých a výbušných látok; Nepoužívajte toto zariadenie na vysávanie popola, zapálených cigariet alebo zápalky, pretože hrozí nebezpečenstvo požiaru.
15. Nevysávajte cement ani iné jemne pórovité leptavé látky.
16. Univerzálny vysávač používajte, iba ak sú oba filtre správne pripevnené.
17. Počas prevádzky nikdy nezakrývajte vetracie otvory na zariadení.
18. Do krytu prístroja nelejte žiadne tekutiny.
19. Nepoužívajte zariadenie, ak sú prasknuté časti alebo ak je poškodený kábel.

## VI. Ďalšie:

20. Tento výrobok môžu používať deti vo veku 8 rokov a viac, ako aj osoby so zníženou fyzickou zmyslovou alebo

duševnou schopnosťou alebo nedostatkom skúseností a znalostí, ak sú pod dozorom alebo boli poučené o bezpečnom používaní výrobku a porozumeli výsledným nebezpečenstvám. Deti sa s týmto výrobkom nesmú hrať. Čistenie a používateľskú údržbu nesmú deti vykonávať bez dozoru.

### POUŽIVANIE

Pred prvou aplikáciou: odstráňte všetok obalový materiál a ochranné fólie. Neodstraňujte typový štítok z výrobku. Skontrolujte, či je rozsah dodávky úplný a uistite sa, že nedošlo k poškodeniu výrobku a či je výrobok správne zložený. V prípade poškodenia zariadenie nepoužívajte a kontaktujte náš zákaznícky servis (podrobnosti nájdete na zadnej strane).

### Nabíjanie (č. 2 + 3)

1. Uistite sa, že je zariadenie vypnuté.
2. Zapojte úzky koniec kábla USB do USB zásuvky univerzálneho vysávača a široký koniec USB kábla zapojte do sieťového adaptéra. Napájací adaptér zapojte do elektrickej zásuvky.
3. Počas procesu nabíjania bliká LED indikátor a indikátor nabitia batérie modrou farbou (čas nabíjania: približne 3 - 4 hodiny)
4. Po úplnom nabití batérie sa oba indikátory rozsvietia na modro a zariadenie je možné odpojiť od napájania.

### Upozornenia:

- Ihneď ako je batéria slabá, LED začne blikáť. Čo najskôr nabíjajte zariadenie.
- Ak sa zariadenie dlhšiu dobu nepoužíva, úroveň nabitia batérie klesne; nabíjajte batériu raz alebo dvakrát každých šesť mesiacov.

### Zapnutie, vypnutie a regulácia výkonu

1. **Zapnutie:** Stlačením tlačidla Zap/Vyp zapnete univerzálny vysávač. Rozsvieti sa modrá kontrolka. Zariadenie beží na prvom stupni výkonu. **Upozornenie:** po stlačení tlačidla zapnúť/vypnúť dochádza k 1-2 sekundovému oneskoreniu, až motor vyvinie svoj plný výkon. Toto je ochranné opatrenie a nejde o poruchu.
2. **Ovládanie výkonu:** Ak chcete aktivovať vyššiu úroveň výkonu, stlačte tlačidlo +/- . Ak chcete prepnúť na prvú úroveň výkonu, znova stlačte tlačidlo +/- .
3. **Vypnutie:** Na vypnutie zariadenia opakovane stlačte tlačidlo zapnúť/vypnúť. Prevádzková LED sa vypne so zariadením.

### POUŽIVANIE PRÍSLUŠENSTVA

**Hubica na štrbiny (č. 4)/hubica s kefkou (č. 5)/dlhá flexi hubica (č. 6)**

1. Požadovaný nadstavec zatlačte do nasávacieho otvoru zariadenia až na doraz. **Hubica na štrbiny:** čistenie štrbín, líšt sedačiek, automobilov, rohov atď. **Hubica s kefkou:** čistenie pohoviek, kresiel, škrabacích stĺpikov, postelí pre zvieratá, citlivých

povrchov atď.

**Dlhá flexi hubica:** na zmontovanie flexi hubice posuňte koncový kus na jednom konci a konektor na druhom konci tyče flexi hubice. Uistite sa, že sú obe časti pevne pripojené. **Tip:** Ak máte problémy s pripojením častí, môžete tyč krátkodobo ponoriť do teplej vody, vďaka čomu materiál trochu zmäkne. Voda by nemala byť príliš horúca, aby sa zabránilo deformácii tyče. Pred montážou flexi hubice najprv vysušte tyč.

- Flexi hubica je vhodná na čistenie ťažko dostupných miest - napr. stĺpy na záclony, úzke priestory atď.
- Zapnite zariadenie na požadovanej úrovni výkonu. Na čistenie čalúneného nábytku odporúčame nižšiu úroveň výkonu.
  - Po použití vypnite vysávač a vyberte hubicu. Ihneď po použití odstráňte zvyšky nečistôt, napr. vlasy a chlčky z hubice kefy. Hubicu na štrbiny a hubicu s kefkou môžete jednoducho nasadiť na úložnej stanici.

### VYPRÁZDNENIE ZÁSObNÍKA NA PRACH

**Upozornenie:** aby ste zabránili zablokovaniu a zníženiu sacieho výkonu, odporúčame po každom použití vyprázdniť zásobník na prach.

#### Rýchle vyprázdnenie (č. 7+8)

- Vypnite prístroj.
- Vysávač podržte s nasávacím otvorom smerom nadol nad odpadkovým košom.
- Stlačte tlačidlo rýchleho vyprázdnenia na zásobníku na pohodlné vyprázdnenie zásobníka na prach.
- Veko zásobníka na prach opäť pevne sklopte nadol, až zacvakne na svoje miesto. Dbajte na to, aby zásobník bol dobre uzavretý.

#### Odobranie zásobníka na prach (č. 9)

Ak chcete zásobník na prach zbaviť hrubých, tvrdých nečistôt, môžete celý zásobník vybrať a opláchnuť. Pred opätovným vložením zásobníka do zariadenia skontrolujte, či je zásobník úplne suchý.

- Univerzálny vysávač vypnite.
- Vysávač držte tak, aby nasávací otvor smeroval nahor.
- Stlačte uvoľňovacie tlačidlo raz a vyberte zberač na prach.
- Teraz uchopte malý kovový držiak na jednotku filtra a jednotku vytiahnite. Teraz môžete zásobník jednoducho vyprázdniť a v prípade potreby ju opláchnuť. Prípadne môžete tiež stlačiť tlačidlo rýchleho vyprázdnenia.

**Upozornenie:** Zásobník na prach oplachujte iba s odstránenou jednotkou filtra.

#### VÝMENA/ČISTENIE FILTRA (č. 10-11)

- Dbajte na to, aby zariadenie bolo vypnuté.
- Odstráňte zásobník na prach zo zariadenia, ako je uvedené vyššie.
- Teraz vyberte jednotku filtra z nádoby tak, že malý kovový držiak na jednotke vyklopite nahor a potiahnete ho.
- Oddelenie filtra:** Kovový držiak podržte jedným prstom, plastový kryt filtra z nehrdzavejúcej ocele by mal smerovať nahor. Dbajte na označenia na filtri z nehrdzavejúcej ocele a filter z nehrdzavejúcej ocele otočte mierne doľava (smer „otvorený zámok“) a

filtre oddel'te. Teraz môžete odstrániť hepa filter alebo filtre vyčistiť.

- Vloženie nového hepa filtra:** ak chcete vložiť nový hepa filter, vložte ho do filtra z nehrdzavejúcej ocele (dávajte pozor na držiaky vnútri filtra z nehrdzavejúcej ocele). Teraz otočte filter v smere hodinových ručičiek, až kým nezačujete kliknutie na miesto. Odporúčame vymeniť hepa filter každých 6 mesiacov alebo skôr, ak ho používate často.

#### VÝMENA BATÉRIE (č. 12)

- Vypnite prístroj.
- Stlačte tlačidlo uvoľnenia batérie na spodnej strane zariadenia.
- Uchopte zlaté veko na rukoväti a vyberte batériu zo zariadenia.
- Teraz vložte novú batériu. Uistite sa, že batéria zaskočila na svoje miesto.

#### ČISTENIE

**Pred čistením sa uistite, že je zariadenie odpojené od napájania a vypnuté.**

Nižšie uvedené sú odporúčania pre čistenie rôznych komponentov:

**Prístroj a úložná stanica:** Utrite navlhčenou mäkkou bavlnenou handričkou (vodou alebo neutrálnym saponátom) bez toho, aby do prístroja prenikla voda alebo saponát a spôsobila poškodenie.

#### Hepa filter (č. 13):

- Opatrne poklepte na filter alebo ho vyčistite mäkkou kefkou. VŽDY vyčistite filter po vysávaní jemného prachu, napr. ak ste vysávali múku.
- Vyčistite filter pod tečúcou vodou a nechajte ho úplne vyschnúť až do ďalšieho použitia. Nikdy nevkładajte vlhký filter!

**Filter z ušľachtilej ocele:** použite vlhkú handričku na čistenie filtra z nehrdzavejúcej ocele alebo ho opláchnite pod tečúcou vodou. Pred vložením do zariadenia musí byť filter úplne suchý.

#### SKLADOVANIE

Ak zariadenie nepoužívate, skladujte ho na chladnom a suchom mieste, nevystavujte ho priamemu slnečnému žiareniu alebo vlhkosti.

Použite úložnú stanicu na uloženie univerzálného vysávača s nasávacím otvorom smerujúcim nadol, hubice s kefou a hubice na štrbiny.

#### RIEŠENIE PROBLÉMOV

**Poznámka:** ak sa vyskytne ktorýkoľvek z nasledujúcich problémov, okamžite prístroj vypnite, aby ste predišli jeho poškodeniu a zabránili ďalším škodám.

Chyba	Problém	Riešenie
Nebeží	Batéria slabá	Nabíjanie batérií
	Zariadenie je vypnuté	Zapnite zariadenie pomocou tlačidla zap/vyp

Sacia síta slabne	Zberač prachu je plný	Vyprázdňte zásobník na prach
	Sací otvor upchatý	Odstraňte upchatie
	Filter upchatý	Vyčistite filter
Počas prevádzky uniká prach	Filter je poškodený	Vypnite zariadenie a vymeňte filter
	Zásobník na prach nie je správne vložený	Vložte zásobník na prach

#### TECHNICKÉ ÚDAJE

Kategória výrobkov	Nabíjateľný BLDC vysávač	Typ výrobku	VC1903R
Menovité napätie	7,4V	Výkon motora	90W
Napätie a parameter nabíjacieho zariadenia	Nabíjacie napájanie: USB-C Vstup: 1A	Hladina hluku	≤ 65dB
Batéria	2000 mAh	Objem	300ml
Hmotnosť	520 g	Trvalá prevádzka	12 min. (stupeň výkonu 2)
			17 min. (stupeň výkonu 1)

PL

## PRZED ZŁOŻENIEM I URUCHOMIENIEM URZĄDZENIA PRZECZYTAĆ CAŁĄ INSTRUKCJĘ OBSŁUGI.

### WSKAZÓWKI BEZPIECZEŃSTWA

**I.** Proszę starannie przeczytać niniejszą instrukcję przed rozpoczęciem korzystania z urządzenia.

**II.** Proszę zapoznać się dokładnie z niniejszą instrukcją. Niefachowe korzystanie z urządzenia może spowodować obrażenia ciała i uszkodzenia sprzętu.

#### Ostrzeżenie:

Dzieciom nie wolno bawić się małymi elementami znajdującymi się w tym pudełku. Dzieci nie mogą mieć dostępu do torebek plastikowych – niebezpieczeństwo uduszenia.

#### III. Zasilanie

1. Nie podłączać urządzenia do źródeł zasilania niezgodnych z jego danymi znamionowymi.
2. W przypadku uszkodzenia kabla lub wtyczki

przerwać korzystanie z urządzenia. Ich wymianę należy zlecić naszemu serwisowi technicznemu.

3. Nigdy nie wyciągać wtyczki z gniazdka za kabel, zawsze chwytać za obudowę wtyczki.
4. Nie dopuścić, aby urządzenie, kabel, ładowarka lub stacja do przechowywania miały kontakt z gorącymi powierzchniami lub ogniem.
5. Ustawić stację do przechowywania na równej powierzchni. Nie jest ona przeznaczona do montażu na ścianie.
6. Nie pozostawiać urządzenia bez nadzoru podczas pracy.
7. Nie wkładać żadnych przedmiotów do odkurzacza uniwersalnego.
8. Przy odłączaniu przewodu trzeba mieć suche ręce – niebezpieczeństwo porażenia prądem!

#### IV. Akumulator:

9. Po całkowitym naładowaniu odłączyć urządzenie, aby zapobiec skróceniu żywotności i spadkowi pojemności akumulatora.
10. Nigdy nie rozkładać urządzenia na części i nie wrzucać go w ogień, niebezpieczeństwo wybuchu.
11. Nie otwierać obudowy, przechowywać akumulator w miejscu suchym i chłodnym.

#### V. Zastosowanie i przeznaczenie:

12. Ten produkt jest przeznaczony tylko do użytku domowego i nie wolno stosować go na zewnątrz lub w związku z prowadzoną działalnością gospodarczą. Niedopuszczalne jest jego użycie w celu odkurzania odzieży, palców, głowy, włosów, osób lub zwierząt. Jest to urządzenie elektroniczne. Aby zapobiec jego uszkodzeniu, nie wystawiać go

na działanie deszczu, wody, wysokich temperatur ani wilgoci (np. ustawiając go w łazience, pralni itp.).

13. Urządzenie podczas pracy zasysa powietrze – nie zbliżać włosów ani odzieży do otworów, aby zapobiec ich wciągnięciu.
14. Pod żadnym pozorem nie zasysać urządzeniem cieczy. Nie stosować urządzenia w potencjalnie niebezpiecznym otoczeniu, np. w pobliżu instalacji gazowych, zbiorników na olej, substancji chemicznych lub innych substancji łatwopalnych lub wybuchowych. Nie wciągać urządzeniem popiołu ani zapalonych papierosów czy zapatek – niebezpieczeństwo pożaru.
15. Nie wciągać urządzeniem cementu ani żadnych innych drobnych lub drażniących substancji.
16. Używać odkurzacza uniwersalnego wyłącznie, gdy obydwa filtry są prawidłowo założone.
17. Nigdy nie zakrywać otworów wentylacyjnych podczas pracy urządzenia.
18. Nie wlewać cieczy do obudowy urządzenia.
19. Nie używać urządzenia, gdy jego części lub kabel są uszkodzone.

## VI. Dodatkowe informacje:

20. Z tego urządzenia mogą korzystać dzieci w wieku od 8 lat oraz osoby o ograniczonych zdolnościach fizycznych, czuciowych lub umysłowych albo o niedostatecznym doświadczeniu i wiedzy, pod warunkiem, że będą pod nadzorem albo zostaną pouczone o bezpiecznej obsłudze urządzenia i będą zdawać sobie sprawę z istniejących zagrożeń. Dzieciom nie wolno bawić się urządzeniem. Dzieciom bez nadzoru

nie wolno czyścić urządzenia ani go konserwować.

### STOSOWANIE

Przed pierwszym użyciem: usunąć wszelkie materiały opakowaniowe i folię ochronną. Nie usuwać tabliczki znamionowej z produktu. Sprawdzić, czy dostawa jest kompletna oraz skontrolować, czy produkt nie jest uszkodzony i czy jest prawidłowo złożony. W przypadku uszkodzenia zaprzestać korzystania z urządzenia i skontaktować się z naszym serwisem technicznym (szczegóły na odwrocie).

### Ładowanie (# 2 + 3)

1. Sprawdzić, czy urządzenie jest wyłączone.
2. Podłączyć wąski koniec kabla USB do gniazda USB odkurzacza akumulacyjnego i potężny szeroki koniec kabla USB z zasilaczem. Podłączyć zasilacz do gniazdzka.
3. Podczas ładowania wskaźnik LED i wskaźnik ładowania akumulatora migają na niebiesko (czas ładowania wynosi ok. 3–4 godziny)
4. Po całkowitym naładowaniu akumulatora obydwa wskaźniki świecą światłem ciągłym na niebiesko i można odłączyć urządzenie od zasilania.

### Wskazówki:

- Gdy akumulator jest na wyczerpaniu, zaczyna migać wskaźnik LED. Należy wtedy jak najszybciej podłączyć urządzenie do ładowania.
- Jeżeli urządzenie nie jest używane przez dłuższy czas, wówczas stan naładowania akumulatora spada. Dlatego w takiej sytuacji należy ładować 1–2 razy w przeciągu sześciu miesięcy.

### Włączanie i wyłączenie oraz regulacja mocy

1. **Włączanie:** Włączyć odkurzac uniwersalny włącznikiem/wyłącznikiem. Zaświeca się niebieska kontrolka działania. Urządzenie pracuje na pierwszym stopniu mocy.  
**Wskazówka:** Po naciśnięciu włącznika/wyłącznika silnik rozwija pełną moc po 1–2 sekundach. Jest to zabezpieczenie nie stanowiące wady urządzenia.
2. **Regulacja mocy:** Nacisnąć 1 raz przycisk +/-, aby włączyć wyższy stopień mocy. Aby przełączyć na pierwszy stopień mocy, ponownie nacisnąć przycisk +/-.
3. **Wyłączenie:** Nacisnąć ponownie włącznik/wyłącznik, aby wyłączyć urządzenie. Kontrolka LED działania wyłącza się wraz z urządzeniem.

### ZASTOSOWANIE AKCESORIÓW

#### Końcówka do szczelin (# 4) / końcówka szczotkowa (# 5) / długa końcówka elastyczna (# 6)

1. Wsunąć wybraną końcówkę do oporu w otwór ssący urządzenia. **Końcówka do szczelin:** czyszczenie szczelin, łączeń foteli, samochodów, narożników itp. **Końcówka szczotkowa:** czyszczenie kanap, foteli, drapaków dla kotów, kojców, delikatnych powierzchni itp. **Długa końcówka elastyczna:** Aby złożyć dyszę elastyczną, wsunąć nasadkę na jeden koniec, a złączyć na drugi koniec drążka końcówki elastycznej. Sprawdzić,



czy obydwie części są dobrze osadzone. **Wskazówka:** W razie problemów z natożeniem elementów, zanurz drążek na chwilę w gorącej wodzie, żeby nieco zmiękczył materiał. Woda nie może być jednak zbyt gorąca, żeby nie doprowadzić do deformacji drążka. Przed złożeniem dyszy elastycznej zaczekać, aż drążek wyschnie.

2. Dysza elastyczna nadaje się do czyszczenia trudno dostępnych miejsc, np. karniszy, wąskich przestrzeni itp.
2. Włączyć wybrany stopień mocy urządzenia. W celu czyszczenia mebli tapicerowanych zalecamy niższy stopień mocy.
3. Po użyciu wyłączyć odkurzacz i odłączyć dyszę. Bezpośrednio po użyciu usunąć wszelkie zanieczyszczenia, np. włosy, zbity kurz itp. Końcówkę do szczelin oraz końcówkę szczotkową można przechowywać wygodnie w stacji do przechowywania.

### OPRÓŻNIANIE POJEMNIKA NA KURZ

**Wskazówka:** Aby nie dopuścić do zapchania pojemnika na kurz, co spowodowałoby spadek mocy, zaleca się jego opróżnianie po każdym użyciu urządzenia.

#### Szybkie opróżnianie (# 7+8)

1. Wyłączyć urządzenie.
2. Przytrzymać odkurzacz otworem ssącym do dołu nad koszem na śmieci.
3. Nacisnąć przycisk szybkiego opróżniania na urządzeniu, aby wygodnie opróżnić pojemnik.
4. Docisnąć pokrywę pojemnika na kurz z powrotem mocno do dołu, aż zatrzaśnie się w sposób słyszalny. Uważać, aby pojemnik był dobrze zamknięty.

### Wymowianie pojemnika na kurz (# 9)

Aby usunąć z pojemnika na kurz większe, bardziej uporczywe zanieczyszczenia, należy go wyjąć i przepłukać. Przed ponownym włożeniem do urządzenia dokładnie wysuszyć pojemnik.

1. Wyłączyć odkurzacz uniwersalny.
2. Przytrzymać odkurzacz otworem ssącym do góry.
3. Nacisnąć jeden raz przycisk odblokowania i wyjąć pojemnik na kurz.
4. Chwycić za małą klamrę metalową na filtrze i wyciągnąć go. Teraz można po prostu opróżnić pojemnik i w razie potrzeby przepłukać go. Zamiast tego można też nacisnąć przycisk szybkiego odblokowania.

**Wskazówka:** Pojemnik na kurz należy pukać wyłącznie bez filtra.

### WYMIANA/CZYSZCZENIE FILTRA (# 10-11)

1. Sprawdzić, czy urządzenie jest wyłączone.
2. Zgodnie ze wcześniejszym opisem wyjąć z urządzenia pojemnik na kurz.
3. Wyjąć filtr ze zbiornika, unosząc małą klamrę metalową filtra do góry i pociągając ją.
4. **Rozkładanie filtra:** Przytrzymać klamrę metalową palcem. Plastikowa pokrywa filtra ze stali nierdzewnej musi być skierowana do góry. Uważać na oznaczenia na filtrze ze stali nierdzewnej i obrócić filtr ze stali nierdzewnej nieznacznie w lewo (kierunek: „otwarta kłódka”) i w ten sposób rozłożyć filtr. Teraz można zdjąć filtr HEPA i oczyścić filtr.
5. **Montaż nowego filtra HEPA:** Aby założyć nowy filtra HEPA, należy go umieścić w filtrze ze stali

nierdzewnej (uważając na oznaczenia wewnątrz tego filtra). Teraz obrócić filtr mocno w prawo, aż zablokuje się słyszalnie. Zalecamy wymianę filtra HEPA co 6 miesięcy, a w przypadku częstego użytkowania nawet wcześniej.

### WYMIANA AKUMULATORA (# 12)

1. Wyłączyć urządzenie.
2. Nacisnąć przycisk odblokowania akumulatora na spodzie urządzenia.
3. Chwycić za złotą końcówkę na uchwycie i wyciągnąć akumulator z urządzenia.
4. Założyć nowy akumulator. Zwrócić uwagę, aby akumulator dobrze się zatrzasnął.

### CZYSZCZENIE

**Przed każdym czyszczeniem sprawdzić, czy urządzenie jest odłączone od zasilania i wyłączone.**

Poniżej znajdują Państwo wskazówki dotyczące czyszczenia poszczególnych części:

**Urządzenie i stacja do przechowywania:** Przetrzeć wilgotną, miękką ściereczką bawełnianą (z wodą i neutralnym środkiem czyszczącym) bez ryzyka przedostania się wody, która spowodowałaby uszkodzenie urządzenia.

#### Filtr HEPA (# 13):

1. Ostrożnie wytrząść filtr lub wyczyścić go miękką szczotką. **ZAWSZE** czyścić filtr po odkurzeniu drobnego pyłu, np. mąki.
2. Wyczyścić filtr pod bieżącą wodą i przed następnym użyciem zaczekać, aż całkowicie wyschnie. Nigdy nie montować w urządzeniu wilgotnego filtra!

**Filtr ze stali nierdzewnej:** Oczyścić filtr ze stali nierdzewnej wilgotną szmatką lub przepłukać go pod bieżącą wodą. Filtr musi być zupełnie suchy przed jego zamontowaniem w urządzeniu.

### PRZECHOWYWANIE

Jeżeli urządzenie nie jest przechowywane, odstawić je w chłodnym i suchym miejscu. Nie wystawiać go na bezpośrednie działanie słońca lub wilgoci.

Przechowywać odkurzacz uniwersalny w stacji do przechowywania otworem ssącym do dołu. Można tam przechowywać też końcówkę do szczelin i końcówkę szczotkową.

### USUWANIE USTEREK

**Informacja:** W przypadku stwierdzenia któregośkolwiek z poniższych problemów natychmiast wyłączyć urządzenie, aby nie dopuścić do jego uszkodzenia i zapobiec dalszym szkodom.

Usterka	Problem	Rozwiązanie
Urządzenie nie działa	Akumulator jest na wyczerpaniu	Naładować akumulator
	Urządzenie jest wyłączone	Włączyć urządzenie włącznikiem/wyłącznikiem

Mniejsza siła ssania	Pojemnik na kurz jest pełny	Opróżnić pojemnik na kurz
	Zapchany otwór ssący	Usunąć zapchanie
	Zapchany filtr	Wyczyścić filtr
Podczas pracy z urządzenia wydostaje się kurz	Uszkodzony filtr	Wyłączyć urządzenie i wymienić filtr
	Nieprawidłowo	Zamontować pojemnik na kurz

#### DANE TECHNICZNE

Kategoria produktu	Odkurzacz akumulatorowy zasilany prądem stałym	Typ produktu	VC1903R
Napięcie znamionowe	7,4V	Moc silnika	90W
Parametry elektryczne ładowarki	Złącze ładowania: USB-C Wejście: 1A	Poziom hałasu	≤ 65dB
Akumulator	2000 mAh	Pojemność	300ml
Masa	520 g	Praca ciągła	12 min (stopień mocy 2)
			17 min (stopień mocy 1)

RO

## CITIȚI ÎNTREGUL MANUAL DE UTILIZARE, ÎNAINTE DE A ÎNCEPE CU ASAMBLAREA ȘI PUNEREA ÎN FUNCȚIUNE A APARATULUI.

### INDICAȚII DE SIGURANȚĂ

**I.** Citiți atent aceste instrucțiuni înainte de utilizare.

**II.** Vă rugăm respectați cu precizie aceste instrucțiuni, o manipulare necorespunzătoare poate duce la răniri și deteriora aparatul.

#### Avertisment:

Piese mici din această cutie nu trebuie folosite drept jucării, țineți mereu departe de bebeluși și copii ambalajele din plastic - pericol de asfixiere.

### III. Alimentarea electrică

- Vă rugăm să nu folosiți alt cablu de conexiune pentru acest aparat.
- Dacă cablul sau ștecherul se dovedesc a fi deteriorare, atunci vă rugăm să nu mai folosiți acest produs. Referitor la înlocuire,

vă rugăm să vă adresați serviciului nostru pentru clienți.

- Niciodată să nu trageți din priză alimentatorul ținând de cablu, țineți mereu ștecherul cu mâna.
- Țineți departe aparatul, cablul, adaptorul de curent și stația de păstrare de suprafețe fierbinți și foc.
- Așezați stația de depozitare pe o suprafață plană, nu este adecvată pentru montarea pe perete.
- Nu lăsați aparatul nesupravegheat în timpul funcționării.
- Nu introduceți obiecte în aspiratorul universal.
- La scoaterea cablului fiți atent să aveți mâinile uscate - pericol de șoc electric!

### IV. Acumulator:

- Vă rugăm să scoateți aparatul după încărcarea completă, pentru a evita scurtarea duratei de viață a acumulatorului și scăderea performanței.
- Niciodată să nu dezamblați aparatul; în niciun caz să nu-l aruncați în foc, pericol de explozie.

- Nu deschideți carcasa, nu depozitați acumulatorul într-un loc umed sau fierbinte.

### V. Domenii de utilizare și utilizarea:

- Acest produs este destinat numai uzului casnic și nu are voie să fie folosit în exterior sau comercial; este interzisă utilizarea pe îmbrăcăminte, degete, cap, păr, persoane sau animale. Este vorba de un aparat electronic; pentru a evita defectarea aparatului, nu expuneți aparatul în ploaie, apă, căldurii puternice sau umezelii (de ex. baie, bucătărie etc.).
- Aparatul aspiră în timpul funcționării aer - părul sau îmbrăcăminte trebuie ferite de





- orificii pentru a evita o aspirare nedorită.
14. În niciun caz să nu aspirați lichide. Nu folosiți aparatul în mediu potențial exploziv, de ex. instalații de gaz, rezervoare de ulei, substanțe chimice și alte substanțe inflamabile și explozive apropiate; acest aparat nu trebuie folosit pentru colectarea cenușii, țigărilor aprinse sau lemnelor de aprins - pericol de foc.
  15. Nu aspirați ciment sau alte substanțe poroase fine, corozive.
  16. Folosiți aspiratorul universal numai, dacă sunt atașate corect ambele filtre.
  17. Niciodată să nu acoperiți orificiile de aerisire de la aparat în timpul funcționării.
  18. Nu umpleți lichide în carcasa aparatului.
  19. Nu folosiți aparatul, dacă piesele prezintă fisuri resp. cablurile prezintă deteriorări.

## VI. Altele:

20. Acest dispozitiv poate fi utilizat de copii începând cu vârsta de 8 ani precum și de persoane cu capacități fizice-senzoriale sau mentale reduse sau lipsă a experienței și cunoștințe, dacă sunt supravegheate sau sunt instruite în privința utilizării sigure a dispozitivului și dacă înțeleg pericolele rezultate de la aceasta. Copiii nu au voie să se joace cu dispozitivul. Curățarea și întreținerea de către utilizator nu au voie să fie efectuate de copii fără supraveghere.

### UTILIZARE

Înainte de prima utilizare: îndepărtați orice material de ambalare și folii de protecție. Nu îndepărtați plăcuța cu date tehnice de pe produs. Verificați dacă furnitura este completă și asigurați-vă, că nu sunt prezente deteriorări la produs și că acesta este asamblat corect. În cazul unei deteriorări, nu folosiți aparatul și adresați-vă serviciului nostru pentru clienți (v. detaliile de pe partea din spate).

### Încărcare (# 2 + 3)

1. Asigurați-vă, că aparatul este deconectat.
2. Conectați capătul îngust al cablului USB la mufa USB a aspiratorului universal și conectați capătul lat al cablului USB cu adaptorul pentru curent. Conectați

adaptorul pentru curent la priză.

3. În timpul procesului de încărcare, afișajul LED și afișajul de încărcare al acumulatorului clipește albastru (durata de încărcare: cca. 3-4 ore)
4. Imediat ce acumulatorul s-a încărcat complet, ambele afișaje luminează continuu albastru și aparatul poate fi separat de la curent.

### Indicații:

- Imediat ce acumulatorul este slănit, clipește afișajul LED. Încărcați aparatul pe cât posibil de repede.
- Dacă aparatul nu este folosit mai mult timp, starea de încărcare a acumulatorului scade; vă rugăm să încărcați acumulatorul de unu până la două ori la fiecare șase luni.

### Pornirea și oprirea și reglarea puterii

1. **Pornirea:** Acționați butonul Pornit/Oprit pentru a porni aspiratorul universal. Luminează lumina operațională albastră. Aparatul funcționează pe prima treaptă de putere.  
**Notă:** După ce ați acționat butonul Pornit/Oprit se ajunge la o întârziere de 1-2 secunde până când motorul ajunge la puterea sa maximă. Acest lucru este o măsură de protecție și nu constituie un defect.
2. **Controlul puterii:** Acționați o dată butonul +/- pentru a activa treapta superioară de putere. Pentru a schimba pe prima treaptă de putere, acționați din nou butonul +/-.
3. **Oprirea:** Acționați din nou butonul Pornit/Oprit pentru a opri aparatul. LED-ul operațional se stinge o dată cu aparatul.

### UTILIZAREA ACCESORIILOR

#### Duză pentru rosturi (# 4) / Duză cu perie (#5) / Duză flexibilă lungă (#6)

1. Împingeți atașamentul dorit până la opritor în orificiul de aspirație a aparatului. **Duză pentru rosturi:** Curățarea rosturilor, cotierelor fotoliilor, autovehiculelor, colțurilor etc.  
**Duză cu perie:** Curățarea canapelei, fotoliului, ansamblurilor tip copac pentru pisici, paturilor pentru animale, suprafețelor sensibile etc.  
**Duză flexibilă lungă:** Pentru a asambla duza flexibilă, împingeți piesa de capăt pe un capăt și piesa de legătură pe celălalt capăt al barei duzei flexibile. Fiți atent ca ambele piese să fie poziționate fix. **Sfat:** În cazul că veți avea probleme cu introducerea pieselor puteți imersa bara pentru scurt timp în apă caldă, pentru ca materialul să se înmoaie puțin. Însă pentru a evita deformarea barei apa nu trebuie să fie fierbinte. Uscați bara, înainte de a asambla duza flexibilă. Duză flexibilă este adecvată pentru curățarea locurilor greu accesibile, de ex. barele draperiilor, spațiilor intermediare înguste.
2. Porniți aparatul în treapta de putere dorită. Pentru curățarea mobilei tapițate, recomandăm o treaptă de putere inferioară.
3. Opriți aspiratorul după utilizare și scoateți duza. Îndepărtați imediat după utilizare orice reziduuri de murdărie, de ex. păr, scame de pe duza cu perie. Puteți atașa confortabil duza pentru rosturi și duza cu perie de stația de păstrare.



## GOLIREA RECIPIENTULUI DE COLECTARE A PRAFULUI

**Notă:** Pentru a împiedica obtinerea și reducerea puterii de aspirație, recomandăm golirea recipientului de colectare a prafului după fiecare utilizare.

### Golire rapidă (# 7+8)

1. Deconectați aparatul.
2. Țineți aspiratorul cu orificiul de aspirație în jos deasupra unei căldări pentru deșeuri.
3. Apăsăți butonul pentru golire rapidă de la recipient pentru a goli confortabil recipientul de colectare a prafului.
4. Rabatați din nou în jos capacul recipientului colector de praf până când acesta se fixează cu un zgomot clic. Fiți atenți, ca recipientul să fie bine închis.

### Scoaterea recipientului colector de praf (# 9)

Pentru a elibera recipientul colector de praf de impurități dificile, puteți să detașați întregul recipient și să-l clătiți. Fiți atenți, ca recipientul să fie uscat complet, înainte de a-l amplasa din nou la dispozitiv.

1. Opriti aspiratorul universal.
2. Țineți aspiratorul cu orificiul de aspirație în sus.
3. Acționați o dată tasta de deblocare și scoateți recipientul colector de praf.
4. Apucați acum veriga metalică de la unitatea filtrului și trageți afară unitatea. Acum puteți goli simplu recipientul și eventual să-l clătiți. Alternativ puteți acționa și tasta pentru golire rapidă.

**Notă:** Clătiți recipientul colector de praf doar fără unitatea filtrului.

### ÎNLOCUIREA FILTRULUI/CURĂȚAREA (# 10-11)

1. Fiți atenți ca aparatul să fie oprit.
2. Îndepărtați recipientul colector de praf din aparat, așa cum s-a descris anterior.
3. Scoateți acum unitatea filtrului din recipient, prin rabatarea în sus a verigii metalice mici și tragerea de această.
4. **Separarea filtrului:** Țineți veriga metalică cu un deget, capacul din plastic al filtrului din oțel inoxidabil ar trebui să indice în sus. Fiți atenți la marcajele de pe filtrul din oțel inoxidabil și rotiți filtrul din oțel inoxidabil spre stânga (direcția „lăcăț deschis”) și separați astfel filtrul. Acum puteți îndepărta filtrul hepa resp. curăța filtrul.
5. **Introducerea unui nou filtru hepa:** Pentru a introduce un nou filtru hepa, introduceți-l în filtrul din oțel inoxidabil (fiți atenți la dispozitivele de prindere din interiorul filtrului din oțel inoxidabil). Rotiți acum filtrul în sens orar până când se fixează audibil. Recomandăm înlocuirea filtrului hepa la fiecare 6 luni, în cazul utilizării frecvente și mai devreme.

### ÎNLOCUIREA ACUMULATORULUI (#12)

1. Deconectați aparatul.
2. Acționați butonul de deblocare a acumulatorului din partea de jos a aparatului.
3. Apucați capacul auriu de la mână și trageți acumulatorul din aparat.
4. Introduceți noul acumulator. Fiți atenți ca acumulatorul să se fixeze bine.

## CURĂȚAREA

**Asigurați-vă înainte de fiecare curățare, că aparatul este separat de la alimentarea cu curent și că este oprit.**

În continuare găsiți recomandările de curățare pentru diferitele componente:

**Aparat și stație de păstrare:** Ștergeți cu o cârpă de bumbac umedă, moale (cu apă sau cu o soluție de curățat neutră), fără să pătrundă apă sau soluție de curățat și să provoace daune.

### Filtru Hepa (#13):

1. Bateți cu atenție filtrul resp. curățați-l cu o perie moale. Curățați ÎNTOTDEAUNA filtrul după ce ați aspirat, de ex. făină.
2. Curățați filtrul sub apă curgătoare și lăsați-l să se usuce complet până la următoarea utilizare. Niciodată să nu folosiți un filtru umed!

**Filtrul din oțel inoxidabil:** folosiți o cârpă umedă pentru a curăța filtrul din oțel inoxidabil sau clătiți-l sub apă curgătoare. Filtrul trebuie să fie complet uscat, înainte de a fi folosit în aparat.

### DEPOZITAREA

În cazul neutilizării, depozitați aparatul într-un loc răcoros și uscat, nu-l expuneți radiației solare directe și umezelii.

Folosiți stația de păstrare pentru a introduce aspiratorul universal cu orificiul de aspirație în jos, precum și pentru a depozita duza pentru rosturi și duza cu perie.

## REMEDIEREA DEFECTIUNILOR

**Notă:** Dacă observați una din următoarele probleme, opriți imediat aparatul pentru a nu-l deteriora și a împiedica alte defecțiuni.

Defecțiune	Problemă	Soluție
Nu mai funcționează	Accumulator slăbit	Încărcați acumulatorul
	Aparat oprit	Porniți aparatul cu ajutorul butonului Pornit/Oprit
Puterea de aspirație scade	Recipient colector de praf este plin	Goliți recipientul colector de praf
	Orificiul de aspirație este obturat	Îndepărtați obturația
	Filtru obturat	Curățați filtrul
Iese praf în timpul funcționării	Filtrul este deteriorat	Opriti aparatul și înlocuiți filtrul
	Recipientul colector de praf nu este folosit	Folosiți recipientul colector de praf

## DATE TEHNICE

Categoria de produs	Aspirator BLDC încarcabil	Tip produs	VC1903R
Tensiune nominală	7,4V	Putere motor	90W

Încărcător tensiune și parametru	Conexiune de încărcare: USB-C Input: 1A	Nivel acustic	≤ 65dB
Acumulator	2000 mAh	Volum	300ml
Greutate	520 g	Regim durabil	12 Min. (Treapta de putere 2)
			17 Min. (Treapta de putere 1)

TR

## TOPLAMAYA VE CİHAZI ÇALIŞTIRMAYA BAŞLAMADAN ÖNCE TÜM KULLANIM KILAVUZUNU OKUYUN.

### GÜVENLİK UYARILARI

**I.** Kullanmadan önce bu kılavuzu itinayla okuyun.

**II.** Lütfen bu kılavuzu özenle dikkate alın, amacına uygun olmayan bir kullanım yaralanmalara yol açabilir ve cihaza hasar verebilir.

#### Uyarı:

Bu kutudaki küçük parçalar oyuncak olarak kullanılmamalıdır, plastik torba her zaman bebeklerden ve çocuklardan uzak tutulmalıdır - Boğulma tehlikesi.

#### III. Elektrik beslemesi

1. Bu cihaz için lütfen başka bağlantı gücü kullanmayın.
2. Kablo veya fiş hasarlıysa bu ürünü artık kullanmayın. Değiştirme için müşteri hizmetlerimize başvurun.
3. Adaptörü asla kablosundan tutarak prizden çekmeyin, her zaman fişi tutun.
4. Cihaz, kablo, adaptör ve saklama istasyonunu sıcak yüzeylerden ve ateşten uzak tutun.
5. Saklama istasyonunu düz bir yüzeye yerleştirin, duvar montajı için uygun değildir.
6. Çalışır durumdayken cihazı gözünüzden ayırmayın.

7. Üniversal süpürgeye cisimler sokmayın.
8. Kablonun çıkarılması sırasında ellerinizin kuru olmasına dikkat edin - Elektrik çarpma tehlikesi!

#### IV. Batarya:

9. Bataryanın kullanım ömrünün azalmaması ve güç düşüşünü önlemek için cihazı tam dolduktan sonra lütfen ayırın.
10. Cihazı asla dağıtmayın, kesinlikle ateşe atmayın, patlama tehlikesi.
11. Gövdeyi açmayın, bataryayı nemli veya sıcak yerde depolamayın.

#### V. Kullanım alanları ve Uygulama:

12. Bu ürün sadece ev içerisindeki kullanım için uygundur ve açık alanda veya ticari olarak kullanılmamalıdır, kıyafetler, parmaklar, kafa, saç, kişiler veya hayvanlar üzerinde kullanılması yasaktır. Elektronik bir cihaz söz konusudur; cihaz arızalarını önlemek için cihazı yağmura, suya, yüksek ısıya veya neme maruz bırakmayın (örn. banyo, çamaşır odası vs.).
13. Cihaz çalışırken hava emer - istenmeden emilmemelerini önlemek için açıklıklarından saç veya kıyafetleri uzak tutun.
14. Asla sıvı emdirmeyin. Cihazı potansiyel tehlikeli çevrede kullanmayın, örn. gaz tesisatlarının, yağ depolarının, kimyasalların ve diğer tutuşabilen ve patlayabilen maddelerin yakınında; bu cihazı küllerin, yanan sigaraların veya kibritlerin çekilmesi için kullanmayın - Ateş tehlikesi.
15. Çimento veya diğer ince gözenekli, aşındırıcı maddeler emdirmeyin.
16. Üniversal süpürgeyi sadece her iki filtre doğru takılmışsa kullanın.

17. Çalışma sırasında cihazdaki hava açıklıklarını asla kapatmayın.
18. Cihazın gövdesine sıvı doldurmayın.
19. Cihazı, parçalarında çatlaklar veya kablolarda hasar varsa kullanmayın.

## VI. Diğer:

20. Bu cihaz, denetlendikleri veya cihazın güvenli kullanımı konusunda eğitim aldıkları ve bundan doğan tehlikeleri anladıkları takdirde, 8 yaşından büyük çocuklar ve fiziksel, duyuşsal ve zihinsel engelli veya bilgi ve tecrübe yönünden eksik olan kişiler tarafından kullanılabilir. Çocukların cihazla oynaması yasaktır. Temizlik ve kullanıcı bakımı, gözetim altında olmayan çocuklar tarafından yapılamaz.

### UYGULAMA

İlk uygulamadan önce: her türlü ambalaj malzemesini ve koruyucu folyoları çıkarın. Ürün üzerindeki tip etiketini çıkarmayın. Teslimat kapsamının eksiksiz olup olmadığını kontrol edin ve üründe herhangi bir hasarın olmadığından ve ürünün doğru birleştirilmiş olduğundan emin olun. Bir hasar durumunda cihazı kullanmayın ve müşteri hizmetlerimize danışın (bkz. ayrıntılar için arka taraf).

### Şarj edilmesi (# 2 + 3)

1. Cihazın kapalı olduğundan emin olun.
2. USB kablosunun dar ucunu üniversal süpürgeyi USB girişine takın ve USB kablonun geniş ucunu adaptörle birleştirin. Adaptörü bir prize takın.
3. Şarj işlemi sırasında LED göstergesi ve batarya şarj göstergesi mavi yanıp söner (şarj etme süresi: yakl. 3-4 saat)
4. Batarya tamamen dolduğunda her iki gösterge sürekli mavi yanıp söner ve cihaz elektrik beslemesinden çıkarılabilir.

### Uyarılar:

- Batarya zayıfladığında LED gösterge yanıp sönmeye başlar. Bu durumda cihazı otabildiğince çabuk şarj edin.
- Cihaz uzun süreyle kullanılmazsa, bataryanın şarj durumu azalır, lütfen bataryayı her altı ayda bir, bir iki kez şarj edin.

### Çalıştırılması ve Kapatılması ve Gücünün Ayarlanması

1. **Çalıştırma:** Üniversal süpürgeyi çalıştırmak için çalıştırma/kapatma tuşuna basın. Mavi çalışma ışığı yanar. Cihaz birinci güç kademesinde çalışır.  
**Uyarı:** Çalıştırma/kapatma tuşuna bastıktan sonra

motor tam güce ulaşana kadar 1-2 saniyelik bir gecikme söz konusudur. Bu bir koruma önlemdir ve bir arıza olduğu anlamına gelmez.

2. **Güç kontrolü:** Daha yüksek bir güç kademesini etkinleştirmek için +/- tuşuna bir kez basın. Birinci güç kademesine geçmek için +/- tuşuna tekrar basın.
3. **Kapatma:** Cihazı kapatmak için çalıştırma/kapatma tuşuna yeniden basın. Çalışma LED'i cihazla birlikte kapanır.

### AKSESUARLARIN KULLANILMASI

#### Derz başlığı (# 4) / Fırçalı başlık (#5) / Uzun esnek başlık (#6)

1. İstenilen başlığı dayanana kadar cihazın emiş deliğine itin. Derz başlığı: Derzlerin, süpügeliklerin, arabanın, köşelerin vs. temizlenmesi.  
**Fırçalı başlık:** Koltukların, kanepelerin, kedi tırmanma kulelerinin, hayvan yataklarının, hassas yüzeylerin vs. temizlenmesi.  
**Uzun esnek başlık:** Esnek başlığı birleştirmek için uç parçayı esnek başlık çubuğunun bir ucuna ve bağlantı parçasını diğer ucuna itin. Her iki parçanın sıkı oturduğundan emin olun. **İpucu:** Parçaları takarken zorluk yaşıyorsanız, malzemeyi biraz yumuşatmak için çubupu kısaca ılık suya batırabilirsiniz. Çubuğun deformasyonunu önlemek için su çok sıcak olmamalıdır.. Esnek başlığı birleştirmeden önce çubuğu kurutun. Esnek başlık zor ulaşılabilen yerlerin temizlenmesi için uygundur – örn. perde çubukları, dar ara bölmeler vs.  
2. Cihazı istenilen güç kademesinde açın. Süngerli mobilyaların temizliği için düşük güç kademesini öneriyoruz.  
3. Süpürgeyi kullandıktan sonra kapatın ve başlığı çıkarın. Kullandıktan hemen sonra fırçalı başlıktan her türlü kir artığını temizleyin, örn. saçlar, kırpıntılar. Derz başlığını ve fırçalı başlığı rahatça saklama istasyonuna takabilirsiniz.

### TOZ TOPLAMA HAZNESİNİN BOŞALTMASI

**Uyarı:** Tıkanmaları ve emiş gücünün düşmesini engellemek için toz toplama haznesinin her kullanım sonrasında boşaltılmasını öneriyoruz.

#### Hızlı boşaltma (# 7+8)

1. Cihazı kapatın.
2. Süpürgeyi emiş delikleri aşağıya doğru bakacak şekilde bir çöp kovasının üzerinde tutun.
3. Toz toplama haznesini rahatça boşaltmak için haznedeki hızlı boşaltma tuşuna basın.
4. Toz toplama haznesinin kapağını bir klik sesiyle yerine oturan kadar aşağıya doğru sıkıca bastırarak kapatın. Haznenin doğru şekilde kapalı olmasına dikkat edin.

#### Toz toplama haznesinin çıkarılması (# 9)

Toz toplama haznesinden kaba, zorlayıcı kirleri temizlemek için tüm hazneyi çıkarıp yıkayabilirsiniz. Tekrar cihaza takmadan önce haznenin tamamen kurmuş olmasına dikkat edin.

1. Üniversal süpürgeyi kapatın.
2. Süpürgeyi emiş deliği yukarı doğru bakacak şekilde tutun.
3. Kilit açma tuşuna bir kez basın ve toz toplama haznesini çıkarın.

4. Şimdi filtre ünitesindeki küçük metal mandalı tutun ve üniteyi dışarı çekin. Şimdi hazneyi kolayca boşaltabilir ve gerekirse yıkayabilirsiniz. Alternatif olarak hızlı boşaltma tuşuna da basabilirsiniz.

**Uyarı:** Toz toplama haznesini sadece filtre ünitesi olmadan yıkayın.

#### FİLTRE DEĞİŞİMİ/TEMİZLEME(# 10-11)

1. Cihazın kapalı olmasına dikkat edin.
2. Toz toplama haznesini yukarıda açıklandığı gibi cihazdan çıkarın.
3. Şimdi, ünitedeki küçük metal mandalı yukarı doğru açarak ve çekerek filtre ünitesini hazneden çıkarın.
4. **Filtrenin ayrılması:** Metal mandalı bir parmakla tutun, paslanmaz çelik filtrenin plastik kapağı yukarı doğru bakmalıdır. Paslanmaz çelik filtredeki işaretlere dikkat edin ve paslanmaz çelik filtreyi biraz sola doğru çevirin („açık kilit” yönüne) ve böylelikle filtreyi ayırın. Şimdi hepa filtreyi çıkarabilir veya filtreyi temizleyebilirsiniz.
5. **Yeni hepa filtrenin yerleştirilmesi:** Yeni bir hepa filtre yerleştirmek için, bunu paslanmaz çelik filtreye yerleştirin (bu esnada paslanmaz çelik filtrenin içerisindeki tutuculara dikkat edin). Şimdi filtreyi saat ibresi yönünde yerine düylu şekilde oturana kadar çevirin. Hepa filtrenin her 6 ayda bir, sık kullanımda daha erken değiştirilmesini öneriyoruz.

#### BATARYA DEĞİŞİMİ (#12)

1. Cihazı kapatın.
2. Cihazın alt tarafında bulunan batarya kilit açma tuşuna basın.
3. Tutma yerindeki altın kapağı tutun ve bataryayı cihazdan çekin.
4. Yeni bataryayı yerleştirin. Bataryanın sıkıca yerine oturduğundan emin olun.

#### TEMİZLEME

**Her temizlik öncesinde cihazın akım beslemesinden ayrı ve kapalı olduğundan emin olun.**

Aşağıda çeşitli parçalara yönelik temizleme önerilerini bulabilirsiniz:

**Cihaz ve saklama istasyonu:** Nemli, yumuşak bir pamuklu bir bezle içerisine su veya temizleyici sızmayacak ve hasar oluşmayacak şekilde silin (su veya nötr temizleyiciyle).

#### Hepa filtre (#13):

1. Filtreyi dikkatlice vurarak veya yumuşak bir fırça ile temizleyin. Filtreyi HER ZAMAN un gibi ince toz emdirdikten sonra temizleyin.
2. Filtreyi akan su altında temizleyin ve bir sonraki kullanıma kadar kurumaya bırakın. Asla nemli filtre yerleştirmeyin!

**Paslanmaz çelik filtre:** paslanmaz çelik filtreyi temizlemek için nemli bir bez kullanın veya akan su altında durulayın. Cihaza yerleştirilmeden önce filtre tamamen kuru olmalıdır.

#### DEPOLAMA

Kullanılmadığında cihazı serin ve kuru bir yere bırakın, doğrudan güneş ışığına veya neme maruz bırakmayın.

Saklama istasyonunu üniversal süpürgeyi emiş delikleri

aşağıya doğru bakacak şekilde takmak ve ayrıca derz başlığını ve fırçalı başlığı depolamak için kullanın.

#### HATA GİDERME

**Not:** Şu problemlerden birini fark ederseniz, hasar görmemesi ve müteakip hasarları önlemek için cihazı hemen kapatın.

Hata	Sorun	Çözüm
Çalışmıyor	Batarya zayıf	Batarya şarj edilmelidir
	Cihaz kapalı	Cihaz çalıştırma/kapatma tuşuyla çalıştırılmalıdır
Emiş gücünde azalma	Toz toplama haznesi dolu	Toz toplama haznesi boşaltılmalıdır
	Emiş deliği tıkalı	Tıkanma giderilmelidir
	Filtre tıkalı	Filtre temizlenmelidir
Çalışma sırasında toz çıkıyor	Filtre hasarlı	Cihaz kapatılmalı ve filtre değiştirilmeli
	Toz toplama haznesi doğru yerleştirilmemiş	Toz toplama haznesi yerleştirilmelidir

#### TEKNİK VERİLER

Ürün kategorisi	Şarj edilebilir BLDC süpürge	Ürün tipi	VC1903R
Nominal gerilim	7,4V	Motor gücü	90W
Şarj cihazı gerilimi ve parametre	Şarj bağlantısı: USB-C Giriş: 1A	Ses seviyesi	≤ 65dB
Batarya	2000 mAh	Kapasite	300ml
Ağırlık	520 gr.	Sürekli çalıştırma	12 dak. (Güç kademesi 2)
			17 dak. (Güç kademesi 1)

ES

## LEA EL MANUAL DE INSTRUCCIONES COMPLETO ANTES DE EMPEZAR A MONTAR Y UTILIZAR EL DISPOSITIVO.

### INSTRUCCIONES DE SEGURIDAD

**I.** Lea atentamente estas instrucciones antes de usar el dispositivo.

**II.** Siga al pie de la letra estas instrucciones, ya que un manejo inadecuado puede provocar lesiones y daños en el dispositivo.

#### Advertencia:

Las piezas pequeñas incluidas en la caja no deben utilizarse como juguetes. Mantenga las bolsas de plástico fuera del alcance de los bebés y niños: peligro de asfixia.

### III. Fuente de alimentación

1. Utilice únicamente la potencia de conexión especificada para este dispositivo.
2. Si el cable o el enchufe resultan dañados, no vuelva a utilizar el producto. Póngase en contacto con nuestro servicio de atención al cliente para su sustitución.
3. No tire del cable de la fuente de alimentación para sacarla del enchufe, agarre siempre el enchufe.
4. Mantenga el dispositivo, el cable, el adaptador de corriente y la estación de almacenamiento alejados de las superficies calientes y el fuego.
5. Coloque la estación de almacenamiento sobre una superficie plana. No es apta para el montaje en pared.
6. No deje el aparato desatendido durante el funcionamiento.
7. No introduzca objetos en el aspirador universal.
8. Asegúrese de que tiene las manos secas al desconectar el cable: peligro de descarga eléctrica.

### IV. Batería:

9. Una vez completamente cargada, desconecte el dispositivo para evitar que se acorte la vida de la batería y se reduzca su rendimiento.
10. Nunca desmonte el dispositivo ni lo tire al fuego: peligro de explosión.
11. No abra la carcasa ni guarde la batería en un lugar húmedo o caliente.

### V. Uso y aplicaciones

12. Este producto solo es apto para uso doméstico y no debe utilizarse en exteriores ni con fines comerciales. No se permite su uso en prendas de ropa, los dedos, la cabeza, el pelo, las personas ni los animales. El producto es un dispositivo electrónico. Para evitar averías, no lo

exponga a la lluvia, al agua, al calor excesivo ni a la humedad (por ejemplo, en el cuarto de baño, cuarto de la colada, etc.).

13. El dispositivo aspira aire durante el funcionamiento: mantenga el pelo y la ropa alejados de las aberturas para evitar que los aspire accidentalmente.
14. Nunca aspire líquidos. No utilice el dispositivo en entornos potencialmente peligrosos, como cerca de instalaciones de gas, depósitos de combustible, productos químicos y otros materiales inflamables y explosivos. No utilice el dispositivo para recoger cenizas, cigarrillos o cerillas encendidos: peligro de incendio.
15. No aspire cemento ni otras sustancias corrosivas de grano fino.
16. Utilice el aspirador universal únicamente si ambos filtros están correctamente colocados.
17. Nunca cubra los orificios de ventilación del dispositivo durante el funcionamiento.
18. No vierta líquidos en la carcasa del dispositivo.
19. No utilice el dispositivo si hay piezas agrietadas o si el cable está dañado.

### VI. Otra información::

20. El dispositivo puede ser utilizado por niños de 8 años o más y por personas con capacidades físicas, sensoriales o mentales reducidas o con falta de experiencia y conocimientos, siempre que se les supervise o se les instruya sobre el uso seguro del producto y que comprendan los peligros que conlleva. Los niños no deben jugar con el dispositivo. La limpieza y el mantenimiento del usuario no deben ser realizados por niños sin supervisión.



## UTILIZACIÓN

Antes del primer uso: retire todo el material de embalaje y las películas protectoras. No retire la placa de características del producto. Asegúrese de que la entrega está completa, de que el producto no presente daños y de que esté correctamente montado. Si el producto está dañado, no lo utilice y póngase en contacto con nuestro servicio de atención al cliente (más información al dorso).

### Carga (# 2 + 3)

1. Asegúrese de que el dispositivo esté apagado.
2. Conecte el extremo estrecho del cable USB al puerto USB del aspirador universal y el extremo ancho del cable USB, al adaptador de corriente. Conecte el adaptador de corriente a una toma de corriente.
3. Durante la carga, el piloto LED y el indicador de carga de la batería parpadearán en azul (tiempo de carga: 3-4 horas aprox.)
4. Una vez que la batería esté completamente cargada, ambos indicadores se iluminarán en azul con luz continua y podrá desconectarse el dispositivo de la fuente de alimentación.

### Nota:

- El piloto LED parpadea cuando la batería está baja. Cargue el dispositivo lo antes posible.
- Si el dispositivo no va a utilizarse durante un tiempo prolongado, disminuirá el nivel de carga de la batería. Cargue la batería una o dos veces cada seis meses.

### Encendido y apagado y regulación de potencia

1. **Encendido:** pulse el botón de encendido/apagado para encender el aspirador universal. Se iluminará el piloto azul de funcionamiento. El dispositivo funcionará en el primer nivel de potencia.  
**Nota:** después de pulsar el botón de encendido/apagado, se produce un retraso de 1-2 segundos hasta que el motor alcanza su plena potencia. Es una medida de protección y no un defecto.
2. **Regulación de potencia:** pulse una vez el botón +/- para activar el nivel de potencia más alto. Para pasar al primer nivel de potencia, vuelva a pulsar el botón +/-.
3. **Apagado:** vuelva a pulsar el botón de encendido/apagado para apagar el dispositivo. El piloto LED de funcionamiento se apaga junto con el dispositivo.

### USO DE ACCESORIOS

#### Boquilla para juntas (# 4) / boquilla con cepillo (#5) / boquilla flexible larga (#6)

1. Conecte el accesorio deseado a la abertura de succión del dispositivo y empuje hasta el tope.  
**Boquilla para juntas:** limpieza de juntas, zócalos, coches, rincones, etc.  
**Boquilla con cepillo:** limpieza de sofás, sillones, árboles para gatos, camas de mascotas, superficies sensibles, etc.  
**Boquilla flexible larga:** para ensamblar la boquilla flexible, conecte la pieza final a un extremo y el conector al otro extremo de la barra de la boquilla flexible. Asegúrese de que ambas piezas estén bien apretadas. **Consejo:** si tiene problemas para conectar las piezas, puedes sumergir brevemente la barra en

agua caliente para ablandar ligeramente el material. El agua no debe estar demasiado caliente para evitar que se deforme la barra. Seque la barra antes de montar la boquilla flexible.

La boquilla flexible es ideal para la limpieza de lugares de difícil acceso, por ejemplo, barras de cortinas, espacios estrechos, etc.

2. Encienda el dispositivo al nivel de potencia deseado. Para la limpieza de muebles tapizados, recomendamos utilizar el nivel de potencia más bajo.
3. Apague el aspirador después del uso y extraiga la boquilla. Elimine la suciedad restante, por ejemplo, pelo o pelusas, de la boquilla con cepillo inmediatamente después del uso. Puede colocar fácilmente la boquilla para juntas y la boquilla con cepillo en la estación de almacenamiento.

### VACIADO DEL DEPÓSITO DE POLVO

**Nota:** para evitar atascos y una reducción de potencia de succión, recomendamos vaciar el depósito de polvo después de cada uso.

#### Vaciado rápido (# 7+8)

1. Apague el dispositivo.
2. Coloque el aspirador sobre un cubo de basura con la abertura de succión hacia abajo.
3. Pulse el botón de vaciado rápido del depósito para vaciar cómodamente el depósito de polvo.
4. Vuelva a doblar la tapa del depósito de polvo firmemente hacia abajo hasta que encaje con un clic audible. Asegúrese de que el depósito esté bien cerrado.

### Extracción del depósito de polvo (# 9)

Para eliminar la suciedad gruesa y resistente del depósito de polvo, puede extraer el depósito y enjuagarlo.

Asegúrese de que el depósito esté del todo seco antes de volver a colocarlo en el dispositivo.

1. Apague el aspirador universal.
2. Sostenga el aspirador con la abertura de succión hacia arriba.
3. Pulse una vez el botón de apertura y extraiga el depósito de polvo.
4. A continuación, agarre el asa metálica de la unidad de filtro y tire para extraer la unidad. Ahora, puede vaciar fácilmente el depósito y enjuagarlo si es necesario. O si lo prefiere, puede pulsar el botón de vaciado rápido.

**Nota:** enjuague el depósito de polvo únicamente sin la unidad de filtro.

### CAMBIO/LIMPIEZA DE FILTROS (# 10-11)

1. Asegúrese de que el dispositivo esté apagado.
2. Extraiga el depósito de polvo del dispositivo como se ha descrito anteriormente.
3. A continuación, extraiga la unidad de filtro del depósito doblando hacia arriba el asa de metal de la unidad y tirando de esta.
4. **Extracción del filtro:** agarre el asa de metal con un dedo, la cubierta de plástico del filtro de acero inoxidable debe mirar hacia arriba. Preste atención a las marcas del filtro de acero inoxidable y gire el filtro de acero inoxidable ligeramente hacia la izquierda (en dirección al „candado abierto“) para extraer el filtro. Ahora, puede extraer el filtro Hepa o limpiar los filtros.

5. **Colocación de un nuevo filtro Hepa:** para colocar un nuevo filtro Hepa, introdúzcalo en el filtro de acero inoxidable (preste atención a los soportes situados en el interior del filtro de acero inoxidable). A continuación, gire el filtro en el sentido de las agujas del reloj hasta que encaje con un clic audible. Recomendamos cambiar el filtro Hepa cada 6 meses, o antes si se usa con frecuencia.

### CAMBIO DE LA BATERÍA (#12)

1. Apague el dispositivo.
2. Pulse el botón de apertura de la batería situado en la parte inferior del dispositivo.
3. Agarre el tapón dorado del mango y tire de la batería para extraerla del dispositivo.
4. Introduzca la nueva batería. Asegúrese de que la batería encaje bien.

### LIMPIEZA

**Antes de cada limpieza, asegúrese de que el dispositivo esté desconectado de la fuente de alimentación y apagado.**

A continuación, encontrará las recomendaciones de limpieza para los distintos componentes:

**Dispositivo y estación de almacenamiento:** límpielos con un paño de algodón suave y húmedo (con agua o un detergente neutro) sin permitir que el agua ni el detergente penetren en el dispositivo y causen daños.

#### Filtro Hepa (#13):

1. Golpee suavemente el filtro o límpielo con un cepillo suave. Limpie SIEMPRE el filtro después de aspirar polvo fino, por ejemplo, harina.
2. Limpie el filtro con agua corriente y deje que se seque del todo antes de volver a utilizarlo. Nunca utilice un filtro húmedo.

**Filtro de acero inoxidable:** use un paño húmedo para limpiar el filtro de acero inoxidable o enjuáguelo con agua corriente. El filtro debe estar del todo seco antes de insertarlo en el dispositivo.

### ALMACENAMIENTO

Cuando no se utilice el dispositivo, guárdelo en un lugar fresco y seco y no lo exponga a la luz solar directa ni a la humedad.

Utilice la estación de almacenamiento para colocar el aspirador universal con la abertura de succión hacia abajo y para almacenar la boquilla para juntas y la boquilla con cepillo.

### SOLUCIÓN DE PROBLEMAS

**Nota:** si experimenta alguno de los siguientes problemas, apague inmediatamente el dispositivo para evitar que se dañe y prevenir más desperfectos.

Error	Problema	Solución
No funciona	Batería baja	Cargue la batería
	El dispositivo está apagado	Encienda el dispositivo con el botón de encendido/apagado
La potencia de succión ha disminuido	El depósito de polvo está lleno	Vacíe el depósito de polvo
	La abertura de succión está atascada	Elimine el atasco
	El filtro está atascado	Limpie el filtro
Se escapa el polvo durante el funcionamiento	El filtro está dañado	Apague el dispositivo y cambie el filtro
	El depósito de polvo no está bien colocado	Coloque el depósito de polvo

### FICHA TÉCNICA

Categoría de producto	Aspirador recargable de corriente continua	Modelo de producto	VC1903R
Corriente nominal	7,4V	Potencia del motor	90W
Parámetros y tensión del cargador	Toma de carga: USB-C Entrada: 1A	Nivel de ruido	≤ 65dB
Batería	2000 mAh	Capacidad	300ml
Peso	520 g	Funcionamiento continuo	12 min. (nivel de potencia 2)
			17 min. (nivel de potencia 1)



livington®

# PRIME EVERYDAY

3 x HEPA Filter



livington®

# PRIME EVERYDAY

Lithium-Ionen 2000 mAh  
Hochleistungs-Akku



Bestellen Sie am besten noch heute unter:



**0800 400 66 50\***

\*Gratis erreichbar aus DE, AT und CH



**www.mediasshop.tv**

**EN** Order now: **0800 400 66 50** (accessible free of charge calling from DE, AT and CH) or at [www.mediasshop.tv](http://www.mediasshop.tv)

**FR** Commandez de préférence des aujourd'hui au :  
**0800 400 66 50** (gratuit à partir de DE, AT et CH) ou sur  
[www.mediasshop.tv](http://www.mediasshop.tv)

**IT** Ordinatele subito al numero: **0800 400 66 50** (gratuito da Germania, Austria e Svizzera) oppure sul sito  
[www.mediasshop.tv](http://www.mediasshop.tv)

**NL** Bestel vandaag nog via: **0900 0299** (vanuit Nederland, € 0,35 per minuut) resp. **0900 422 33** (vanuit België, € 0,90 per gesprek) of via [www.telsell.com](http://www.telsell.com)

**HU** A legjobb, ha most rögtön meg is rendeli a következő telefonszámon: **06 96 961 186** (a helyi beszélgetés díjáért) vagy a következő honlapon [www.mediasshop.hu](http://www.mediasshop.hu)

**CZ** Objednejte si nejlépe ještě dnes na čísle: **255 790 598** (za místní tarif) nebo na [www.mediasshop.cz](http://www.mediasshop.cz)

**SK** Objednajte ešte dnes: **02 20 990 883** (pri miestnych sadzách) alebo na [www.mediasshop.sk](http://www.mediasshop.sk)

**RO** Cel mai bine comandați încă de astăzi la numărul de telefon: **031 811 4041** (la tariful local) sau la adresa [www.mediasshop.ro](http://www.mediasshop.ro)

**PL** Zamów najlepiej już dziś pod numerem telefonu: **222 098 924** (zgodnie z lokalną taryfą) lub na stronie [www.mediasshoponline.pl](http://www.mediasshoponline.pl)

## JÓTÁLLÁSI JEGY



- Vállalkozás neve és címe: .....
- Termék megnevezése: .....
- Termék típusa: .....
- Termék gyártási száma (ha van): .....
- Gyártó neve és címe (ha nem azonos a Vállalkozóval): .....
- Vásárlás (termék átadás) időpontja: ..... Eladó (PH): .....
- Üzembe helyezés időpontja: ..... Üzembe helyező vállalkozó(PH): .....

### 7/a. JAVÍTÁS (csere) ESETÉN TÖLTENDŐ KI!

- A jótállási igény bejelentésének időpontja: .....
- Javításra átvétel időpontja: .....
- Hiba oka: .....
- Javítás módja: .....
- A termék fogyasztó részére való visszaadásának időpontja: .....
- A jótállás – kijavítás időtartamával meghosszabbított – új határideje: .....
- Csereigény érvényesítése esetén: .....kicsérélve .....(csere időpontja)

### 7/b. JAVÍTÁS (csere) ESETÉN TÖLTENDŐ KI!

- A jótállási igény bejelentésének időpontja: .....
- Javításra átvétel időpontja: .....
- Hiba oka: .....
- Javítás módja: .....
- A termék fogyasztó részére való visszaadásának időpontja: .....
- A jótállás – kijavítás időtartamával meghosszabbított – új határideje: .....
- Csereigény érvényesítése esetén: .....kicsérélve .....(csere időpontja)

### TÁJÉKOZTATÓ A JÓTÁLLÁSI JOGOKRÓL

- A jótállás határideje a termék fogyasztó részére való átadásától vagy az üzembe helyezéstől (amennyiben azt a forgalmazó vagy annak megbízottja végezte el) számítot 1 év.
- FIGYELEM! E jótállási jegy szerinti KÖTELEZŐ JÓTÁLLÁS HATÁLYA ALÁ csak a 97/2014(III.25). Kormányrendelettel módosított 151/2003 (X.22.) Kormányrendelet Mellékletében felsorolt termékek tartoznak.
- Aki a szerződés teljesítéséért jótállást vállal vagy jótállásra kötelezett, köteles helytállni a hibás teljesítésért. Mentessél a jótállási kötelezettség alól, ha bizonyítja, hogy a hiba oka a teljesítés után keletkezett.
- A jótállás a jogosultnak jogszabályból eredő jogait nem érinti.
- Nem tartozik jótállás alá a hiba, ha annak oka a terméknek a fogyasztó részére való átadását követően keletkezett, így például, ha a hibát - szakszerűtlen üzembe helyezés (kivéve, ha az üzembe helyezést a forgalmazó, vagy annak megbízottja végezte el, illetve ha a szakszerűtlen üzembe helyezés a használati-kezelési útmutató hibájára vezethető vissza), vagy a karbantartás elmulasztása okozta - rendeltetésellenes használat, a használati-kezelési útmutatóban foglaltak, előírt karbantartások nem megfelelő elvégzése, - helytelen tárolás, helytelen kezelés, rongálás, - elemi kár, természeti csapás okozta.
- A jótállási igény a jótállási jeggyel érvényesíthető, kivéve, ha elmaradt a jótállási jegy rendelkezésére bocsátása. Ebben az esetben is bizonyítottan tekinthető a szerződés megkötése (jótállásra való jogosultság) ha a fogyasztó bemutatja a fizetési bizonylatot (számlát, vagy nyugtát).
- A jótállás keretében tartozó hiba esetén a fogyasztót megillető jogok:
  - A jótállásból eredő jogokat a fogyasztási cikk tulajdonosa érvényesítheti, feltéve, hogy fogyasztónak minősül.
  - A kötelező jótállás érvényességéhez, valamint a jótállásból eredő jogok érvényesítéséhez a vállalkozás a rendelkezésére bocsátott jogszabályoktól további követelményt nem támaszthat a fogyasztóval szemben, kivéve, ha a fogyasztási cikk megfelelő üzembe helyezésére más módon nem biztosítható és a követelmény teljesítése nem jelent aránytalan terhet a fogyasztó számára. Ilyen esetekben az előírt üzembe helyezés várható díjairól a fogyasztó az eladás helyén és/vagy az interneten tájékozódhat (írásbeli tájékoztató). A vállalkozás közreműködésével történő üzembe helyezés kalkulálható díjtétele az eladási hely vendégforgalmátánál tekinthető meg. A fogyasztó garanciajogi jogainak érvényesítése során - választásá szerinti -
  - A kijavítást vagy kicserélést igényelheti, kivéve, ha a választott jótállási igény teljesítése lehetetlen, vagy ha az a kötelezettségnek a másik jótállási igény teljesítésével összehasonlítva aránytalan többletköltséget eredményezne (figyelembe véve a termék (szolgáltatás) hibátlan állapotban képviselt értékét, a szerződésszegés súlyát, a fogyasztó érdekeirelmet
  - Az ellenszolgáltatás arányos leszállítást igényelheti, a hibát a kötelezett költségére maga is kijavíthatja, vagy mással kijavíttathatja, vagy a szerződéstől elállhat, ha a kötelezett a kijavítást vagy a kicserélést nem vállalta, vagy nem tudott eleget tenni a kötelezettségének megfelelő határidőn belül a dolog rendeltetésére figyelemmel a jogosult érdekeit kímélve, vagy ha a jogosultnak a kijavításhoz vagy kicseréléshöz fűződő érdeke megszűnt. Jelentéktelen hiba miatt a jogosult nem állhat el a szerződéstől.
  - A termék nem felel meg a forgalomba hozatalkor hatályos minőségi követelményeknek, vagy nem rendelkezik a gyártó által leírt tulajdonságokkal, akkor a fogyasztó a gyártótól közvetlenül is követelheti (Ptk. 6:168.), hogy a terméket javítsa ki, vagy ha ez a fogyasztó érdekeirelme nélkül nem valósítható meg, cserélje ki.
  - A fogyasztó a választott jogáról másra térhet át. Az áttérésről okozott költségeket a vállalkozásnak megfizetni, kivéve, ha az áttérésre a vállalkozás adott okot, vagy az áttérés egyébként indokolt volt.
- A jótállási igény a kötelező 2 év jótállási határidőben a jótállásra kötelezettől (vállalkozás) érvényesíthető. Ha a jogosult (fogyasztó) felhívására a jótállási igényt a kötelezett nem teljesíti megfelelő határidőben, a kitűzött határidőt követő 3 hónapon belül bíróság előtt akkor is érvényesíthető a jótállás, ha a jótállási idő már lejárt. Nem számít bele a jótállási időbe a kijavítási időnek az a része, amely alatt a fogyasztó a terméket nem tudja rendeltetészerűen használni. A jótállási idő a terméknek vagy jelentősebb részének kicserélése (kijavítása) esetén a kicserél (kijavított) termékre (termék részre), valamint a kijavítás következményeként jelentkező hiba tekintetében újól kezdődik.
- Ha a fogyasztó a termék meghibásodása miatt a vásárlástól számított három munkanapon belül érvényesíti csereigényét, a forgalmazó nem hivatkozhat aránytalan többletköltségre, hanem köteles a terméket cserélni, feltéve, hogy a meghibásodás a rendeltetészerű használatot akadályozza.
- A kijavítást vagy kicserélést megfelelő határidőn belül, a fogyasztó érdekeit kímélve kell elvégezni. A vállalkozásnak törekednie kell arra, hogy a kijavítást vagy kicserélést legfeljebb tíznapon belül elvégezze. A kijavítás során a termékbe csak új alkatrészt kerülhet beépítésre. Ha a forgalmazó a termék kijavítását megfelelő határidőre nem vállalja, vagy nem végzi el, a fogyasztó a hibát a forgalmazó költségére maga kijavíthatja vagy mással kijavíttathatja.
- A jótállási kötelezettség teljesítésével és a szerződésszerű állapot megteremtésével kapcsolatos költségek – ideértve különösen az anyag-, munka- és továbbítási költségeket – a jótállásra kötelezett (vállalkozást) terhelik.
- A rögzített bekötés, illetve a 10 kg-nál súlyosabb, vagy tömegközvetlen eszközön kézi csomagként nem szállítható terméket – a járművek kivételével – az üzemeltetés helyén kell megjavítani. Ha a javítás az üzemeltetés helyén nem végezhető el, a le- és felszerelésről, valamint az el- és visszaszállításról a forgalmazó gondoskodik.
- Amennyiben a kötelező jótállással, kellek- és termékszavatossággal kapcsolatos szolgáltatások során a fogyasztók joggal sérülnek, úgy a fogyasztó kezdeményezheti a megyei (fővárosi) kereskedelmi kamarák mellett tevékenykedő békéltető testület eljárását is. A testületet pontos elérhetőségeiről a vállalkozás is köteles tájékoztatni a fogyasztót.
- A fogyasztó a igényt a vállalkozásnál (forgalmazónál) jelentheti be, de ezzel az igényével az alábbi javítószolgálatok közvetlenül is fordulhat. (javítószolgálat /szerviz/ megadása nem kötelező.) Figyelem! A nevesített javítószolgálatok kizárólag javítást végeznek, vagy az eladónál beváltható csereutalványt (vagy csereje jogosító forgalmazói tájékoztatót) állítanak ki.

Név: .....  
Cím: .....  
Telefonszám: .....  
E-mail cím: .....

23. FIGYELEM! A forgalmazó a minőségi kifogás bejelentésekor a fogyasztói szerződés keretében érvényesített szavatossági és jótállási igények intézéséről szóló 19/2014 (IV.29) NGM rendelet 4. §-szent köteles – meghatározott tartalommal – jegyzőkönyvet felvenni és annak másolatát a fogyasztó részére átadni. A forgalmazó, illetve a szerviz a termék javításra való átvételekor az NGM rendelet 6. §-a szerinti elismervény átadására köteles.

24. Telefonon is fogadott bejelentés panaszok jegyzőkönyvezésére vonatkozóan az 1997 évi CLV törvény (Fogyasztóvédelmi Törvény) rendelkezéseit kell követni. Egyéb kérdésekben a 2013 évi V. törvény (Ptk.) előírásai az irányadók.



## CERTIFICAT DE GARANȚIE



Numele și adresa companiei: .....  
 Denumire produs: .....  
 Tipul produsului: .....  
 Seria produsului (dacă are): .....  
 Numele și adresa fabricantului: .....  
 Data de achiziționare: .....

Prin Legea Nr.449 din 12.11.2003, se garantează obligatoriu, pentru produsul cu folosire de lungă folosință, după cum urmează:

**DENUMIRE PRODUS:** Produs MediaShop GmbH/electric

Distribuitor: .....  
 Numele și adresa Companiei: .....  
 Număr de fabricație: .....  
 Data cumpărării - pe baza facturii .....  
 Serviciul de reparații (service) .....

Termen de garanție: 24 luni

Revendicările pretențiilor de valabilitate se validează cu Certificatul de Garanție și Chitanța de plată în original, sau cu Factura de plată în original.

Termenul de garanție începe odată cu data PRELUĂRII produsului de către client.

La o distribuție necorespunzătoare, la defectarea produsului în intervalul de timp cât durează garanția, clientul poate cere în primul rând repararea produsului, sau schimbarea acestuia, cu excepția cazului în care schimbarea este imposibilă (exemplu: distribuitorul nu are în stoc produsul respectiv), sau dacă repararea produsului ar duce (ar însemna) la cheltuieli în plus (exemplu: în cazul reparării pe loc cu cheltuieli minime).

Distribuitorul se străduiește ca în termen de maxim 15 zile să efectueze repararea produsului sau schimbarea acestuia.

În cazul schimbării produsului sau a unei părți esențiale ale acestuia, termenul de garanție reîncepe din nou de la data la care s-a efectuat repararea sau schimbarea acestuia.

În cazul reparării produsului, termenul de garanție se prelungește cu perioada de timp scurs de la data comunicării defecțiunii, atâta timp cât clientul nu s-a putut folosi de produs.

Dacă distribuitorul nu poate efectua reparația în termenul stabilit, clientul poate efectua reparația într-un atelier autorizat specializat sau persoane calificate autorizate pot efectua reparația, pe cheltuielile distribuitorului.

În cazul în care clientul nu are drept la repararea produsului și nici la schimbarea acestuia, sau, dacă distribuitorul nu se angajează să repare sau să schimbe produsul, sau nu poate să-și îndeplinească aceste obligații, clientul, la alegere, poate opta pentru o reducere corespunzătoare de preț la produsul achiziționat, sau poate renunța la produs, pretinzând contravaloarea acestuia, sau, poate pretinde un alt tip de produs cu aceeași valoare.

În cazul în care cumpărătorul reclamă defecțiunea produsului și cere schimbarea acestuia în termen de 3 zile lucrătoare de la data achiziționării produsului, presupunând că din cauza defectului clientul nu poate utiliza în mod optim produsul, distribuitorul, la dorința clientului, trebuie să schimbe produsul cu altul nou de același tip. Defecțiunile elementelor încastrate sau montate în produs (exemplu: siguranța electrică) nu constituie motiv întemeiat pentru pretenția de schimbare a produsului.

Cumpărătorul, la descoperirea defectului, este obligat ca imediat să anunțe distribuitorul. Pentru paguba rezultată din întârzierea anunțării defectului, răspunzător este clientul.

Împotriva distribuitorului, clientul poate pretinde în Instanța Civilă, alte pretenții rezultate din garanție.

În perioada de garanție, distribuitorul este absolvit de răspundere, numai în cazul în care poate demonstra că defectul se datorează ca urmare a utilizării necorespunzătoare a produsului de către client și nu înainte de livrare.

Regulile amănunțite ale termenului de valabilitate și garanție, precum și modul de soluționare a pretențiilor clientului, se găsesc în CODUL CIVIL și reglementările în cauză, precum și în HG Nr.665/1995 privind soluționarea pretențiilor de garanție, în LEGEA Nr. 449 din 12.11.2003 privind garanțiile obligatorii acordate pentru produse cu utilizare de lungă durată.

Data înștiințării (reclamației) .....  
 Data returnării produsului reparat .....  
 Cauza defectului anunțat (reclamat) .....  
 Modul de reparare .....  
 Noul termen de valabilitate .....nr. service .....  
 Observații .....





**DE:** Entsorgen Sie das Produkt am Ende seiner Lebensdauer nicht mit dem normalen Hausmüll. Bringen Sie es zu einer Sammelstelle zum Recycling von elektrischen und elektronischen Geräten. Dies wird durch dieses Symbol auf dem Produkt, in der Bedienungsanleitung und auf der Verpackung angegeben. Informieren Sie sich über Sammelstellen, die von Ihrem Händler oder der lokalen Behörde betrieben werden. Die Wiederverwertung und das Recycling von

Altgeräten ist ein wichtiger Beitrag zum Schutz unserer Umwelt.

**EN:** Do not dispose this product at the end of its service life through normal domestic waste. It has to be disposed through a collection agency that recycles electric and electronic devices. This is pointed out by the symbol on the product, in the instruction manual, and on the packaging. Please inquire about local collection agencies that may be operated by your distributor or your municipal administration. By recycling, making use of the materials, or other forms of recycling old units you are making an important contribution to protecting our environment.

**IT:** Ne jetez pas le produit aux déchets ménagers à la fin de sa durée de vie. Apportez-le à un point de collecte pour le recyclage des appareils électriques et électroniques. Cela est indiqué par le symbole présent sur le produit, le mode d'emploi et l'emballage. Informez-vous des points de collecte mis à disposition par votre commerçant ou l'autorité locale. La réutilisation et le recyclage des appareils usagés sont une contribution importante à la protection de notre environnement.

**FR:** Al termine della sua durata della vita, il prodotto non deve essere smaltito con i normali rifiuti domestici. Si prega di portarlo in un centro di raccolta per il riciclaggio di apparecchiature elettriche ed elettroniche. Tale procedura è segnalata anche da questo simbolo presente sul prodotto, nelle istruzioni per l'uso e sulla confezione dello stesso. Si prega di informarsi sui centri di raccolta gestiti dal proprio rivenditore o dalle autorità locali. La riutilizzazione e il riciclaggio di vecchi apparecchi costituiscono un contributo importante per la tutela dell'ambiente.

**NL:** Werp het product aan het eind van zijn levensduur daarom niet bij het normale huisvuil. Breng het naar een verzamelpunt voor het recyclen van elektrische en elektronische apparaten. Dit wordt aangegeven door het symbool op het product in de gebruiksaanwijzing en op de verpakking. Informeer naar verzamelpunten die door uw dealer of uw gemeente bedreven worden. Het hergebruik en de recycling van oude apparaten levert een belangrijke bijdrage aan de bescherming van ons milieu.

**HU:** A termékét élettartama végén ne ártalmatlanítsa a normál háztartási hulladékkal együtt. Vigye el az elektromos és elektronikus készülékek újrahasznosítását célzó gyűjtőhelyre. Utóbbi ez a szimbólum jelzi a terméken, a használati utasításban és a csomagoláson. Tájékozódjon a kereskedője vagy a helyi hatóság által üzemeltetett gyűjtőhelyekről. A régi készülékek újrahasználatra és újrahasznosításra fontos hozzájárulást jelentenek környezetünk védelméhez. **CZ:** Po ukončení životnosti neodhazujte výrobek do domovního odpadu. Odevzdejte jej na sběrném místě k recyklaci elektrických a elektronických přístrojů. Je to vyznačeno tímto symbolem na výrobku, v návodu k obsluze a na obalu. Informujte se o sběrných místech, provozované vašim prodejcem nebo místními úřady. Opětovné zhodnocení a recyklace odpadních přístrojů jsou důležitým příspěvkem k ochraně našeho životního prostředí.

**SK:** Nevyhazujte výrobok po ukončení jeho životnosti do komunálneho odpadu. Zaneste ho na zberné miesto na recykláciu elektrických a elektronických zariadení. Toto je udané symbolom na výrobku, v návode na použitie a na obale. Informujte sa o zberných miestach, ktoré sú prevádzkované Vaším obchodníkom alebo miestnymi úradmi. Ďalšie zhodnotenie a recyklácia starých zariadení je dôležitým prínosom k ochrane nášho životného prostredia.

**PL:** Zużytego produktu nie usuwać ze zwykłymi odpadami domowymi. Przewieźć do miejsca recyklingu urządzeń elektrycznych i elektronicznych. Mówi o tym symbol na produkcie, instrukcji obsługi i na opakowaniu. Proszę zasięgnąć informacji o miejscach zbiórki odpadów,

prowadzonych przez Państwa sprzedającego lub lokalne władze samorządowe. Przetwarzanie surowców wtórnych i recykling zużytych urządzeń jest ważnym wkładem w ochronę środowiska. **RO:** Din acest motiv produsul, la sfârșitul duratei sale de funcționare, nu va fi debarasat împreună cu gunoiul menajer. Prețadi-l la punctele de colectare în vederea reciclării aparatelor electrice și electronice. Acest lucru este indicat de acest simbol de pe produs, din instrucțiunile de utilizare și de pe ambalaj. Informații vă cu privire la punctele de colectare pe care le administrează distribuitorul sau dumnea voastră locale. Revalorificarea și reciclarea aparatelor uzate este o contribuție importantă la protecția mediului.

**TR:** Ürünü kullanım ömrünün sonunda normal ev çöpi ile birlikte tasfiye etmeyin. Ürünü daima elektrikli ve elektronik cihazların geri dönüştürülmesine yönelik toplama noktasına götürün. Bu ürün üzerindeki, kullanımla ilgili sorularınızı ve ambalaj üzerindeki bu sembol ile belirtilir. Satıcınız ya da yerel makamlar tarafından işletilen toplama noktaları hakkında bilgi alın. Eski cihazların tekrar değerlendirilmesi ve geri dönüştürülmesi çevre için önemli bir katkıdır.

**ES:** Al final de su vida útil, no elimine el producto a la basura doméstica. Llévelo a un punto de recogida de aparatos eléctricos y electrónicos. Esta indicación es representada por un símbolo en el producto, en las instrucciones de uso y en el embalaje.



**DE:** Dieses Produkt entspricht den Europäischen Richtlinien.

**EN:** This product complies with the European directives. **FR:** Ce produit satisfait aux normes européennes. **IT:** Questo prodotto è conforme alle normative europee. **NL:** Dit product voldoet aan de Europese richtlijnen. **HU:** Ez a termék megfelel az európai irányelveknek. **CZ:** Tento výrobek odpovídá evropským normám a směrnicím. **SK:** Tento výrobok zodpovedá evropským právnym normám. **RO:** Acest produs corespunde directivelor europene. **PL:** Ten produkt jest zgodny z dyrektywami europejskimi.

**TR:** Bu ürün Avrupa Yönetmeliklerine uygundur. **ES:** Este producto cumple con las directivas europeas.



**DE:** Schutzklasse II **EN:** Protection rating II **IT:** Classe di protezione II

**FR:** Classe de protection II **NL:** Veiligheidsklasse II **HU:** Védelmi osztály: II

**CZ:** Třída ochrany II **SK:** Trieda ochrany II **RO:** Clasa de protecție II

**PL:** Klasa ochrony II **TR:** Koruma sınıfı II **ES:** Clase de protección II



**DE:** Batterien gehören nicht in den Hausmüll. Bringen Sie diese zu einer autorisierten Sammelstelle. **EN:** Batteries are not part of your household waste and must be taken to an authorized collection point. **IT:** non gettare le batterie nei rifiuti comuni. Smaltirle in un centro di raccolta autorizzato. **FR:** ne pas jeter les piles aux déchets ménagers. Les apporter à un point de collecte agréé. **NL:** Batterijen horen niet bij het huisvuil. Breng ze naar een geautoriseerd inzamelpunt. **HU:** Az elemeket ne a háztartási hulladék közé dobja! Vigye el azokat egy a begyűjtésre felhatalmazott gyűjtőhelyre. **CZ:** Baterie nepatří do odpadků. Odnešte je na autorizované sběrné místo. **SK:** Batérie nepatria do domáceho odpadu. Odnesťe ich do autorizovaného zberu takéhoto odpadu. **RO:** Bateriile nu trebuie aruncate cu gunoiul menajer. Reciclați-le la un punct de colectare autorizat.

**PL:** Baterie to nie odpady komunalne. Proszę je oddawać do utylizacji w autoryzowanych miejscach zbiórki. **TR:** PİLLERİN tasfiyesi: Piller normal ev çöpiüne atılmamalıdır. Bu pilleri yetkili bir toplama yerine götürün. **ES:** No tire las baterías a la basura doméstica. Llévelas a un punto de recogida autorizado.



Hergestellt in China | Made in China | Fabriqué en Chine | Fabricato in China |  
Made in China | Származási hely: Kína | Vyrobno v Číně | Vyrobené v Číne |  
Tara de provenienta: China | Wyprodukowano w Chinach | Çin malidir | Fabricado en China

Importeur | Importer | Importateur | Importatore | Importeur | Importör  
Dovozce | Dodávateľ | Importator | Importer | İthalatçı | Importador:

**CH:** MediaShop AG | Industriering 3 | 9491 Ruggell | Liechtenstein  
**EU:** MediaShop GmbH | Schneiderstraße 1, Top 1 | 2620 Neunkirchen | Austria  
**Formalmazó:** Telemarketing International Kft. 9028 Győr | Fehérvári út 75. | Hungary  
**TR:** MediaShop Dayanıklı Tüketim Malları Pazarcı A.Ş. | Bayer Cd. Gülbahar Sk.  
Perdemsac Plaza No:17/43 | Kozyatağı | İstanbul | info.tr@mediashop-group.com

**DE | AT | CH:** 0800 376 36 06 – Kostenlose Servicehotline  
**ROW:** +423 388 18 00 | **CZ:** +420 234 261 900 | **SK:** +421 220 990 800 | **RO:** +40 318 114 000 | **HU:** +36 96 961 000  
office@mediashop-group.com | www.mediashop.tv