

Bride droite acier et aluminium similaire à DIN 6314

Description de l'article/illustrations du produit

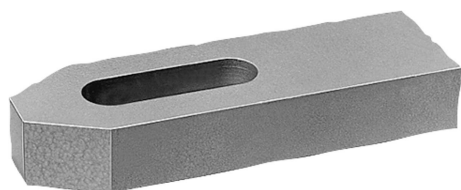

Description

Matière :

Acier de traitement ou aluminium EN AW-7022.

Finition :

Acier : peint.

Aluminium : naturel.

Nota :

Pour l'utilisation avec les rondelles concaves il est recommandé d'utiliser la série large K0729 Forme G.

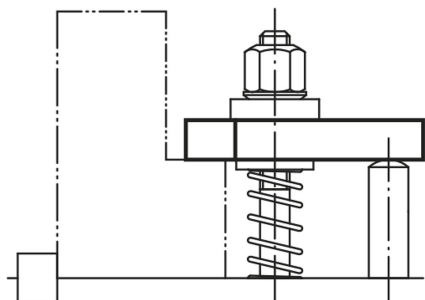

Dessins

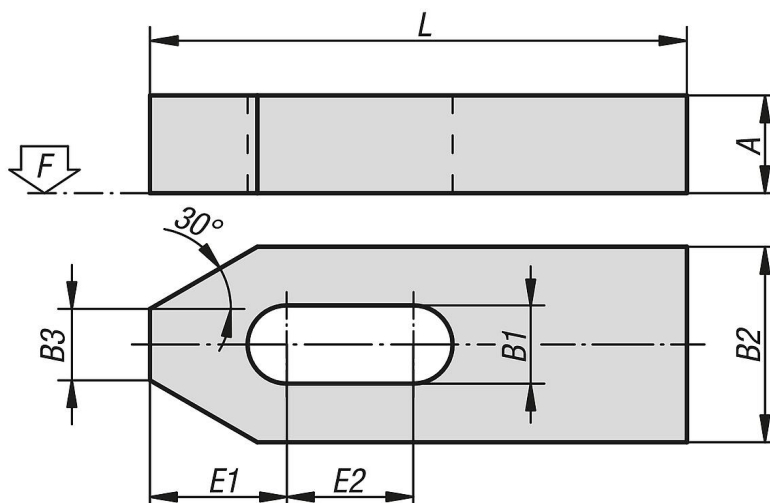

Aperçu des articles

Bride droite, acier et aluminium similaire à DIN 6314

Référence	Matière du corps de base	L	A	B1	B2	B3	E1	E2	F kN	pour vis
K1516.06	acier de traitement	50	10	7	20	8	13,5	13	4,82	M6
K1516.08	acier de traitement	60	12	9	25	10	14,5	13	8,77	M8
K1516.10	acier de traitement	80	15	11	30	12	20,5	19	13,9	M10
K1516.12	acier de traitement	100	20	14	40	14	28	26	20,2	M12/M14
K1516.14	acier de traitement	125	20	14	40	14	28	36	20,2	M12/M14
K1516.16	acier de traitement	125	25	18	50	18	35	27	37,8	M16/M18
K1516.18	acier de traitement	160	25	18	50	18	35	47	37,8	M16/M18
K1516.20	acier de traitement	160	30	22	60	22	41	38	58,8	M20/M22
K1516.201	acier de traitement	200	30	22	60	22	41	58	58,8	M20/M22
K1516.24	acier de traitement	200	30	26	70	26	48	54	84,7	M24
K1516.241	acier de traitement	250	35	26	70	26	48	79	84,7	M24
K1516.30	acier de traitement	250	40	34	80	34	62	66	135	M30/M32

Bride droite acier et aluminium similaire à DIN 6314

Aperçu des articles

Référence	Matière du corps de base	L	A	B1	B2	B3	E1	E2	F kN	pour vis
K1516.301	acier de traitement	315	50	34	80	34	62	96	135	M30/M32
K1516.206	aluminium	50	10	7	20	8	13,5	13	4,82	M6
K1516.208	aluminium	60	12	9	25	10	14,5	13	8,77	M8
K1516.210	aluminium	80	15	11	30	12	20,5	19	13,9	M10
K1516.212	aluminium	100	20	14	40	14	28	26	20,2	M12/M14
K1516.214	aluminium	125	20	14	40	14	28	36	20,2	M12/M14
K1516.216	aluminium	125	25	18	50	18	35	27	37,8	M16/M18
K1516.218	aluminium	160	25	18	50	18	35	47	37,8	M16/M18
K1516.220	aluminium	160	30	22	60	22	41	38	58,8	M20/M22
K1516.2201	aluminium	200	30	22	60	22	41	58	58,8	M20/M22
K1516.224	aluminium	200	30	26	70	26	48	54	84,7	M24
K1516.2241	aluminium	250	35	26	70	26	48	79	84,7	M24
K1516.230	aluminium	250	40	34	80	34	62	66	135	M30/M32
K1516.2301	aluminium	315	50	34	80	34	62	96	135	M30/M32