

Artikel:

W 001 Bandimex Spannwerkzeug



Anwendung:

Mit dem Bandimex W 001 Werkzeug werden folgende Artikel montiert:

- Bandimex L-Bands + L-Clips (siehe Katalogseiten 7 + 8)
- Bandimex Band + Schlaufen (siehe Katalogseiten 4 + 5)
- Bandimex Vorgefertigte Schellen (siehe Katalogseite 8)
- Bandimex Vorgefertigte Schellen in Kombination mit dem dazugehörigen Adapter (siehe Katalogseiten 12+13)

Bitte beachten Sie, daß die verschiedenen Bänder/L-Bänder nur mit den dazugehörigen Schlaufen/L-Clips in Abhängigkeit der Bandbreite montiert werden.

- Zugkraft: über 1,0 to
- Gewicht: 2,0 kg
- Gesenk-geschmiedetes Werkzeug mit integriertem Schneidmesser zum Ablängen der montierten Schellen
- Die Feder am Excenterhebel fixiert das Band während der Montage im Spannwerkzeug
- Standard Werkzeug geeignet für die Montage von Bandimex Artikeln mit den Bandbreiten 6,4 mm bis 19,0 mm
- Schwarze Schutzoberfläche zur Minimierung von Korrosion
- Ersatzteile gem. folgender Liste

ERSATZTEILLISTE FÜR BANDIMEX SPANNWERKZEUG W 001

LFD. NR.	ART.NR.	BEZEICHNUNG
1.	W 011	WERKZEUGGRAHMEN
2.	W 018	EXCENTER-HEBEL
3.	W 020	KURBEL
4.	W 010	SPINDEL
5.	W 015	SCHNEIDMESSERHEBEL
6.	W 016	KUGELLAGER
7.	W 012	SCHNEIDMESSER
8.	W 021	IMBUSSCHRAUBE
9.	W 043	SPANNMUTTER
10.	W 013	KLOBEN
11.	W 017	EXCENTER-HEBELZAPFEN
12.	W 006	SPINDEL UND KURBEL ALS SATZ

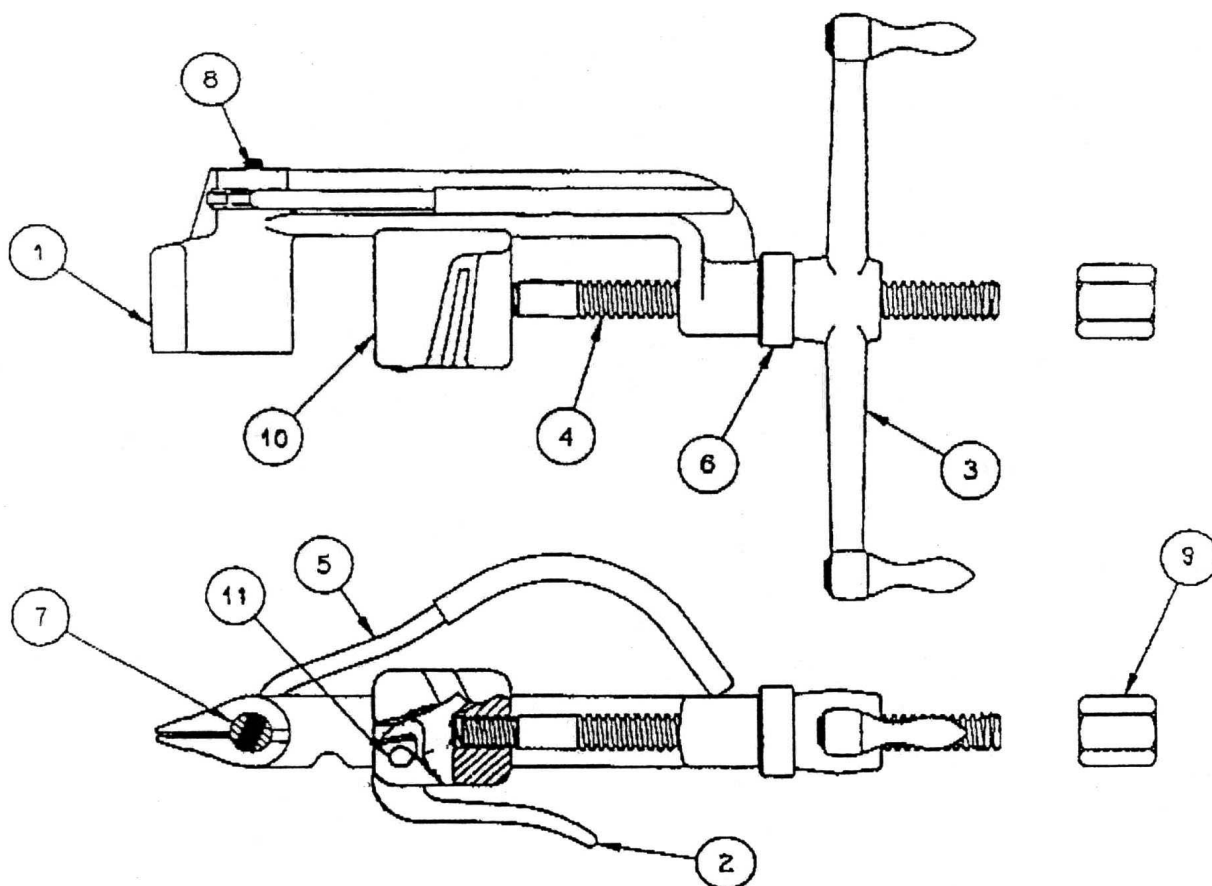



Schlaufe mit den Ohren zum Bandende auf das Band ziehen. Schelle formen, und Band auf Band legen. Schlaufe über beide Bänder ziehen, und das Bandende ca. 30 mm unter die Schlaufe biegen.



Bei hoher Belastung der Schelle, Band zweimal durch die Schlaufe ziehen.



Band in das Spannwerkzeug seitlich einführen, Excenterhebel andrücken, und durch Drehen der Kurbel Schelle anziehen. Die maximale Spannung ist erreicht, wenn das Band nicht mehr unter der Schlaufe durchzieht.

Nach Erreichen der erforderlichen Spannung das Werkzeug langsam über die Schlaufe biegen. Dabei gleichzeitig die Kurbel um ca. eine halbe Umdrehung lösen, um Spannungsverlust und Reißen des Bandes zu vermeiden.



Um das Band abzuschneiden, Schneidhebel ruckartig ziehen, und das abgeschnittene Bandende mit dem Daumen andrücken.



Mit einem Hammer das Band flach auf die Schlaufenbrücke schlagen, und zur Sicherung des Bandendes die beiden Ohren der Schlaufe umlegen.

