

MVL 2/25 rot/red

Industrial Connectors:Meß- und Prüfzubehör:Meßleitungen:2 mm System

Produktbeschreibung

Beschreibung	Umspritzte Messleitung, beidseitig 2mm Stecker, Messing vernickelt und 2 mm Buchse mit Kontaktfeder für Turmsteckbauweise. Hochflexible Litzenleitung, Griffhülse und Leitung trittfest.
Typ	MVL 2/25 rot/red
Bestell-Nr.	973 594-101
System	2 mm System
Leitungslänge	25 cm
Leitungsquerschnitt	0,5 mm ²
Leitungsmaterial	PVC
Leitungsfarbe	rot
Gehäusefarbe	rot
Farbvarianten	● ●
weitere Standardvarianten	Gehäusefarbe schwarz, Bestell-Nr. 973 596-100

Zeichnung

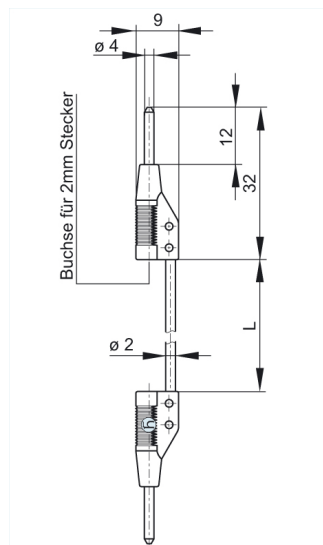

Technische Daten

Stiftdurchmesser	2 mm
Kontaktart	gefederte Buchse, ungefederter Stift
Anschlußart	Stift 2 mm Durchmesser
Leitungsspezifikation	hochflexible Schlauchleitung
Bemessungsspannung	DC 60 V
Bemessungsstrom	6 A
Durchgangswiderstand	17 mOhm

Werkstoff

Kontaktmaterial	Messing
Kontaktflächenmaterial	vernickelt
Gehäusematerial	PP

Umgebungsbedingungen

Temperaturbereich

-40 °C bis +60 °C