

# Instrucciones de montaje para el cierrapuertas T44



■ **con amortiguación de apertura**  
(dependiente de la velocidad de cierre)

■ **autorizados para puertas cortafuegos**

**DIN  
EN 1154**

**Tamaños**

**Ancho de puerta**

2 - 5

0,6 - 1,25 m

4 - 6

1,1 - 1,40 m

- 1 Comprobar que la puerta cierra con suavidad y sin problemas y si es necesario, repararla.
- 2 Alinear la plantilla de montaje (a) sobre el borde (b) y la bisagra (c) y fijar con cinta adhesiva.
- 3 Marcar las perforaciones de fijación (d) (perforar la plantilla de montaje).
- 4 Retirar la plantilla de montaje, realizar las perforaciones conforme a las instrucciones sobre las marcas de la plantilla y, si es necesario, aplicar roscas.
- 5 Atornillar el cierrapuertas (e).
- 6 Encajar la palanca (f) en perpendicular con respecto al cierrapuertas. Fijar la palanca con un tornillo de fijación (g) para que no se deslice hacia afuera.
- 7 Colocar la varilla de tracción (h). Ajustar la longitud de la varilla de tracción de modo que quede en perpendicular con respecto a la puerta.
- 8 Ajustar el cierrapuertas conforme a la ilustración (i).
- 9 Tras el montaje, colocar este manual bajo el revestimiento.

## Montaje normal en el lado de apertura

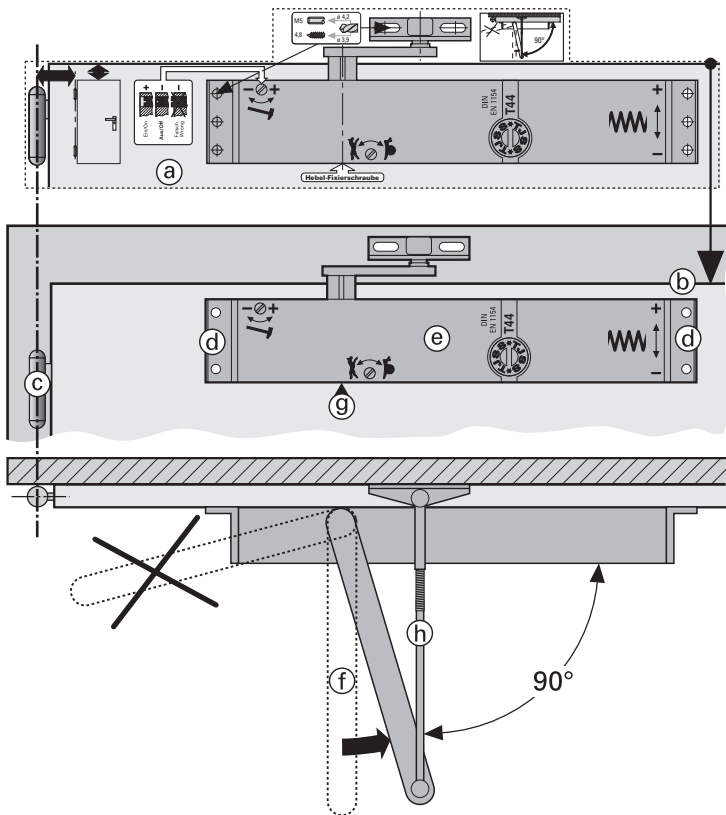

## Montaje invertido en el lado contrario al de apertura

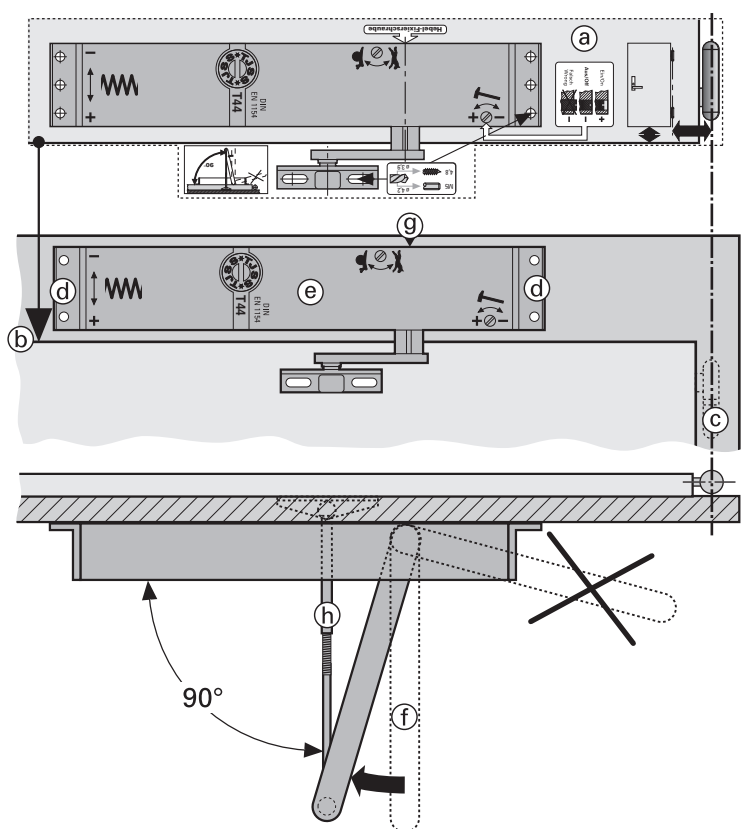

**i**

Ajuste de fábrica

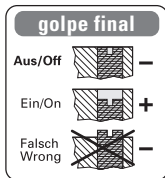

Palanca extraíble hasta 20 mm

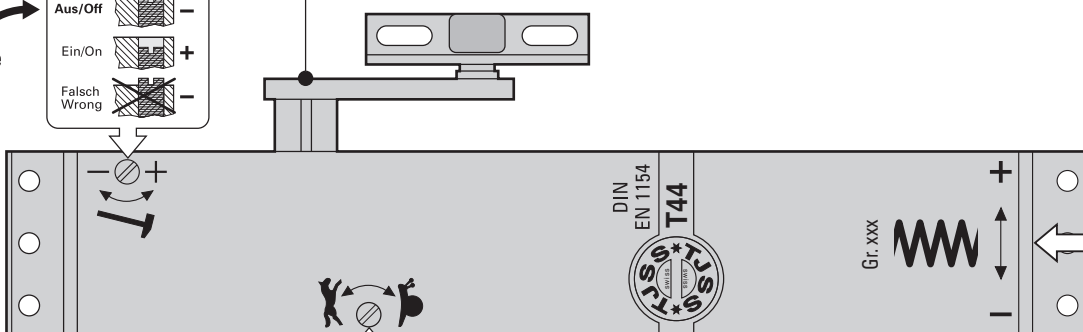

**velocidad de cierre**  
(regulada conforme a la amortiguación de apertura) ajuste de fábrica = 5 segundos

**fuerza de cierre**

Ajustado centrado para ancho de puerta 1 m (no se puede reducir en puertas cortafuegos).  
Ajustable 8 giros en dirección + o -