

596381-000 ✓ AKTIV

Raychem

Interne TE-Nummer 596381-000

Rings & Spades, 16 – 14 AWG, 1.5 – 2.5 mm², M6, Stud Diameter

6.5 mm [.256 in], Tongue Thickness .7874 mm [.031 in], Closed

Barrel, Straight

[Auf TE.com ansehen>](#)



Kontakte & Kabelverbinder > Ringe und Gabelkontakte

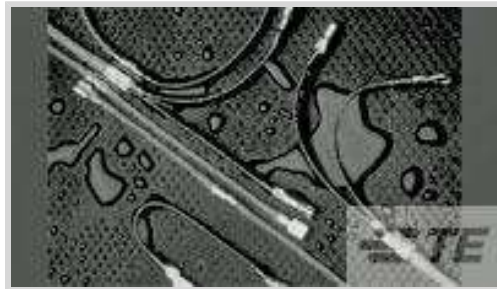

Wire Size: 1.5 – 2.5 mm²

Bolzensgröße: M6

Bolzendurchmesser: 6.5 mm [.256 in]

Zungendicke: .7874 mm [.031 in]

Eigenschaften

Produktmerkmale

Beschreibung der Form	RING-008
Bolzensgröße	M6
Hülstentyp	Geschlossene Hülse
Abdichtbar	Nein
Insulated	Yes
Leitungs-/Kabeltyp	Regulärer Draht
Unterstützungsausführung	Isolationsunterstützung

Konfigurationsmerkmale

Bohrungsanzahl	1
Klemmenwinkel	Gerade

Sonstige Eigenschaften

Prüfsteckplatz	Nein
Farbe der Isolierhülse	Blau
Gewicht pro Stück	2.06 g[.0726 oz]
Beschichtungsmaterial	Kupfer, Zinn

Kontaktmerkmale

Klemmenausrichtung	Gerade
--------------------	--------

Montage und Anschluss technik

Drahtisolationsunterstützung	Mit
------------------------------	-----

Abmessungen

Wire Size	1.5 – 2.5 mm ²
Bolzendurchmesser	6.5 mm [.256 in]
Zungendicke	.7874 mm [.031 in]
Gesamtlänge	36.576 mm [1.44 in]
Zylinderninnendurchmesser	4.5974 mm [.181 in]

Verwendungsbedingungen

Betriebstemperaturbereich	-55 – 125 °C
---------------------------	--------------

Betrieb/Anwendung

Starke Beanspruchung	Nein
----------------------	------

Industriestandards

Mit behördlicher Genehmigung	Nein
------------------------------	------

Verpackungsmerkmale

Verpackungsmenge	1000
Verpackungsmethode	Paket

Weitere

Kommentar	Crimpverbindung
-----------	-----------------

Produkt-Compliance

[Bitte besuchen Sie die Produktseite auf TE.com um Informationen über Produktkonformität zu erhalten.>](#)

EU RoHS Richtlinie 2011/65/EU	Konform
EU ELV Richtlinie 2000/53/EG	Konform
China RoHS 2 Richtlinie MIIT Order No 32, 2016	Keine eingeschränkten Materialien oberhalb der Grenzwerte
EU REACH Verordnung (EG) No. 1907/2006	Current ECHA Candidate List: JAN 2020 (205) Candidate List Declared Against: JUL 2019 (201) Does not contain REACH SVHC
EU REACH Verordnung (EG) No. 1907/2006	Current ECHA Candidate List: JAN 2020 (205) Candidate List Declared Against: JUL 2019 (201)
Halogengehalt	Außerhalb des Geltungsbereichs – von den Anforderungen an den Halogengehalt

ausgenommen

Lötbarkeit

Für Lötbarkeit nicht zutreffend

Produktkonformitäts-Disclaimer

Diese Informationen beruhen auf angemessenen Erkundigungen bei unseren Lieferanten und entsprechen unserem derzeitigen Wissensstand auf Grundlage der Angaben der Lieferanten. Diese Informationen können Änderungen erfahren. Die von TE als EU RoHS-konform ermittelten Teile weisen einen maximalen Gewichtsanteil von 0,1 % Blei, Chrom VI, Quecksilber, PBB, PBDE, DBP, BBP, DEHP und DIBP sowie 0,01 % Kadmium im homogenen Werkstoff auf oder sind gemäß der Anhänge zur Richtlinie 2011/65/EU (RoHS2) von diesen Grenzwerten ausgenommen. Elektrische und elektronische Endprodukte erhalten gemäß der Richtlinie 2011/65/EU eine CE-Kennzeichnung. Die Komponenten sind möglicherweise nicht CE-gekennzeichnet. Zusätzliche weisen die von TE als EU ELV-konform ermittelten Teile einen maximalen Gewichtsanteil von 0,1 % Blei, Chrom VI und Quecksilber sowie 0,01 % Kadmium im homogenen Werkstoff auf oder sind gemäß der Anhänge zur Richtlinie 2000/53/EG (ELV) von diesen Grenzwerten ausgenommen. Bezüglich der REACH Bestimmungen beruht die TE-Information über SVHC in den Artikeln für diese Teilenummer noch auf den „Leitlinien zu den Anforderungen für Stoffe in Erzeugnissen“ (Version: 2, April 2011) der European Chemicals Agency (ECHA), wobei der Grenzwert von 0,1% (nach Gewicht) auf das Fertigprodukt bezogen ist. TE ist sich des EuGH-Urteils vom 10. September 2015, auch bekannt als O5A (Once An Article Always An Article), bewusst, welches besagt, dass im Falle von 'komplexen Erzeugnissen', der Schwellenwert für eine SVHC sowohl auf das Produkt als Ganzes und gleichzeitig auf jeden der Artikel, aus denen sich das Produkt zusammensetzt, angewendet wird. TE hat diesen Entscheid auf der Grundlage der neuen ECHA ' Leitlinien zu den Anforderungen für Stoffe in Erzeugnissen' (Juni 2017, Version 4,0) ausgewertet und wird seine Deklarationen entsprechend aktualisieren.

Kunden kauften auch diese Produkte

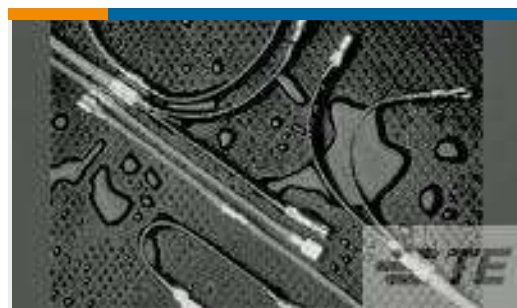
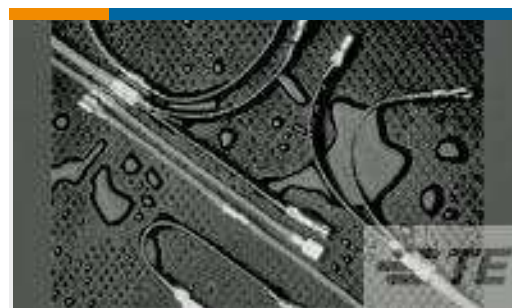
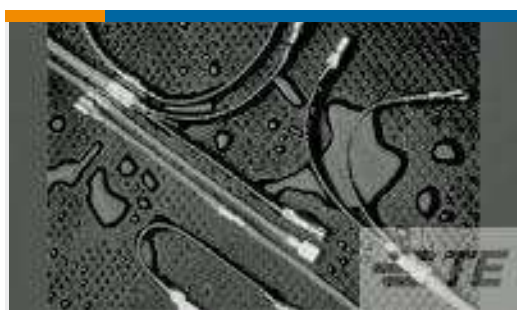
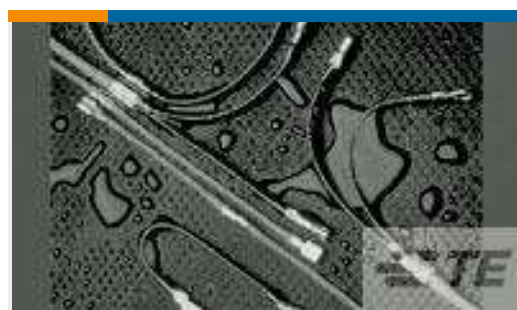
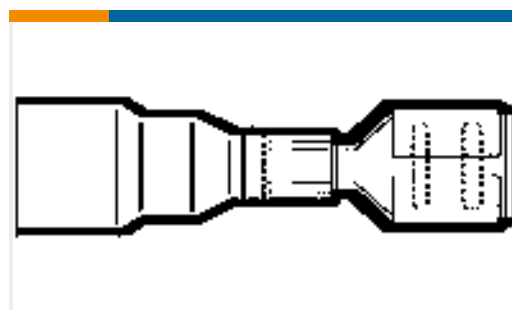
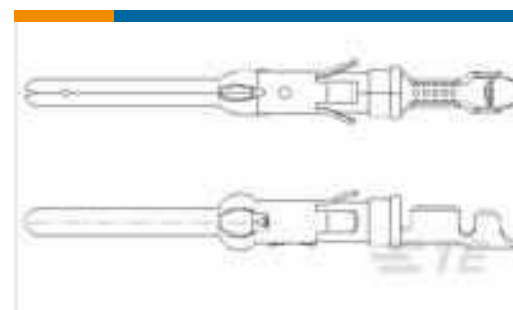
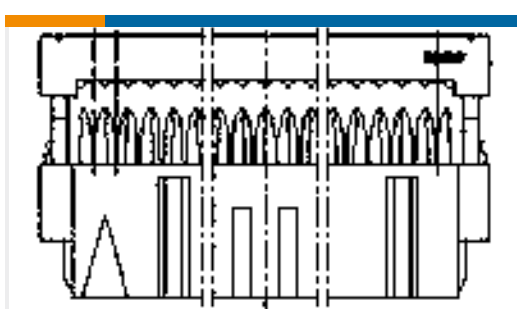
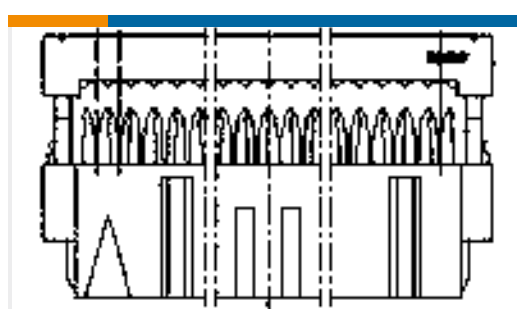
TE Teilenummer157013-000
B-106-1502-STE Teilenummer899003-000
B-106-1603TE Teilenummer224793-000
B-106-1601TE Teilenummer467777-000
B-106-4632TE Teilenummer177469-000
B-106-3632TE Teilenummer765793-000
B-106-1802TE Teilenummer518553-000
B-106-3631TE Teilenummer1-163081-1
.062 DIA PIN ASSY 3+TE Teilenummer6-215915-0
AMP-LATCH 15.2 HIGH TAPETE Teilenummer6-215915-4
AMP-LATCH 15.2 HIGH TAPE



Dokumente

Produktzeichnungen

[B-106-1602](#)

Englisch

CAD-Dateien

[3D PDF](#)

3D

Kundenmodell

[ENG_CVM_CVM_596381-000_A.2d_dxf.zip](#)

Englisch

Kundenmodell

[ENG_CVM_CVM_596381-000_A.3d_igs.zip](#)

Englisch

Kundenmodell

[ENG_CVM_CVM_596381-000_A.3d_stp.zip](#)

Englisch

Indem Sie die CAD-Datei herunterladen stimmen Sie den [allgemeinen Verkaufsbedingungen](#) zu.

Datenblätter/ Katalogseiten

[1654025_Sec8_B-106](#)

Englisch

[Raychem Electrical Interconnect Products](#)

Englisch

Produktspezifikationen

[Installation Procedure for Duraseal Splices and Terminals](#)

Englisch