

Kostki dociskowe mimośrodowe boczne

Opis artykułu/ilustracje produktu

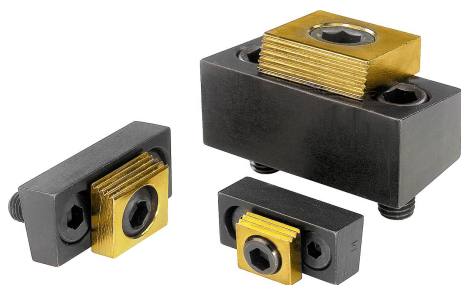

Przykład rozwiązania przyrządu wielogniazdowego z użyciem kostek dociskowych bocznych

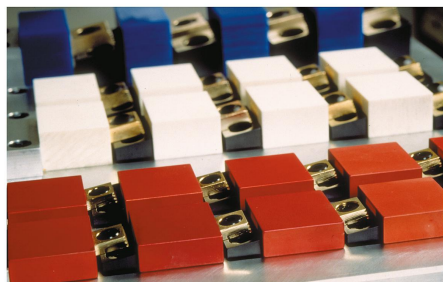

Opis

Materiał:

Stal.

Wersja:

Korpus ulepszony cieplnie i oksydowany.

Element zaciskowy utwardzony dyfuzyjnie i mosiądzowany.

Wskazówka:

Za pomocą zacisków mimośrodowych można tworzyć ekonomiczne i zwarte przyrządy mocujące wielogniazdowe.

W przyrządach wielogniazdowych można wykorzystać tylną część korpusu kostki jako opór dla sąsiedniego detalu.

Zalecany montaż w rowku o szerokości $B + 0,05$ mm. Wysokość roboczą płytki dociskowej można zmieniać, dobierając głębokość rowka.

Rysunki

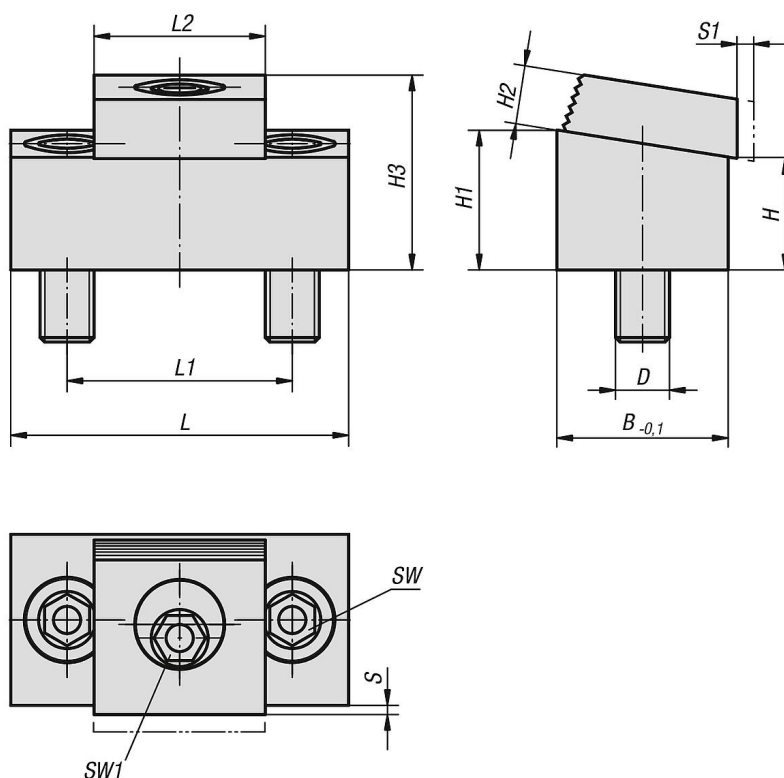

Przegląd artykułów

Kostki dociskowe mimośrodowe boczne

Kostki dociskowe mimośrodowe boczne

Przegląd artykułów

Nr Zamówienia	L	L1	L2	B	H	H1	H2	H3 maks.	S	D	S1 (droga zaciskania)	SW	SW1	Siła zacisku kN	Maks. moment dokręcania Nm
K0036.08	43,2	25,4	19	19	12,7	15,7	6,4	21,4	1,5	M8	1,6	5	7	8,9	28
K0036.10	54	33,5	25,4	25,4	11,4	15,4	9,7	24,5	1,8	M10	2	7	8	17,8	88
K0036.12	75	50,8	38	38,1	25,5	31,5	13	43	2,05	M12	2,5	10	12	26,7	135