

## Nakrętki sześciokątne z gniazdem kulowym

Opis artykułu/ilustracje produktu



### Opis

#### Materiał:

Stal do ulepszenia cieplnego lub stal nierdzewna A2.

#### Wersja:

Wersja stalowa:

Ulepszona cieplnie do 900 N/mm, oksydowana.

Wersja ze stali nierdzewnej:

Ulepszona cieplnie do 900 N/mm, z połyskiem.

#### Wskazówka:

Elementy z zabezpieczeniem przed zgubieniem (jednoczęściowe).

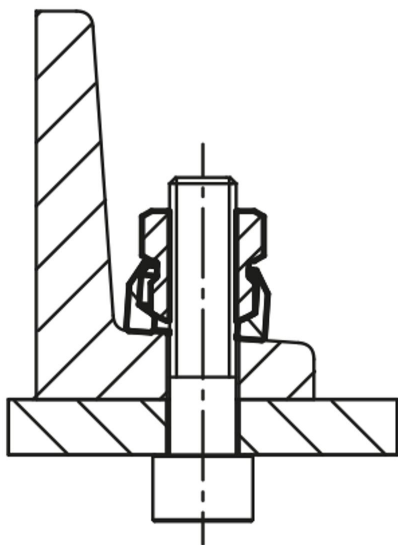

### Rysunki

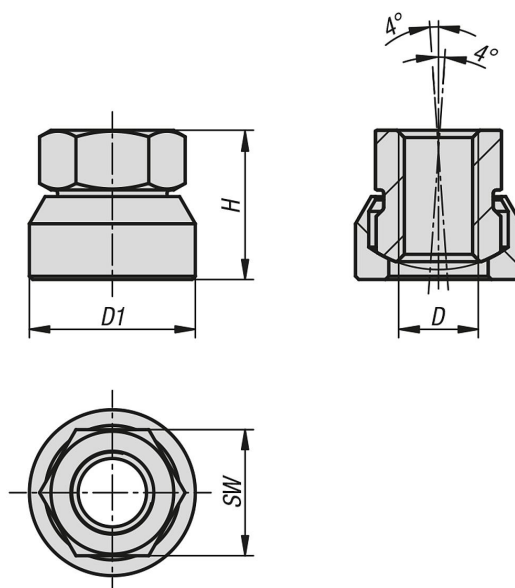

### Przegląd artykułów

## Nakrętki sześciokątne z gniazdem kulowym

### Przegląd artykułów

#### Nakrętki sześciokątne z gniazdem kulowym

| Nr Zamówienia | Materiał korpusu   | D   | D1 | H    | SW |
|---------------|--------------------|-----|----|------|----|
| K0794.08      | stal               | M8  | 18 | 15   | 13 |
| K0794.10      | stal               | M10 | 22 | 18,5 | 17 |
| K0794.12      | stal               | M12 | 25 | 22,5 | 19 |
| K0794.16      | stal               | M16 | 31 | 29   | 24 |
| K0794.808     | stal nierdzewna A2 | M8  | 18 | 15   | 13 |
| K0794.810     | stal nierdzewna A2 | M10 | 22 | 18,5 | 17 |
| K0794.812     | stal nierdzewna A2 | M12 | 25 | 22,5 | 19 |
| K0794.816     | stal nierdzewna A2 | M16 | 31 | 29   | 24 |