



**inter**  **BÄR**

ELEKTROZUBEHÖR



## Gesamtübersicht

Silikon-Gehäuse MAXI	S.	4 + 5
Kinder-Sicherheitsprodukte	S	6 + 7
Schnur-Zwischenschalter	S	8 - 11
Tret-Zwischenschalter/Endschalter	S.	12 + 13
Dimmer	S	14 - 16
Truhen-Taster	S.	16
Wippenschalter	S.	17 - 21
Druckschalter	S.	21 - 23
Zugschalter	S.	24 - 26
Kippschalter/Sonderprodukte	S.	26, 27 + 30
LED-Produkte	S.	28 + 29

## Overview

Silicon Housing MAXI	S.	4 + 5
Child protection products	S.	6 + 7
Line-intermediate switches	S.	8 - 11
Foot-intermediate switches/Line end-switches	S.	12 + 13
Dimmer	S.	14 - 16
Console switches	S.	16
Rocker switches	S.	17 - 21
Push button switches	S.	21 - 23
Pull cord switches	S.	24 - 26
Toggle switches/Special products	S.	26, 27 + 30
LED products	S.	28 + 29



All items also available in single packing

Alle Artikel auch in SB-Verpackung lieferbar

inter BÄR GmbH + Co. KG

Hälverstraße 43  
 D-58579 Schalksmühle  
 Telefon ++49 (0) 23 55/893-0  
 Telefax ++49 (0) 23 55/893-190  
 Internet: [www.interbaer.de](http://www.interbaer.de)  
 E-Mail: [info@interbaer.de](mailto:info@interbaer.de)





**6 A**



**2-polig/ 2-pole**



**transparent**



**titan**

## Silikongehäuse MAXI Serie 1000

für Halogen-Kaltlichtspiegellampen  
 Ø 51 mm, 12 V, max. 35 Watt,  
 mit Kabel und Keramikfassung, ohne Leuchtmittel.

	Artikel-Nr.	VPE
transparent	1000-001.01	1
weiß	1000-008.01	1
rot	1000-002.01	auf Anfrage
blau	1000-003.01	auf Anfrage
grau	1000-005.01	auf Anfrage
gelb	1000-006.01	auf Anfrage



## Silicone Housing MAXI Type 1000

for halogen cold light reflector lamps, Ø 51 mm,  
 12 V, max. 35 Watt,  
 with cable and ceramic holder, without illuminant

	item no.	PU
transparent	1000-001.01	1
white	1000-008.01	1
red	1000-002.01	on request
blue	1000-003.01	on request
grey	1000-005.01	on request
yellow	1000-006.01	on request

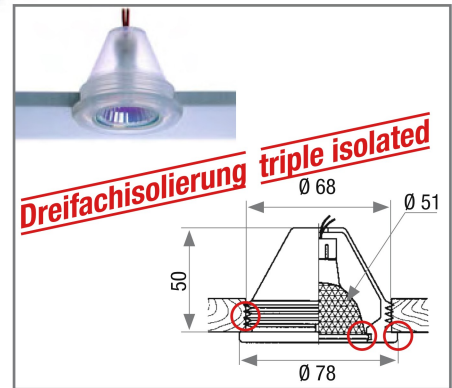

## Dekorringe Serie 1002

für Silikon-Gehäuse MAXI Serie 1000

	Artikel-Nr.	VPE
Messing blank	1002-010.01	1
Messing matt gebürstet	1002-011.01	1
Edelstahl matt gebürstet	1002-030.01	1
Edelstahl blank	1002-020.01	1



## Decoration Frame Type 1002

for silicone housing MAXI type 1000

	item no.	PU
brass shiny	1002-010.01	1
satin brass	1002-011.01	1
stainless steel shiny	1002-020.01	1
satin stainless steel	1002-030.01	1

## Silicone Housing MAXI for low voltage halogen spots

Silicone housing MAXI is composed of high-temperature-resistant high-tech-elastomer and multifaceted applicable.

- rust-free
- UV and ozone resistant, non-aging
- heat and cold resistant
- weather and maritime climate resistant
- patented
- easy assembling and disassembling
- no single component assembly
- illuminant change of without tool
- without ferrule
- suitable also for booth construction and shopfitting

- quick installation feature
- springless fixing

### Fixture and fitting:

- solid material in different thickness
- suitable for easily breaking materials such as Rigips®, plaster boards, fibre boards, flake boards

## Silikon-Gehäuse MAXI für Nieder-volt-Halogen-Einbaustrahler

Das Silikon-Gehäuse MAXI besteht aus einem hochtemperatur-beständigen High-Tech-Elastomer mit überragenden Werkstoffeigenschaften und damit einer Vielzahl von Anwendungsbereichen.

- absolut rostfrei
- uv-, ozon- und alterungsbeständig
- hitze- und kältebeständig
- hervorragend wetter- und seeklimabeständig
- patentgeschützt
- problemloser schneller Ein- und Ausbau
- keine Einzelteilmontage
- Leuchtmittelwechsel ohne Werkzeug
- keine störenden Metallringe
- auch im Laden- und Messebau einsetzbar (Dekoranpassung!)

- Schnellmontage-Technik
- federnlose Befestigung

### Einbau in:

- Vollmaterial unterschiedlicher Stärke
- in leicht ausbrechendes Material wie Rigips®, Faserplatten, Spanplatten usw.



**Montagebeispiel**



## Teddy® Serie 6310

Steckdosenschutz **zum Einstecken** in Schutzkontakt-Steckdosen. Nur mit dem beigefügten Spezial-schlüssel aus der Steckdose zu entfernen.

### 5 Stück und 3 Schlüssel im Klarsichtbeutel

Abdeckkappe	Artikel-Nr.	VPE	Beutel
weiß mit Schlüssel	6310-001.01	10	
schwarz mit Schlüssel	6310-002.01	10	
braun mit Schlüssel	6310-003.01	10	

### lose geschüttet

Abdeckkappe	Artikel-Nr.	VPE
weiß mit Schlüssel	6310-001.10	50
schwarz mit Schlüssel	6310-002.10	50
braun mit Schlüssel	6310-003.10	50



## Teddy® Type 6310

Socket guard **for insertion** into SCHUKO sockets. Use the enclosed special key to remove from the socket only.

### 5 pieces and 3 keys in transparent bag

Socket guard	item no.	PU	bag
white with key	6310-001.01	10	
black with key	6310-002.01	10	
brown with key	6310-003.01	10	

### in bulk

Socket guard	item no.	PU
white with key	6310-001.10	50
black with key	6310-002.10	50
brown with key	6310-003.10	50

## Schutzkappe Serie 2002

Zum **Einstecken** in Schutzkontakt-Steckdosen.

### 10 Stück im Klarsichtbeutel

	Artikel-Nr.	VPE	Beutel
weiß	2002-004.02	10	



## Protective Cap Type 2002

**For insertion** into earth-contact-sockets "SCHUKO".

### 10 pieces in transparent bag

	item no.	PU	bag
white	2002-004.02	10	

## Teddy®-Automatic Serie 6320

Steckdosenschutz **zum Einkleben** in Schutzkontakt-Steckdosen.

### 5 Stück auf Blisterkarte

	Artikel-Nr.	VPE	Karten
weiß	6320-001.01	20	
schwarz	6320-002.01	20	
braun	6320-003.01	20	



### lose geschüttet

	Artikel-Nr.	VPE
weiß	6320-001.10	250
schwarz	6320-002.10	250
braun	6320-003.10	250



## Teddy®-Automatic Type 6320

Socket guard **to paste** into earth-contact-sockets "SCHUKO".

### 5 pieces on blister card

	item no.	PU	card
white	6320-001.01	20	
black	6320-002.01	20	
brown	6320-003.01	20	



### in bulk

	item no.	PU
white	6320-001.10	250
black	6320-002.10	250
brown	6320-003.10	250

## Steckdosenschutz-Automatic Serie 8500

Schiebetechnik, ohne Klebeplättchen.

Mit Aussparung für den Erdungskontakt für das französische System.

### lose geschüttet

	Artikel-Nr.	VPE
weiß	8500-001.10	250



## Socket Guard-Automatic Type 8500

Telescoping technology, without adhesive pad, suitable as well for the French system.

### in bulk

	item no.	PU
white	8500-001.10	250



## Teddy® -duo Serie 6330

Orientierungslicht und Steckdosenschutz, mit Schlüssel.

1 Stück auf Blisterkarte

Orientierungslicht	Artikel-Nr.	VPE	Karten
rot	6330-001.01	20	
rot mit Motiv	6330-011.01	20	



## Teddy® -duo Type 6330

Orientation light and socket guard with key.

1 piece on blister card

orientation light	item no.	PU	cards
red	6330-001.01	20	
red with image	6330-011.01	20	



## Teddy® -Kindersafe Serie 6350

Lebensmittelecht.

3fach verwendbar als:

- Türsicherung
- Schubladensicherung
- Schubladenstopper

3 Stück in Klappblister

weiß	Artikel-Nr.	VPE	Klappblister
	6350-001.01	20	



## Teddy® -Child Safety Type 6350

food grade

Multi-purpose child protection:

- door locking
- drawer locking
- drawer stopper

3 pieces in blister pack

white	item no.	PU	blister pack
	6350-001.01	20	



## Sicherheits-Drehknöpfe für Elektroherde Serie 8530

Der Sicherheitsdrehknopf ist erst aktiv, wenn das Kopfteil ca. 2,5 mm nach innen gedrückt wird.

- mit Kinderschutz
- universell einsetzbar für alle Elektroherde, Mikrowellen, Badheizer mit Normachse 6 x 4,6 mm Durchmesser

1 Stück auf SB Karte

weiß	Artikel-Nr.	VPE	Karten
0 - 3	8530-180.01	10	
0 - 12	8530-181.01	10	
Strich	8530-182.01	10	
Backofen	8530-183.01	10	
Schweif	8530-184.01	10	



1 Stück auf SB Karte

anthrazit	Artikel-Nr.	VPE	Karten
0 - 3	8530-140.01	10	
0 - 12	8530-141.01	10	
Strich	8530-142.01	10	
Backofen	8530-143.01	10	
Schweif	8530-144.01	10	



5 Stück auf SB Karte

bestehend aus:	3 Stück 0 - 3	Karten
	1 Stück 0 - 12	
	1 Stück Backofen	
	Artikel-Nr.	VPE
weiß	8530-580.01	10
anthrazit	8530-540.01	10

## Safety Rotating Knobs for electric ovens Type 8530

The safety rotating knob can only be used when the head part will be pressed inwards.

- with child protection
- all purpose for all electric ovens, microwaves, electric bath heater with standard shaft 6 x 4,6 mm diameter

1 piece on blister card

white	item no.	PU	cards
0 - 3	8530-180.01	10	
0 - 12	8530-181.01	10	
mark	8530-182.01	10	
oven	8530-183.01	10	
streak	8530-184.01	10	

1 piece on blister card

anthracite	item no.	PU	cards
0 - 3	8530-140.01	10	
0 - 12	8530-141.01	10	
mark	8530-142.01	10	
oven	8530-143.01	10	
streak	8530-144.01	10	

5 pieces on blister card

consisting of	3 pieces 0 - 3	cards
	1 piece 0 - 12	
	1 piece oven	
	item no.	PU
white	8530-580.01	10
anthracite	8530-540.01	10

## Schnur-Zwischenschalter Serie 5044

2(1) A, 250 V~, **Ausschalter, 1-polig**  
LBH 81 x 32 x 29 mm

Gehäuse und Zugentlastung geschraubt, Schraubkontakte, 2 Verbindungsklemmen, Wendezugentlastung für 2 x 0,75 mm<sup>2</sup> + 3 x 0,75 mm<sup>2</sup> Kabel.

CE

Gehäuse	Knopf	Artikel-Nr.	VPE
transparent	transparent	5044-000.01	20
weiß	schwarz	5044-001.01	20
schwarz	schwarz	5044-004.01	20
weiß	weiß	5044-008.01	20
braun	beige	5044-009.01	20
gold	gold	5044-010.01	20
titan	schwarz	5044-020.01	20



## Line-intermediate Switch Type 5044

2 (1) A, 250 V-AC, **on-off switch, 1-pole**  
LWH 81 x 32 x 29 mm

screwed housing and strain relief, screw terminals, 2 connecting terminals, strain relief suitable for cable 2 x 0.75 mm<sup>2</sup> and 3 x 0.75 mm<sup>2</sup>.

CE

housing	button	item no.	PU
transparent	transparent	5044-000.01	20
white	black	5044-001.01	20
black	black	5044-004.01	20
white	white	5044-008.01	20
brown	beige	5044-009.01	20
gold	gold	5044-010.01	20
titan	black	5044-020.01	20

## Schnur-Zwischenschalter Serie 5052

2 A, 250 V, **2-polig**,  
LBH 66 x 30 x 21 mm

Unbeleuchtet, für Geräte der Schutzklasse II, für doppelt isoliertes Flachkabel 2 x 0,75 mm<sup>2</sup>, Kennzeichnung 0 - I, Schraubkontakte.

CE

Gehäuse	Knopf	Artikel-Nr.	VPE
schwarz	schwarz	5052-004.01	20
weiß	weiß	5052-008.01	20



## Line-intermediate Switch Type 5052

2 A, 250 V-AC, **2-pole**,  
LWH 66 x 30 x 21 mm

non-illuminated, for devices of protection class II, for double insulated flat cable 2 x 0.75 mm<sup>2</sup>, marking 0-I, screw terminals.

CE

housing	rocker	item no.	PU
black	black	5052-004.01	20
white	white	5052-008.01	20

## Schnur-Zwischenschalter Serie 5052

2 A, 250 V, **2-polig**,  
LBH 66 x 30 x 21 mm

**Beleuchtet**, für Geräte der Schutzklasse II, für doppelt isoliertes Flachkabel 2 x 0,75 mm<sup>2</sup>, Kennzeichnung 0 - I, Schraubkontakte.

CE

Gehäuse	Knopf	Artikel-Nr.	VPE
schwarz	weiß	5052-104.01	20
weiß	weiß	5052-108.01	20



## Line-intermediate Switch Type 5052

2 A, 250 V-AC, **2-pole**,  
LWH 66 x 30 x 21 mm

**illuminated**, for devices of protection class II, for double insulated flat cable 2 x 0.75 mm<sup>2</sup>, marking 0-I, screw terminals.

CE

housing	rocker	item no.	PU
black	white	5052-104.01	20
white	white	5052-108.01	20





## Schnur-Zwischenschalter Serie 5055

3(2) A, 250 V~, Ausschalter, 1-polig  
LBH 67 x 22 x 17 mm

Gehäuseschnappmontage, für doppelt isoliertes Flachkabel 2 x 0,75 mm<sup>2</sup>, mit Verbindungsklemme für Null-Leiter, Zugentlastung durch Isolierstoffschrauben, Schraubkontakte.

CE

Gehäuse	Wippe	Artikel-Nr.	VPE
schwarz	schwarz	5055-004.01	50
weiß	weiß	5055-008.01	50
braun	braun	5055-009.01	50
gold	gold	5055-010.01	50
titan	schwarz	5055-020.01	50



## Line-intermediate Switch Type 5055

3 (2) A, 250 V-AC, on-off-switch, 1-pole  
LWH 67 x 22 x 17 mm

catch locking housing for double insulated flat cable 2 x 0.75 mm<sup>2</sup>, connecting terminal for neutral conductor, strain relief by insulant screws, screw terminals.

CE

housing	rocker	item no.	PU
black	black	5055-004.01	50
white	white	5055-008.01	50
brown	brown	5055-009.01	50
gold	gold	5055-010.01	50
titan	black	5055-020.01	50

## Schnur-Zwischenschalter Serie 8006

6(4) A, 250 V~, Ausschalter, 1-polig  
LBH 76 x 26 x 23 mm

Gehäuse geschraubt, Zugentlastung zum Schrauben, 2 Verbindungsklemmen, Kennzeichnung 0 - I, Schraubkontakte, für Kabel 2 x 0,75 mm<sup>2</sup> + 3 x 0,75 mm<sup>2</sup>.

Diese Ausführung eignet sich zum sekundärseitigen Schalten von Halogenleuchten.

CE

Gehäuse	Wippe	Artikel-Nr.	VPE
schwarz	schwarz	8006-004.01	50
weiß	weiß	8006-008.01	50
braun	braun	8006-009.01	50
gold	braun	8006-010.01	50



## Line-intermediate Switch Type 8006

6 (4) A, 250 V-AC, on-off-switch, 1-pole  
LWH 76 x 26 x 23 mm

screwed housing and strain relief, 2 connecting terminals, marking 0-I, screw terminals, for cable 2 x 0.75 mm<sup>2</sup> and 3 x 0.75 mm<sup>2</sup>.

This type is suitable for switching the secondary circuit of halogen lamps.

CE

housing	rocker	item no.	PU
black	black	8006-004.01	50
white	white	8006-008.01	50
brown	brown	8006-009.01	50
gold	brown	8006-010.01	50

## Schnur-Zwischenschalter Serie 8018

2(0,7) A, 250 V~ AC, **Ausschalter, 1-polig, Kugelform**

Mit Verbindungsklemme für Null-Leiter,  
für doppelt isoliertes Flachkabel 2 x 0,75 mm<sup>2</sup>,  
Schraubkontakte.

CE

Gehäuse	Knopf	Artikel-Nr.	VPE
transparent	transparent	8018-000.01	25
rot	schwarz	8018-002.01	auf Anfrage
schwarz	schwarz	8018-004.01	25
weiß	weiß	8018-008.01	25
blau	schwarz	8018-011.01	auf Anfrage
gelb	schwarz	8018-006.01	auf Anfrage
grün	schwarz	8018-007.01	auf Anfrage



## Line-intermediate Switch Type 8018

2 (0,7) A, 250 V-AC, **on-off switch, ball-shape**

Connecting terminal for neutral-conductor,  
for double insulated flat cable 2 x 0.75 mm<sup>2</sup>,  
screw terminals

CE

housing	button	item no.	PU
transparent	transparent	8018-000.01	25
red	black	8018-002.01	on request
black	black	8018-004.01	25
white	white	8018-008.01	25
blue	black	8018-011.01	on request
yellow	black	8018-006.01	on request
green	black	8018-007.01	on request

## Schnur-Zwischenschalter Serie 8007

2 A, 250 V~, **Ausschalter, 1-polig**  
LBH 61 x 23 x 15 mm

Zugentlastung und Gehäuse geschraubt,  
für doppelt isoliertes Flachkabel 2 x 0,75 mm<sup>2</sup>,  
Verbindungsklemme für Null-Leiter,  
Schraubkontakte.

CE

Gehäuse	Wippe	Artikel-Nr.	VPE
schwarz	schwarz	8007-004.01	50
weiß	weiß	8007-008.01	50
braun	braun	8007-009.01	50
gold	gold	8007-010.01	50



## Line-intermediate Switch Type 8007

2 A, 250 V-AC, **on-off switch, 1-pole**  
LWH 61 x 23 x 15 mm

screwed housing and strain relief, for double  
insulated flat cable 2 x 0.75 mm<sup>2</sup>, connecting  
terminals for neutral conductor, screw terminals.

CE

housing	rocker	item no.	PU
black	black	8007-004.01	50
white	white	8007-008.01	50
brown	brown	8007-009.01	50
gold	gold	8007-010.01	50

## Schnur-Zwischenschalter Serie 8002

2 A, 250 V~, **Ausschalter, 1-polig**  
LBH 58 x 28 x 29 mm.

Zugentlastung geschraubt, für doppelt isoliertes  
Flachkabel 2 x 0,75 mm<sup>2</sup>, mit eingesetztem Druck-  
knopfschalter, Knopf 12 mm Ø, Verbindungsklem-  
me für Null-Leiter, Gehäuse-Schnappmontage,  
Schraubkontakte.

CE

Gehäuse	Knopf	Artikel-Nr.	VPE
schwarz	schwarz	8002-004.01	50
weiß	weiß	8002-008.01	50
braun	braun	8002-009.01	50
gold	braun	8002-010.01	50



## Line-intermediate Switch Type 8002

2 A, 250 V-AC, **on-off switch, 1-pole**  
LWH 58 x 28 x 29 mm.

screwed strain relief, for double insulated flat cable  
2 x 0.75 mm<sup>2</sup>, inserted push-button switch, button  
Ø 12 mm, connecting terminals for neutral conduc-  
tor, catch locking housing, screw terminals.

CE

housing	button	item no.	PU
black	black	8002-004.01	50
white	white	8002-008.01	50
brown	brown	8002-009.01	50
gold	brown	8002-010.01	50



### Schnur-Zwischenschalter Serie 8010

10(4) A, 250 V~, **Ausschalter, 2-polig**  
LBH 80 x 30 x 25 mm

Gehäuse geschraubt, Zugentlastung zum Schrauben, Verbindungsklemme für Schutzleiter, Kennzeichnung 0-I, Schraubkontakte, für Kabel 2 x 0.75 mm<sup>2</sup> + 3 x 0.75 mm<sup>2</sup>

CE

Gehäuse	Wippe	Artikel-Nr.	VPE
schwarz	rot	8010-004.01	50
weiß	weiß	8010-008.01	50
braun	beige	8010-009.01	50



### Line-intermediate Switch Type 8010

10 (4) A, 250 V-AC, **on-off switch, 2-pole**  
LWH 80 x 30 x 25 mm

screwed housing and strain relief, protective earth terminal, marking 0-I, screw terminals, for cable 2 x 0.75 mm<sup>2</sup> and 3 x 0.75 mm<sup>2</sup>.

CE

housing	rocker	item no.	PU
black	red	8010-001.01	50
white	white	8010-008.01	50
brown	beige	8010-009.01	50

### Schnur-Zwischenschalter Serie 8010

10 (4) A, 250 V, **Ausschalter, 2-polig**  
LBH 80 x 30 x 25 mm

**Beleuchtet**, Gehäuse und Zugentlastung geschraubt, Verbindungsklemme für den Schutzleiter, Kennzeichnung 0-I, Schraubkontakte, für Kabel 2 x 0,75 mm<sup>2</sup> + 3 x 0,75 mm<sup>2</sup>, **VDE-geprüft!!**

CE

Gehäuse	Wippe	Artikel-Nr.	VPE
schwarz	rot	8010-104.01	250
weiß	rot	8010-108.01	250



### Line-intermediate Switch Type 8010

10 (4) A, 250 V, **on-off switch, 2-pole**  
LWH 80 x 30 x 25 mm

**Illuminated**, screwed housing and strain relief, clamp-connexion for protective earth conductor, marking 0-I, screw terminals, for cable 2 x 0.75 mm<sup>2</sup> + 3 x 0.75 mm<sup>2</sup>, **VDE approved**

CE

Housing	Rocker	item no.	PU
black	red	8010-104.01	250
white	red	8010-108.01	250

### Schnur-Zwischenschalter Serie 8011

2 A, 250 V~, **Serienschalter**  
LBH 105 x 37 x 37 mm

Gehäuse mit doppeltem Kabelausgang, 2 Verbindungsklemmen, Schaltung: 0-1-1+2-2-0, Schraubkontakte, für Kabel 2 x 0,75 mm<sup>2</sup> + 3 x 0,75 mm<sup>2</sup>

CE

Gehäuse	Knopf	Artikel-Nr.	VPE
schwarz	schwarz	8011-004.01	10
weiß	weiß	8011-008.01	10



### Line-intermediate Switch Type 8011

2 A, 250 V-AC, **serial switch**  
LWH 105 x 37 x 37 mm

housing with cable entry on both sides, 2 connecting terminals, serial connection: 0-1-1 + 2-2-0, screw terminals, for cable 2 x 0.75 mm<sup>2</sup> and 3 x 0.75 mm<sup>2</sup>

CE

housing	button	item no.	PU
black	black	8011-004.01	10
white	white	8011-008.01	10

## Tret-Zwischenschalter Serie 5062

2(1) A, 250 V~, **Ausschalter, 1-polig**

Gehäuse-Schnappmontage, Zugentlastung geschraubt, Schraubkontakte, 2 Verbindungsklemmen, Wendezugentlastung für Kabel 2 x 0,75 mm<sup>2</sup> + 3 x 0,75 mm<sup>2</sup>.

CE

Gehäuse	Knopf	Artikel-Nr.	VPE
transparent	transparent	5062-000.01	10
gold	gold	5062-010.01	10
titan	schwarz	5062-020.01	10
weiß	schwarz	5062-501.01	10
schwarz	schwarz	5062-504.01	10
weiß	weiß	5062-508.01	10
braun	beige	5062-509.01	10



## Foot intermediate Switch Type 5062

2 (1) A, 250 V-AC, **on-off switch, 1-pole**

catch locking housing, screwed strain relief, screw terminals, 2 connecting terminals, strain relief suitable for cable 2 x 0.75 mm<sup>2</sup> and 3 x 0.75 mm<sup>2</sup>.

CE

housing	button	item no.	PU
transparent	transparent	5062-000.01	10
gold	gold	5062-010.01	10
titan	black	5062-020.01	10
white	black	5062-501.01	10
black	black	5062-504.01	10
white	white	5062-508.01	10
brown	beige	5062-509.01	10

## Tret-Zwischenschalter Serie 8009

2(1) A, 250 V~, **Ausschalter, 1-polig**

Gehäuse-Schnappmontage, Zugentlastung geschraubt, Schraubkontakte, 2 Verbindungsklemmen, für Kabel 2 x 0,75 mm<sup>2</sup> + 3 x 0,75 mm<sup>2</sup>.

CE

Gehäuse	Knopf	Artikel-Nr.	VPE
schwarz	schwarz	8009-004.01	10
weiß	weiß	8009-008.01	10
braun	braun	8009-009.01	10
gold	gold	8009-010.01	10



## Foot-intermediate Switch Serie 8009

2 (1) A, 250 V-AC, **on-off switch, 1-pole**

catch locking housing, screwed strain relief, screw terminals, 2 connecting terminals, for cable 2 x 0.75 mm<sup>2</sup> and 3 x 0.75 mm<sup>2</sup>.

CE

housing	button	item no.	PU
black	black	8009-004.01	10
white	white	8009-008.01	10
brown	brown	8009-009.01	10
gold	gold	8009-010.01	10

## Tret-Zwischenschalter Serie 8009

6(2) A, 250 V~, **Ausschalter, 1-polig**

Gehäuse-Schnappmontage, Zugentlastung geschraubt, Schraubkontakte, 2 Verbindungsklemmen, für Kabel 2 x 0,75 mm<sup>2</sup> + 3 x 0,75 mm<sup>2</sup>.  
**Diese Ausführung eignet sich zum sekundärseitigen Schalten von Halogenleuchten.**

CE 

Gehäuse	Knopf	Artikel-Nr.	VPE
schwarz	schwarz	8009-604.01	10
weiß	weiß	8009-608.01	10



## Foot-intermediate Switch Type 8009

6 (2) A, 250 V-AC, **on-off switch, 1-pole**

catch locking housing, screwed strain relief, screw terminals, 2 connecting terminals, for cable 2 x 0.75 mm<sup>2</sup> and 3 x 0.75 mm<sup>2</sup>.

**This type is suitable for switching the secondary circuit of halogen lamps.**

CE 

housing	button	item no.	PU
black	black	8009-604.01	10
white	white	8009-608.01	10



## Tret-Zwischenschalter Serie 8009

2(1) A, 250 V~, **Serienschalter, 1-polig**

Gehäuse-Schnappmontage, Zugentlastung geschraubt, Schraubkontakte, 2 Verbindungsklemmen, Schaltung: 0-1-1+2-2-0, für Kabel 2 x 0,75 mm<sup>2</sup> + 3 x 0,75 mm<sup>2</sup>.

CE

Gehäuse	Knopf	Artikel-Nr.	VPE
weiß	schwarz	8009-011.01	10
schwarz	schwarz	8009-012.01	10
gold	gold	8009-013.01	10



## Foot-intermediate Switch Serie 8009

2 (1) A, 250 V-AC, **serial switch, 1-pole**

catch locking housing, screwed strain relief, screw terminals, 2 connecting terminals, serial connection: 0-1-1+2-2-0 for cable 2 x 0.75 mm<sup>2</sup> and 3 x 0.75 mm<sup>2</sup>.

CE

housing	button	item no.	PU
black	black	8009-011.01	10
white	white	8009-012.01	10
gold	gold	8009-013.01	10

## Tret-Zwischenschalter Serie 8008

2 A, 250 V~, **Ausschalter, 1-polig**

Gehäuse und Zugentlastung geschraubt, Schraubkontakte, 2 Verbindungsklemmen, für Kabel 2 x 0,75 mm<sup>2</sup> + 3 x 0,75 mm<sup>2</sup>.  
**Mit Messingkappe.**

CE

Gehäuse	Knopf	Artikel-Nr.	VPE
messing	schwarz	8008-020.01	10



## Foot-intermediate Switch Type 8008

2 A, 250 V-AC, **on-off-switch, 1-pole**

screwed housing and strain relief, screw terminals, 2 connecting terminals, for cable 2 x 0.75 mm<sup>2</sup> and 3 x 0.75 mm<sup>2</sup>,  
**brass housing.**

CE

housing	button	item no.	PU
brass	black	8008-020.01	10

## Schnur-Endschalter Serie 5051

10 A, 250 V~, **Aus-/Wechselschalter, 1-polig**

Gehäuse und Zugentlastung geschraubt, Schraubkontakte.

CE

Gehäuse	Wippe	Artikel-Nr.	VPE
weiß	weiß	5051-001.01	50



## Line-end Switch Type 5051

10 A, 250 V-AC, **on-off/change-over switch, 1-pole**

screwed housing and strain relief, screw terminals

CE

housing	rocker	item no.	PU
white	white	5051-001.01	50

## Schnur-Endschalter Serie 8016

10(2) A, 250 V~, **Ausschalter, 1-polig**

Gehäuse und Zugentlastung geschraubt, Schraubkontakte.

CE

Gehäuse	Wippe	Artikel-Nr.	VPE
weiß	weiß	8016-001.01	50
schwarz	schwarz	8016-002.01	50



## Line-end Switch Type 8016

10 (2) A, 250 V-AC, **on-off switch, 1-pole**

screwed housing and strain relief, screw terminals

CE

housing	rocker	item no.	PU
white	white	8016-001.01	50
black	black	8016-002.01	50

## Schnur-Zwischendimmer Serie 8113

### Phasenabschnitt-Dimmer

230 V ~, 50 Hz, 20 - 300 VA  
Maße LBH 130 x 60 x 35 mm

einsetzbar für

- Niedervolt-Halogenlampen  
(mit elektronischen Transformatoren)
- Hochvolt-Halogenlampen
- Glühlampen
- Schieberegler für Hand- und Fußbetätigung

- brummfrei
- ohne Sicherung
- separater Ein- u. Ausschalter
- Orientierungslicht in der Dunkelheit
- Anschlussmöglichkeit frei wählbar  
(als Zwischen- oder Enddimmer)



	Artikel-Nr.	VPE
schwarz	8113-104.01	1
weiß	8113-108.01	1

**Neu**



## Line-intermediate Dimmer Type 8113

### leading edge phase control dimmer

230 V ~, 50 Hz, 20 - 300 VA  
LWH 130 x 60 x 35 mm

suitable for

- low voltage halogen lamps  
(with electronic transformers)
- high voltage halogen lamps
- incandescent lamps
- slider for hand and foot operation

- hum free
- without fuse
- ON/OFF switch separately
- orientation light in darkness
- arbitrary connection capability  
(intermediate- or end-dimmer)



Colour	item no.	PU
black	8113-104.01	1
white	8113-108.01	1

**New**

## Schnur-Zwischendimmer Serie 8013

230 V~, von 20 bis 500 Watt  
LBH 107 x 60 x 30mm.

- Niedervolt-Halogenlampen  
(mit konventionellen Transformatoren)
  - Hochvolt-Halogenlampen
  - Glühlampen
- Für Hand und Fußbetätigung.



Gehäuse	Schieber	Artikel-Nr.	VPE
transparent	transparent	8013-000.01	1
schwarz	schwarz	8013-004.01	1
weiß	weiß	8013-008.01	1
gold	gold	8013-010.01	1
titan	schwarz	8013-020.01	1



## Line-intermediate Dimmer Type 8013

230 V-AC, 20 Watt to 500 Watt  
LWH 107 x 60 x 30 mm

- low voltage halogen lamps  
(conventional transformer)
  - high voltage halogen lamps
  - incandescent lamps
- for hand- and foot operation



housing	slider	item no.	PU
transparent	transparent	8013-000.01	1
black	black	8013-004.01	1
white	white	8013-008.01	1
gold	gold	8013-010.01	1
titan	black	8013-020.01	1



### Schnur-Zwischendimmer Serie 8114

250 V ~, 50 Hz, von 20 - 200 W/VA  
LBH ca. 96 x 41 x 29 mm

- Dreh-Ausfunktion
- mit Schutzleiteranschluss
- von außen zugänglicher Sicherungshalter ermöglicht einen problemlosen Sicherungswechsel

- einsetzbar für
- Niedervolt-Halogenlampen (mit konventionellen Transformatoren)
  - Hochvolt-Halogenlampen
  - Glühlampen



Gehäuse	Drehrad	Artikel-Nr.	VPE
schwarz	hellgrau	8114-004.01	1
weiß	hellgrau	8114-008.01	1

**Neu**



**Neu**

### Line-intermediate Dimmer Type 8114

250 V ~, 50 Hz, from 20 - 200 W/VA  
LWH approx. 96 x 41 x 29 mm

- rotary OFF function
- with protective conductor connection
- fuse holder accessible from the outside, for easy replacement of fuse

- suitable for
- low voltage halogen lamps (with magnetic transformers)
  - high voltage halogen lamps
  - incandescent lamps



Housing	Rotating Wheel	item no.	PU
black	light grey	8114-004.01	1
white	light grey	8114-008.01	1

### Schnur-Enddimmer mit Kabel Serie 8013

230 V~, von 20 bis 500 Watt  
LBH 107 x 60 x 30 mm.

- Niedervolt-Halogenlampen (mit konventionelle Transformatoren)
- Hochvolt-Halogenlampen
- Glühlampen

**Mit 2m Kabel und Gerätestecker.**  
Für Hand und Fußbetätigung.

**Stecker mit Kindersicherung**



230 V-AC, 20 Watt to 500 Watt  
LWH 107 x 60 x 30 mm.

- low voltage halogen lamps (conventional transformer)
- high voltage halogen lamps
- incandescent lamps

**2 m cable with connector.**  
for hand- and foot operation.

**plug with child protection**



Gehäuse	Schieber	Artikel-Nr.	VPE
schwarz	schwarz	8013-204.01	1
weiß	weiß	8013-208.01	1
gold	gold	8013-210.01	1
titan	schwarz	8013-220.01	1



housing	slider	item no.	PU
black	black	8013-204.01	1
white	white	8013-208.01	1
gold	gold	8013-210.01	1
titan	black	8013-220.01	1

## Schnur-Zwischendimmer Serie 8015

230 V, von 40 bis 160 Watt  
LBH 92 x 28 x 27 mm.

**Beleuchtet**, für Glühlampen.  
Sicherung F 800 = Flink 800 mA oder 0,8 A



	Artikel-Nr.	VPE
transparent	8015-001.10	10
schwarz	8015-004.10	10
weiß	8015-008.10	10
gold	8015-010.10	10

## Line-intermediate Dimmer Type 8015

230 V-AC, 40 Watt to 160 Watt  
LWH 92 x 28 x 27 mm

**Illuminated**, for incandescent lamps, with strain relief, fuse F800 = fast-acting 800 mA or 0.8 A



colour	item no.	PU
transparent	8015-001.10	10
black	8015-004.10	10
white	8015-008.10	10
gold	8015-010.10	10



## Truhen-Taster Serie 5120

2(1) A, 250 V~, T 85° C, **Öffner, 1-polig**

Zweilochbefestigung, Lochabstand 43 mm,  
Befestigungslöcher Ø 3,5 mm, Schraubkontakte,  
**mit Sprungkontakt**



### Handelsausführung mit Zusatzgehäuse

Gehäuse	Rolle	Artikel-Nr.	VPE
weiß	weiß	5120-003.05	40
schwarz	schwarz	5120-004.05	40

auch mit 4 weißen LEDs lieferbar

2(1) A, 250 V~, T 85° C, **Öffner, 1-polig**

Achtung! Auf VDE-gerechten Einbau achten, z. B.  
nur auf Isolierstoff-Flächen aufschrauben (Kunst-  
stoff) Zweilochbefestigung, Lochabstand 25,5 mm,  
Befestigungslöcher Ø 3,5 mm, Schraubkontakte,  
**mit Sprungkontakt**



### Industrierausführung ohne Zusatzgehäuse

Gehäuse	Rolle	Artikel-Nr.	VPE
weiß	weiß	5120-003.02	100
schwarz	schwarz	5120-004.02	100

## Console Push-button Type 5120

2 (1) A, 250 V-AC, T 85° C,  
**break contact element, 1-pole**

twin-hole-fitting, hole distance 43 mm,  
hole size Ø 3,5 mm, screw terminals  
**with spring contact**



### commercial version with additional housing

housing	roll	item no.	PU
white	white	5120-003.05	40
black	black	5120-004.05	40

also available with 4 white LEDs

2 (1) A, 250 V-AC, T 85° C,  
**normally closed contact, 1-pole**

Attention! Please mind installation according to the  
ENEC-regulations, e.g. screw it only onto insulating  
material! twin-hole-fitting, hole distance 25,5 mm,  
hole size Ø 3.5 mm, screw terminals  
**with spring contact**



### industrial version without additional housing

housing	roll	item no.	PU
white	white	5120-003.02	100
black	black	5120-004.02	100

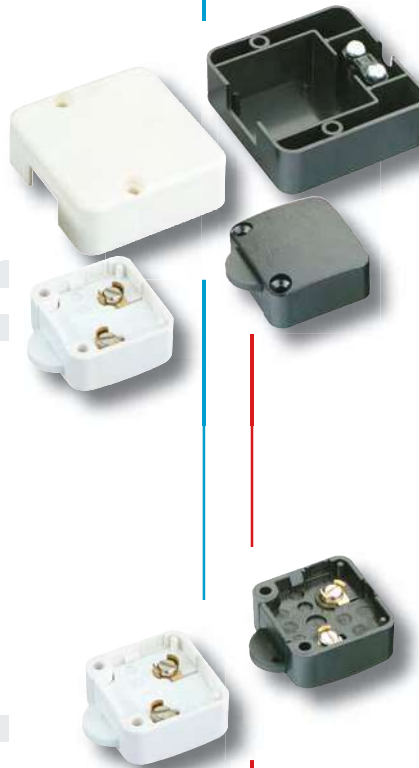



## Wippenschalter Serie 3652

16(8) A, 250 V~, T 125° C, **Ausschalter, 1-polig**

Beleuchtet und unbeleuchtet,  
 Flachsteckanschlüsse 6,3 x 0,8 mm,  
 Einrastbefestigung für Ausschnitt 11 x 30 mm.

### CE unbeleuchtet, Wippenprägung 0-I

Gehäuse	Wippe	Artikel-Nr.	VPE
weiß	weiß	3652-005.22	50
schwarz	schwarz	3652-006.22	50



### CE beleuchtet, ohne Wippenprägung

Gehäuse	Wippe	Artikel-Nr.	VPE
weiß	rot	3652-807.22	50
schwarz	rot	3652-813.22	50
schwarz	gelb	3652-849.22	50
schwarz	grün	3652-850.22	50



## Rocker Switch Type 3652

16(8) A, 250 V-AC, T 125° C, **on-off-switch, 1-pole**

illuminated/non-illuminated,  
 faston 6.3 x 0.8 mm,  
 snap-in mounting cut-out 11 x 30 mm

### CE non illuminated, rocker printing 0-I

housing	rocker	item no.	PU
white	white	3652-005.22	50
black	black	3652-006.22	50



### CE illuminated, without rocker printing

housing	rocker	item no.	PU
white	red	3652-807.22	50
black	red	3652-813.22	50
black	yellow	3652-849.22	50
black	green	3652-850.22	50

## Wippenschalter Serie 3652

16(8) A, 250 V~, T 125° C, **Umschalter, 1-polig**

Unbeleuchtet, ohne Mittelstellung,  
 Flachsteckanschlüsse 6,3 x 0,8 mm,  
 Einrastbefestigung für Ausschnitt 11 x 30 mm.

### CE unbeleuchtet, ohne Wippenprägung

Gehäuse	Wippe	Artikel-Nr.	VPE
schwarz	schwarz	3652-100.22	50



## Rocker Switch Type 3652

16(8) A, 250 V-AC, T 125° C,  
**change-over-switch, 1-pole**

non-illuminated without "zero" position,  
 faston 6.3 x 0.8 mm,  
 snap-in mounting cut-out 11 x 30 mm

### CE non illuminated, without rocker printing

housing	rocker	item no.	PU
black	black	3652-100.22	50

## Wippenschalter Serie 3652

16(8) A, 250 V~, T 125° C, **Umschalter, 2-polig**

Ohne Beleuchtung, ohne Mittelstellung,  
 Flachsteckanschlüsse 6,3 x 0,8 mm,  
 Einrastbefestigung für Ausschnitt 22 x 30 mm.

### CE unbeleuchtet, ohne Wippenprägung

Gehäuse	Wippe	Artikel-Nr.	VPE
schwarz	schwarz	3652-300.22	50



## Rocker Switch Type 3652

16(8) A, 250 V-AC, T 125° C,  
**change-over switch, 2-pole**

non-illuminated, without "zero" position,  
 faston 6.3 x 0.8 mm,  
 snap-in mounting cut-out 22 x 30 mm

### CE non illuminated, without rocker printing

housing	rocker	item no.	PU
black	black	3652-300.22	50

## Wippschalter Serie 3652

16(8) A, 250 V~, T 125° C, **Ausschalter, 2-polig**

Beleuchtet und unbeleuchtet,  
Flachsteckanschlüsse 6,3 x 0,8 mm,  
Einrastbefestigung für Ausschnitt 22 x 30 mm.

**CE** **unbeleuchtet, mit Wippenprägung 0 I**

Gehäuse	Wippe	Artikel-Nr.	VPE
weiß	weiß	3652-200.22	50
schwarz	schwarz	3652-201.22	50

**CE** **beleuchtet, mit Wippenprägung 0 I**

Gehäuse	Wippe	Artikel-Nr.	VPE
weiß	rot	3652-215.22	50
schwarz	grün	3652-250.22	50
schwarz	gelb	3652-251.22	50
schwarz	rot	3652-295.22	50

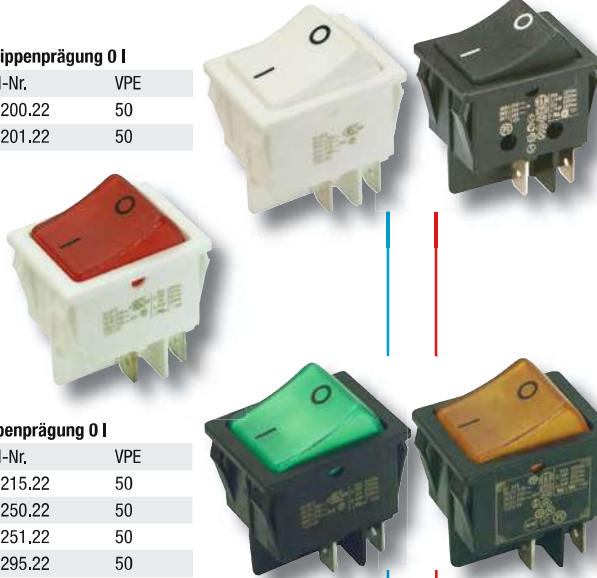

## Rocker Switch Type 3652

16(8) A, 250 V-AC, T 125° C, **on-off-switch, 2-pole**

illuminated/non-illuminated,  
faston 6.3 x 0.8 mm,  
snap-in mounting cut-out 22 x 30 mm

**CE** **non illuminated, rocker printing 0-I**

housing	rocker	item no.	PU
white	white	3652-200.22	50
black	black	3652-201.22	50

**CE** **illuminated, rocker printing 0-I**

housing	rocker	item no.	PU
white	red	3652-215.22	50
black	green	3652-250.22	50
black	yellow	3652-251.22	50
black	red	3652-295.22	50



## Wippschalter Serie 3652

16(8) A, 250 V~, T 125° C, **Ausschalter, 2-polig**

Beleuchtet und unbeleuchtet,  
Flachsteckanschlüsse 6,3 x 0,8 mm, mit Berüh-  
rungsschutz gegen unbeabsichtigte Betätigung,  
Einrastbefestigung für Ausschnitt 22 x 30 mm

**CE** **unbeleuchtet, mit Wippenprägung 0 I**

Gehäuse	Wippe	Artikel-Nr.
schwarz	schwarz	3652-852.22

**CE** **beleuchtet, mit Wippenprägung 0 I**

Gehäuse	Wippe	Artikel-Nr.
schwarz	grün	3652-851.22



**nur auf Anfrage**

## Rocker Switch Type 3652

16(8) A, 250 V-AC, T 125° C, **on-off-switch, 2-pole**

illuminated/non illuminated,  
faston 6.3 x 0.8 mm,  
with protection against accidental contact,  
snap-in mounting cut-out 22 x 30 mm

**CE** **non illuminated, rocker printing 0-I**

housing	rocker	item no.
black	black	3652-852.22

**CE** **illuminated, rocker printing 0-I**

housing	rocker	item no.
black	green	3652-851.22

**only on request**



## Wippschalter Serie 3652

16(8) A, 250 V~, T 125° C, **Ausschalter, 2x1-polig**

Beleuchtet  
Flachsteckanschlüsse 6,3 x 0,8 mm,  
Einrastbefestigung für Ausschnitt 22 x 30 mm.

**CE** **beleuchtet, ohne Wippenprägung**

Gehäuse	Wippen	Artikel-Nr.	VPE
schwarz	rot/rot	3652-416.22	25



## Rocker Switch Type 3652

16(8) A, 250 V-AC, T 125° C,  
**on-off-switch, 2x1-pole**

illuminated,  
faston 6.3 x 0.8 mm,  
snap-in mounting cut-out 22 x 30 mm.

**CE** **illuminated, without rocker printing**

housing	rocker	item no.	PU
black	red/red	3652-416.22	25



## PVC-Kappen und Rahmen Serie 22

Zum nachträglichen Aufstecken als Spritzwasser- und Staubschutz für Serie 3652.

**Nicht für Artikel-Nr. 3652-851.22 und 3652-852.22.**

### CE für 1-polige Wippschalter

Kappe	Rahmen	Artikel-Nr.	VPE
klar	weiß	22-017.0050	50
klar	schwarz	22-017.0067	50

### CE für 2-polige Wippschalter

Kappe	Rahmen	Artikel-Nr.	VPE
klar	weiß	22-018.0050	50
klar	schwarz	22-018.0067	50

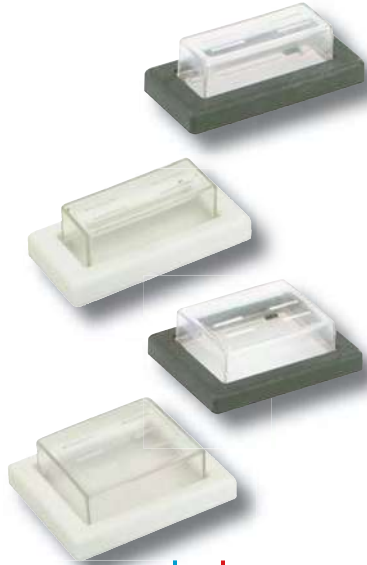

## PVC-Covers and Frames Type 22

for supplementary fitting as splash water and dust protection for switch series 3652 only.

**Except for item no. 3652-851.22 and 3652-852.22**

### CE for 1-pole rocker switches

cover	frame	item no.	PU
clear	white	22-017.0050	50
clear	black	22-017.0067	50

### CE for 2-pole rocker switches

cover	frame	item no.	PU
clear	white	22-018.0050	50
clear	black	22-018.0067	50

## Wippschalter Serie 8004

6(2) A, 250 V~, T 85° C, **Ausschalter, 1-polig**

Einrastbefestigung für Ausschnitt 19,4 x 13 mm, Flachsteckanschlüsse 4,8 mm.

**Diese Ausführung eignet sich zum sekundärseitigen Schalten von Halogenleuchten.**

### CE unbeleuchtet, Kennzeichnung 0 I

Gehäuse	Wippe	Artikel-Nr.	VPE
schwarz	schwarz	8004-002.01	50



## Rocker Switch Type 8004

6 (2) A, 250 V-AC, T 85 ° C, **on-off switch, 1-pole**

non-illuminated, snap-in mounting cut-out 19,4 x 13 mm, faston 4.8 mm.

**This type is suitable for switching the secondary circuit of halogen lamps.**

### CE non-illuminated rocker printing 0-I

housing	rocker	item no.	PU
black	black	8004-002.01	50

## Wippschalter Serie 8004

6(2) A, 250 V~, T 85° C, **Ausschalter, 1-polig**

Einrastbefestigung für Ausschnitt 19,4 x 13 mm, Schraubanschlüsse.

**Diese Ausführung eignet sich zum sekundärseitigen Schalten von Halogenleuchten.**

### CE unbeleuchtet, Kennzeichnung 0 I

Gehäuse	Wippe	Artikel-Nr.	VPE
schwarz	rot	8004-005.01	50



## Rocker Switch Type 8004

6 (2) A, 250 V-AC, T 85 ° C, **on-off switch, 1-pole**

non-illuminated, snap-in mounting cut-out 19.4 x 13 mm, screw terminals.

**This type is suitable for to switching the secondary circuit of halogen lamps.**

### CE non-illuminated rocker printing 0-I

housing	rocker	item no.	PU
black	red	8004-005.01	50

## Wippschalter Serie 8005

16(4) A, 250 V~, T 85° C, **Ausschalter, 2-polig**

Einrastbefestigung für Ausschnitt 22 x 30 mm,  
Kombinierte Flachsteckanschlüsse 6,3 mm,  
Schraubanschlüsse M 3.



**beleuchtet, Kennzeichnung 0 I**

Gehäuse	Wippe	Artikel-Nr.	VPE
schwarz	rot	8005-002.01	50



## Rocker Switch Type 8005

16 (4) A, 250 V-AC, T 85 ° C, **on-off switch, 2-pole**

snap-in mounting cut-out 22 x 30 mm,  
faston 6.3 mm, screw terminals M3



**illuminated, rocker printing 0 - I**

housing	rocker	item no.	PU
black	red	8005-002.01	50

## Wippschalter Serie 8014

6(2) A, 250 V~ AC, T 85° C, **Ausschalter, 1-polig**

Einbaumaß 22 mm Ø, Befestigungsgewinde M 22,  
SK II, Schraubkontakte  
mit Kunststoff-Sechskantmutter.

**Diese Ausführung eignet sich zum sekundärseitigen  
Schalten von Halogenleuchten.**



Gehäuse	Wippe	Artikel-Nr.	VPE
braun	braun	8014-001.01	50
weiß	weiß	8014-002.01	50
schwarz	schwarz	8014-004.01	50



## Rocker Switch Type 8014

6 (2) A, 250 V-AC, T 85 ° C, **on-off switch, 1-pole**

fitting dimension Ø 22 mm,  
fastening screw M 22,  
for devices of protection class II, screw terminals,  
with plastic hexagon nut.

**This type is suitable for to switching the secondary  
circuit of halogen lamps**



housing	rocker	item no.	PU
brown	brown	8014-001.01	50
white	white	8014-002.01	50
black	black	8014-004.01	50

## Wippschalter Serie 8014

6(2) A, 250 V~ AC, T 120° C, **Ausschalter, 1-polig**

Einbaumaß (Lochmaß) 21,7 mm Ø, SK II,  
Schraubkontakte, mit Berührungsschutz.

**Diese Ausführung eignet sich zum sekundärseitigen  
Schalten von Halogenleuchten.**



Gehäuse	Wippe	Artikel-Nr.	VPE
schwarz	schwarz	8014-104.01	50
weiß	weiß	8014-108.01	50
braun	braun	8014-109.01	50



## Rocker Switch Type 8014

6 (2) A, 250 V-AC, T 120 ° C, **on-off switch, 1-pole**

fitting dimension Ø 21.7 mm, snap-in mounting,  
for devices of protection class II,  
screw terminals, with protection against accidental  
contact.

**This type is suitable for to switching the secondary  
circuit of halogen lamps**



housing	rocker	item no.	PU
black	black	8014-104.01	50
white	white	8014-108.01	50
brown	brown	8014-109.01	50



## Wippenschalter Serie 8014

16(4) A, 250 V~, T 85° C, **Ausschalter, 2-polig**

Einrastbefestigung für Ausschnitt 22 x 30 mm,  
Kombinierte Flachsteckanschlüsse 6,3 mm,  
Schraubanschlüsse M 3, **mit Wasserschutzkappe.**

CE		beleuchtet, Kennzeichnung 0 I	
Gehäuse	Wippe	Artikel-Nr.	VPE
rot	rot	8014-110.01	50



## Rocker Switch Type 8014

16(4) A, 250 V-AC, T 85 ° C, **on-off switch, 2-pole**

snap-in mounting cut-out 22 x 30 mm,  
faston 6.3 mm, screw terminals M3,  
**with transparent water-proof cap**

CE		illuminated, rocker printing 0 - I	
housing	rocker	item no.	PU
red	red	8014-110.01	50

## Drucktastenschalter Serie 3656

16(2) A, 250 V~, T 125° C, **Ausschalter, 2-polig**

Beleuchtet, mit Gummidichtung,  
Flachsteckanschlüsse 6,3 x 0,8 mm,  
Einbaumaß Ø 25 mm,  
für Wandstärken von 0,7 bis 2,5 mm.  
**Staub- und Wasserschutz gemäß IP 65.**

CE		beleuchtet	
Gummidichtung	Taste	Artikel-Nr.	
schwarz	rot	3656-295.22	

**nur auf Anfrage**



**only on request**

## Push-button Switch Type 3656

16(2) A, 250 V-AC, T 125 ° C, **on-off-switch, 2-pole**

illuminated, rubber seal, faston 6.3 x 0.8 mm,  
fitting dimensions Ø 25 mm,  
wall thickness 0.7 to 2.5 mm,  
**dust and water proof according to IP 65**

CE		illuminated	
rubber sealing	push button	item no.	
black	red	3656-295.22	

## Druckknopfschalter Serie 8001

2(0,7) A, 250 V~, T 100° C, **Ausschalter, 1-polig**

Zentralbefestigung M 10 x 1 mm, Schraubkontakte,  
Glockenmutter aufgeschraubt.

CE			
Knopf	Gewindelänge	Artikel-Nr.	VPE
weiß	8 mm	8001-001.01	100
schwarz	8 mm	8001-002.01	100



## Push button Switch Type 8001

2(0,7) A, 250 V-AC, T 100 ° C, **on-off-switch, 1-pole**

central fitting M 10 x 1 mm, screw terminals,  
screwed on bell-shaped nut.

CE			
button	thread length	item no.	PU
white	8 mm	8001-001.01	100
black	8 mm	8001-002.01	100

## Druckknopfschalter Serie 3030

2(1) A, 250 V~, T 85° C, **Ausschalter, 1-polig**

Zentralbefestigung M 10 x 1 mm, Schraubkontakte,  
Rändelmutter aufgeschraubt

CE			
Knopf	Gewindelänge	Artikel-Nr.	VPE
weiß	11,5 mm	3030-276.02	100
schwarz	11,5 mm	3030-277.02	100
Sechskantmutter		9276-001.01	100



## Push button Switch Type 3030

2(1) A, 250 V-AC, T 85 ° C, **on-off-switch, 1-pole**

central fitting M 10 x 1 mm, screw terminals,  
screwed on knurled nut.

CE			
button	thread length	item no.	PU
white	11,5 mm	3030-276.02	100
black	11,5 mm	3030-277.02	100
hexagon nut		9276-001.01	100

## Druckserienschalter Serie 3076

2 A, 250 V~, T 100° C, **Serienschalter, 1-polig**

Zentralbefestigung M 12 x 1 mm, Schraubkontakte,  
Glockenmutter aufgeschraubt,  
Schaltung 0-1-1+2-2-0.

CE

Knopf	Gewindelänge	Artikel-Nr.	VPE
weiß	8 mm	3076-001.01	50
weiß	12 mm	3076-002.01	50



## Push button Serial Switch Type 3076

2 A, 250 V-AC, T 100° C, **serial switch, 1-pole**

central fitting M 12 x 1 mm, screw terminals,  
screwed on bell-shaped nut,  
serial connection: 0-1-1+2-2-0

CE

button	thread length	item no.	PU
white	8 mm	3076-001.01	50
white	12 mm	3076-002.01	50

## Einbau-Druckschalter Serie 3030

mit Spezialknopf  
2(1) A, 250 V, T 85° C, **Ausschalter, 1-polig**

Zentralbefestigung M 12 x 1 mm, Schraubkontakte,  
einfache Montage.

Zierknopf und Mutter wahlweise in titan, weiß,  
schwarz oder braun.

CE

Druckschalter	Gewindelänge	Artikel-Nr.	VPE
weiß	7,5 mm	3030-611.01	100

Knopf	Artikel-Nr.	VPE
titan	0010-149.0120	100
weiß	0010-149.0150	100
schwarz	0010-149.0167	100
braun	0010-149.0198	100

Mutter	Artikel-Nr.	VPE
titan	0010-148.0120	100
weiß	0010-148.0150	100
schwarz	0010-148.0167	100
braun	0010-148.0198	100



## Push-button Switch for Insertion Type 3030

with special push-button  
2(1) A, 250 V-AC, T 85° C, **on-off-switch, 1-pole**

central fitting M 12 x 1 mm, screw terminals,  
easy assembly.

Decorative push-button and nut available in a  
choice of colours titan, white, black or brown.

CE

switch	thread length	item no.	PU
white	7.5 mm	3030-611.01	100

button	item no.	PU
titan	0010-149.0120	100
white	0010-149.0150	100
black	0010-149.0167	100
brown	0010-149.0198	100

nut	item no.	PU
titan	0010-148.0120	100
white	0010-148.0150	100
black	0010-148.0167	100
brown	0010-148.0198	100

## Druckknopfschalter Serie 8001

2(0,7) A, 250 V~, T 100° C, **Ausschalter, 1-polig**

Zentralbefestigung M 10 x 1 mm, Schraubkontakte,  
Glockenmutter aufgeschraubt.

Mit 2 Gewinde-Reduzierringen,  
Universell einsetzbar für 8-15 mm Gewinde.

CE

Knopf	Gewindelänge	Artikel-Nr.	VPE
weiß	8-15 mm	8001-301.01	100



## Push-button Switch Type 8001

2(0,7) A, 250 V-AC, T 100° C, **on-off-switch, 1-pole**

central fitting M 10 x 1 mm, screw terminals,  
screwed on bell-shaped nut.

With 2 thread reducing rings,  
multiple use for 8 - 15 mm threads.

CE

button	thread length	item no.	PU
white	8 - 15 mm	8001-301.01	100

## Druckknopfschalter Serie 8001

6(2) A, 250 V~ AC, T 85° C, **Ausschalter, 1-polig**

Zentralbefestigung M 10 x 1 mm, Schraubkontakte, Glockenmutter aufgeschraubt.

Diese Ausführung eignet sich zum sekundärseitigen Schalten von Halogenleuchten.



Knopf	Gewindelänge	Artikel-Nr.	VPE
weiß	8mm	8001-007.01	100



## Push-button Switch Type 8001

6(2) A, 250 V-AC, T 85 ° C, **on-off-switch, 1-pole**

central fitting M 10 x 1 mm, screw terminals, screwed on bell-shaped nut.

This type is suitable for switching the secondary circuit of halogen lamps.



button	thread length	item no.	PU
white	8 mm	8001-007.01	100

## Druckschalter Serie 8001

2 A, 250 V~ AC, T 55° C, **Ausschalter, 2-polig**

Zentralbefestigung M 10 x 1 mm, Schraubkontakte, Glockenmutter aufgeschraubt.



Knopf	Gewindelänge	Artikel-Nr.	VPE
weiß	8 mm	8001-004.01	50
weiß	12 mm	8001-005.01	50



## Push-button Switch Type 8001

2 A, 250 V-AC, T 55 ° C, **on-off-switch, 2-pole**

central mounting M 10 x 1 mm, screw terminals, bell-shaped nut screwed on



button	thread length	item no.	PU
white	8 mm	8001-004.01	50
white	12 mm	8001-005.01	50

## Drucktaster Serie 8001

2 A, 250 V~ AC, **Schließer, 2-polig**

Ohne Gewinde, Schraubkontakte. Befestigungslöcher Ø 3,6 mm



Knopf	Artikel-Nr.	VPE
weiß	8001-003.01	50



## Push-button Type 8001

2 A, 250 V-AC, **normally open contact, 2-pole**

without thread, screw terminals, hole size Ø 3,6 mm



button	item no.	PU
white	8001-003.01	50

## Taster Serie 8001

2(0,7) A, 250 V~, T 100° C, **Schließer, 1-polig**

Zentralbefestigung M 10 x 1 mm, Schraubkontakte, Glockenmutter aufgeschraubt.

Mit 2 Gewinde-Reduzierringen, universell einsetzbar für 8-15 mm Gewinde.



Knopf	Gewindelänge	Artikel-Nr.	VPE
weiß	8-15 mm	8001-302.01	100
Sechskantmutter		9276-001.01	100



## Push-button Type 8001

2 (0,7) A, 250 V-AC, T 100 ° C, **normally open contact, 1-pole**

central fitting M 10 x 1 mm, screw terminals, screwed on bell-shaped nut.

With 2 thread reducing rings, multiple use for 8 - 15 mm threads



button	thread length	item no.	PU
white	8 - 15 mm	8001-302.01	100
hexagon nut		9276-001.01	100

## Zugschalter Serie 3716

4(1) A, 250 V~, T 125° C, **Ausschalter, 1-polig**

Zweilochbefestigung, Lochabstand 20 mm,  
Befestigungslöcher Ø 3,4 mm, Schraubkontakte.

CE

Artikel-Nr.	VPE
3716-001.01	50



## Pull Cord Switch Type 3716

4(1) A, 250 V-AC, T 125° C, **on-off switch, 1-pole**

twin-hole fitting, hole distance 20 mm,  
hole size Ø 3.4 mm, screw terminals.

CE

item no.	PU
3716-001.01	50

## Zugschalter Serie 3730

2(1) A, 250 V~, T 125° C, **Ausschalter, 1-polig**

Einlochbefestigung Ø 3,2 mm, Schraubkontakte.

CE

Artikel-Nr.	VPE
3730-001.01	100



## Pull Cord Switch Type 3730

2(1) A, 250 V-AC, T 125° C, **on-off switch, 1-pole**

one-hole fitting,  
hole size Ø 3.2 mm, screw terminals.

CE

item no.	PU
3730-001.01	100

## Zugschalter Serie 3730

2(1) A, 250 V~, T 125° C, **Ausschalter, 1-polig**

Lochabstand 22-25 mm, Schraubkontakte,  
mit Anschraubblaschen.

CE

Artikel-Nr.	VPE
3730-002.01	100



## Pull Cord Switch Type 3730

2 (1) A, 250 V-AC, T 125° C, **on-off switch, 1-pole**

hole distance 22 - 25 mm, twin-hole fitting,  
screw terminals, bracket version.

CE

item no.	PU
3730-002.01	100

## Zugschalter Serie 3746

2 A, 250 V~, T 125° C, **Ausschalter, 1-polig**

Zweilochbefestigung, Lochabstand 22 mm,  
Befestigungslöcher Ø 3,4 mm, Schraubkontakte.

CE

Zugschnurführung	Artikel-Nr.	VPE
stirnseitig	3746-001.01	50
breitseitig	3746-002.01	50



## Pull Cord Switch Type 3746

2 A, 250 V-AC, T 125° C, **on-off switch, 1-pole**

twin-hole fitting, hole distance 22 mm,  
hole size Ø 3.4 mm, screw terminals

CE

pull cord guide	item no.	PU
front face	3746-001.01	50
width side	3746-002.01	50





## Zugschalter Serie 3746

2 A, 250 V~, T 125° C, **Ausschalter, 1-polig**

Lochabstand 23 mm, Befestigungslöcher Ø 3,4 mm, Schraubkontakte, mit Befestigungsplatte.

CE

Zugschnurführung	Artikel-Nr.	VPE
stirnseitig	3746-003.01	50



## Pull Cord Switch Type 3746

2 A, 250 V-AC, T 125° C, **on-off switch, 1-pole**

hole distance 23 mm, hole size Ø 3,4 mm, screw terminals, twin-hole fitting, fastening plate.

CE

pull cord guide	item no.	PU
front face	3746-003.01	50

## Zugtaster Serie 3717

2(1) A, 250 V, T 85° C, **Schließer, 1-polig**

Schraubenlose Klemmanschlüsse,

**Industrieausführung.**

CE

Zugschnurführung	Artikel-Nr.	VPE
stirnseitig	3717-001.00	100



## Pull Cord Push-button Type 3717

2(1) A, 250 V-AC, T 85° C, **normally open contact, 1-pole**

screwless terminal clamp

**industrial version**

CE

pull cord guide	item no.	PU
front face	3717-001.00	100

## Zugserienschalter Serie 3776

2 A 250 V~, T 100° C, **Serienschalter, 1-polig**

Zweilochbefestigung, Lochabstand 22 mm, Befestigungslöcher Ø 3,15 mm, Schraubkontakte, Schaltung 0-1-1+2-2-0.

CE

Zugschnurführung	Artikel-Nr.	VPE
stirnseitig	3776-001.01	50



## Pull Cord Serial Switch Type 3776

2 A, 250 V-AC, T 100° C, **serial switch, 1-pole**

twin-hole fitting, hole distance 22 mm, hole size Ø 3.15 mm, serial connection: 0-1-1+2-2-0

CE

pull cord guide	item no.	PU
front face	3776-001.01	50

## Zugschnur

**25 cm, mit Zugkegel,**

passend für Schaltertypen 3716, 3730, 3746, 8017, 3717 und 3776.

Farbe	Artikel-Nr.	VPE
weiß	64-394.0150	50
schwarz		auf Anfrage



## Pull Cord

**length 25 cm, cone-shaped handle,**

fitting for switch types 3716, 3717, 3730, 3746, 3776, 8017

colour	item no.	PU
white	64-394.0150	50
black		on request

## Zugschalter Serie 8017

2 A, 250 V~, T 100 ° C, **Ausschalter, 2-polig**

Zweilochbefestigung, Lochabstand 20 mm,  
Befestigungslöcher Ø 3,4 mm, Schraubkontakte.

CE

Zugschnurführung	Artikel-Nr.	VPE
stirnseitig	8017-001.01	50



## Pull Cord Switch Type 8017

2 A, 250 V-AC, T 100 ° C, **on-off switch, 2-pole**

twin-hole-fitting, hole distance 20 mm,  
hole size Ø 3.4 mm, screw terminals

CE

pull cord guidance	item no.	PU
front face	8017-001.01	50

## Kippschalter Serie 8400

6(4) A 250 V~, T 85° C, **1-polig**

**Geeignet für Geräte der Schutzklasse II.**

Zentralbefestigung M 12 x 0,75 mm, Sechskant-  
und Rändelmutter aufgeschraubt, Kipphebel und  
Gehäuse aus Thermoplast, Kontakte aus Silber,  
Anschlüsse versilbert.

**Diese Ausführung eignet sich zum sekundärseitigen  
Schalten von Halogenleuchten.**

CE

**Ausschalter**

	Artikel-Nr.	VPE
Lötanschluss	8400-005.02	50
Steckanschluss 4,8 mm	8400-007.02	50

CE

**Umschalter**

	Artikel-Nr.	VPE
Lötanschluss	8400-011.02	50
Steckanschluss 4,8 mm	8400-013.02	50



## Toggle Switch Type 8400

6 (4) A, 250 V-AC, T 85 ° C, **1-pole**

for devices of protection class II,  
central fitting M 12 x 0.75 mm, srewed on hexagon  
nut and knurled nut, thermoplastic toggle and  
housing, silver contacts, silver coated terminals.

**This type is suitable for switching the secondary  
circuit of halogen lamps.**

CE

**on-off switch**

	item no.	PU
solder terminals	8400-005.02	50
faston 4.8 mm	8400-007.02	50

CE

**change-over switch**

	item no.	PU
solder terminals	8400-011.02	50
faston 4.8 mm	8400-013.02	50

## Pinfix Serie 8821

bietet eine spezielle Problemlösung für  
schwere Flachsteckernetzteile. Für ganz Europa  
(außer Schweiz) - auch für das französische  
Steckdosensystem geeignet -

**„Made in Germany“  
Pinfix ist patentiert**

Anwendungsbereiche

- Telefone
- Handys
- Akku-Tischstaubsauger
- Akku-Taschenlampen
- Akku-Werkzeuge

**1 Stück auf Blisterkarte**

Farbe	Artikel-Nr.	VPE	Karten
schwarz	8821-004.01	20	
weiß	8821-008.01	20	

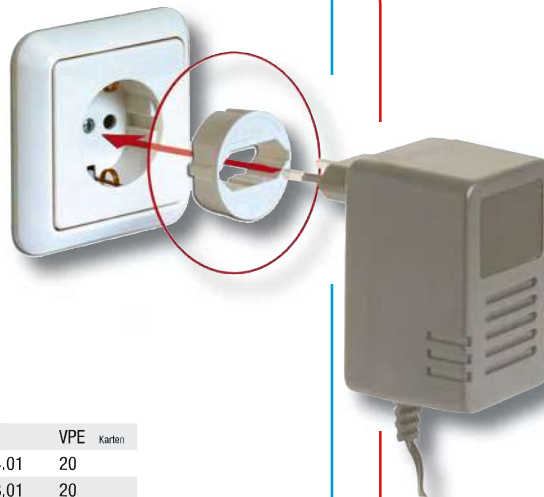

## Pinfix Type 8821

offering a special troubleshooting for heavy flat-  
connexion power supply units throughout Europe  
(apart from Switzerland) suitable for French socket  
system also

**„Made in Germany“  
Pinfix is patent-registered**

application range

- telephones
- mobile phones
- battery operated handheld vacuum cleaners
- battery operated torch lights
- battery operated tools

**1 piece on blister card**

Colour	item no.	PU	cards
black	8821-004.01	20	
white	8821-008.01	20	



## Dämmerungsschalter DS-A Serie 8812

230 V AC, 50/60 Hz, ± 10%

Geeignet für **ohmsche, induktive und kapazitive** Lasten, auch für **Energiesparlampen**.

Max. Last 100 VA bei Tu = - 20°C bis + 35°C

- Laststrom max. 430 mA
- Einschaltswelle ca 5-15 Lux
- Ausschaltswelle ca 30-40 Lux
- Gehäuse vergossen
- VDE-geprüft
- extrem kleine Ausführung  
LBH 34 x 22,5 x 16 mm (ohne Dom)

CE

	Artikel-Nr.	VPE	Karten
weiß	8812-005.01	20	
schwarz	8812-006.01	20	

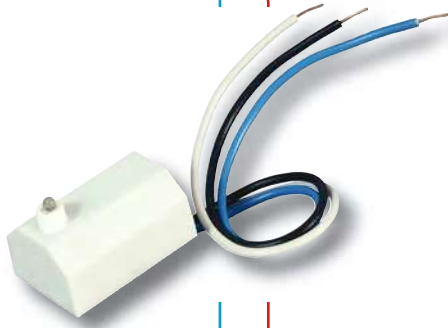

## Twilight Switch DS-A Type 8812

230 V-AC, 50/60 Hz ± 10 %

Suitable for **ohmic, inductive and capacitive** loads, for **energy-saving lamps** also.

Load 100 VA max. at ambient temp. -20 ° C to 35 ° C,

- output current 430 mA max.
- switching on threshold about 5 - 15 lux
- switching off threshold about 30 - 40 lux
- encapsulated housing
- VDE approved
- extremely small design LWH 34 x 22.5 x 16 mm (without sensor)

CE

housing	item no.	PU	cards
white	8812-005.01	20	
black	8812-006.01	20	

## Dämmerungsschalter DS-I Serie 8812

230 V AC, 50/60 Hz, +/- 10%

Geeignet für **ohmsche und induktive** Lasten.

Max. Last 100 VA bei Tu = - 20°C bis + 35°C

Für Leuchtstoff- und Glühlampen, schaltet bei Abenddämmerung ein und bei Morgendämmerung aus.

- für konventionelle Trafos, Leuchtstofflampen mit KVG, Glühlampen
- Laststrom max. 430 mA
- Einschaltswelle ca. 120-280 Lux
- Ausschaltswelle ca. 140-320 Lux
- extrem kleine Ausführung  
LBH 34 x 22,5 x 16 mm (ohne Dom)

CE

	Artikel-Nr.	VPE	Karten
weiß	8812-001.01	20	
schwarz	8812-002.01	20	

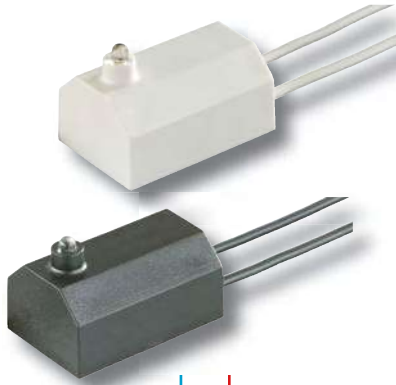

## Twilight Switch DS-I Type 8812

230 V-AC, 50/60 Hz ± 10 %

Suitable for **ohmic and inductive** loads, for fluorescent lamps and incandescent lamps load 100 VA max. at ambient temp. -20 ° C to 35 ° C, switching on at dawn switching off at dusk

- for conventional transformer for fluorescent lamps with KVG, incandescent lamps
- max. output current 430 mA
- switching on threshold: about 120 - 280 lux
- switching off threshold: about 140 - 320 lux
- extremely small design LWH 34 x 22,5 x 16 mm (without sensor)

CE

housing	item no.	PU	cards
white	8812-001.01	20	
black	8812-002.01	20	

## Pulsestarter Serie 8600

für Leuchtstofflampen

- senkt die Kosten für Wartung und Ersatz der Leuchtstofflampen
- schont die Umwelt
- **10 Jahre Garantie**
- **-30°C bis +75°C**
- **ENEC-Zulassung**

CE

	Artikel-Nr.	VPE
EFS 120/110-250V, 15-22W	8600-001.01	10
EFS 600/200-260V, 18-125W	8600-002.01	10



## Pulse Starter Type 8600

for fluorescent lamps

- cost saving for service and replacement of fluorescent lamps
- eco-friendly
- **10 years guarantee**
- **- 30 ° C to + 75 ° C,**
- **ENEC approval**

CE

	item no.	PU
EFS 120/110-250V, 15-22W	8600-001.01	10
EFS 600/200-260V, 18-125W	8600-002.01	10

## Notleuchte mit weißer LED Serie 6330-020

230 V-AC, 50 Hz, 25 mA, -25°C bis +60°C, IP40

Die Notleuchte kann, nicht am Stromnetz angeschlossen, **bis zu 10 Stunden als mobile Lichtquelle** benutzt werden. Das ist wichtig bei Stromausfall und kann eine lebensrettende Funktion haben. Bei genügend Helligkeit wird die Lichtemission der Notleuchte automatisch unterdrückt.

Für die Industrie, in Hotels, Büros, Haushalten oder in allen Räumen ohne Fenster, wo es notwendig sein könnte – während eines Stromausfalls – eine bestimmte Fläche zu beleuchten oder Instrumente zu kontrollieren. Die eingebaute LED garantiert eine lange Lebensdauer.

Farbe	Artikel-Nr.	VPE
weiß	6330-020.61	50

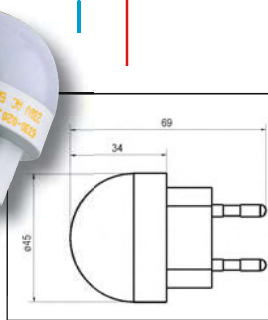

## Safety-light with white LED Type 6330-020

230 V-AC, 50 Hz, 25 mA, -25°C to +60°C, IP40

Mobile safety-light for **up to 10 hours light-duration**, even if not connected to main power supply. Life-saving function and important for e.g. power outages.

For industry, hotels, offices, households or all rooms without windows, where it might be necessary to have a safety-light available during power outages. Long life-time guaranteed.

Colour	item no.	PU
white	6330-020.61	50



## Einbau-Truhen-Taster mit 4 weißen LEDs Serie 5123

Anschluss für 9 V-Blockbatterie und Anschluss für 12 V Netzgerät  
(Lieferung ohne Batterie und ohne Netzgerät)

Aufnahme Strom 40mA  
Leuchtstärke pro LED 18.000 mcd

Öffner  
Phono-, Fenster- und Möbeltaster  
**mit Sprungkontakt**,  
Zweilochbefestigung,  
Lochabstand 43 mm  
Befestigungslöcher Ø 3,5 mm

**Patent geschützt**



Gehäuse	Rolle	Artikel-Nr.	VPE
weiß	weiß	5123-003.01	50
schwarz	schwarz	5123-004.01	50

## Console Push-button for Insertion with 4 white LEDs Type 5123

Connection for 9 V-battery and connection for 12 V power supply unit  
(supplied without battery and power supply unit)

current consumption 40mA  
efficacy per LED 18,000 mcd

break contact element  
console, window and furniture push-button  
**with spring contact**  
twin-hole-fitting  
hole distance 43 mm  
hole size Ø 3.5 mm

**patent-registered**

Housing	roll	item no.	PU
white	white	5123-003.01	50
black	black	5123-004.01	50



## LED-Kugelpfstrahler Serie 1320

230 V~, 1 Watt, Dreh-/schwenkbar, mit 1 x Power-LED Luxeon Star, weiß. Für Fassung E27, Beleuchtungsstärke bei Abstand 0,5 m zur beleuchteten Fläche = 1900 Lux.

Gehäuse	Artikel-Nr.	VPE
weiß	1320-001.01	1



## LED Ball-spotlight Type 1320

230 V ~, 1 Watt, turn-/slewable  
1 x Power LED Luxeon Star, white,  
for lamp-holder E 27,  
luminous intensity at a distance of 0.5 m towards  
illuminated area = 1,900 lux

housing	item no.	PU
white	1320-001.01	1

## LED-Kugelpfstrahler Serie 1320

230 V~, 3 Watt, Dreh-/schwenkbar,  
mit 3 x Power-LED Luxeon Star, weiß.  
Für Fassung E27,  
Beleuchtungsstärke bei Abstand 0,5 m zur  
beleuchteten Fläche = 430 Lux.

Gehäuse	Artikel-Nr.	VPE
weiß	1320-003.01	1



## LED Ball-spotlight Type 1320

230 V ~, 3 Watt, turn-/slewable,  
3 x Power LED Luxeon Star, white,  
for lamp-holder E27  
luminous intensity at a distance of 0.5 m towards  
illuminated area = 430 lux.

housing	item no.	PU
white	1320-003.01	1

## LED - Bodeneinbauleuchte Serie 1314

mit 12 LEDs, mit 10 m Elektrozuleitung, IP67,  
mit Befestigungskralen

Eingang	230 V ~ / 50 Hz
Ausgang	12 V ~ / max 1,2 W
Außendurchmesser	109 mm
Einbautiefe	nur 30 mm,
Deckenausschnitt	85 - 100 mm

Lieferung ohne Trafo!!!

### Zubehör auf Anfrage

- Mehrfachstecker 3-fach, inkl. 30 cm Zusatzkabel
- Mehrfachstecker 5-fach, inkl. 30 cm Zusatzkabel
- Transformator 6 Watt für bis zu 5 Leuchten
- Transformator 12 Watt für bis zu 10 Leuchten
- Verlängerungskabel 1,5 m
- Verlängerungskabel 5 m
- Verlängerungskabel 10 m

**Einbautiefe nur 30 mm**



CE

Ausführung	Farbe	Artikel-Nr.	VPE
rund	weiße LEDs	1314-001.01	20
rund	blaue LEDs	1314-003.01	auf Anfrage

## LED Floor Insertion Light Type 1314

with 12 LEDs, 10 m electric supply, IP67,  
with claw fastener

Input:	230 V ~ / 50 Hz
Output:	12 V ~ / 1.2 W max.
Outer diameter:	109 mm
Installation depth:	30 mm only
Ceiling cut-out:	85 – 100 mm

Supplied without transformer!!!

### Accessory on request

- multiconductor plug triple, incl. 30 cm additional cable
- multiconductor plugs fivefold, incl. 30 cm additional cable
- transformer 6 W, suitable for up to 5 lights
- transformer 12 W, suitable for up to 10 lights
- extension cable 1.5 m
- extension cable 5 m
- extension cable 10 m

**installation depth only 30 mm**

CE

Type	Colour	item no.	PU
round	white LEDs	1314-001.01	20
round	blue LEDs	1314-003.01	on request

## Fassung mit integriertem Wippenschalter Serie 1011

2 A, 250 V, T 125°C,

Länge ca. 72 mm, Durchmesser 38 mm,  
Gewinde E27, **d e m o n t i e r t**

einzeln im Beutel verpackt

Farbe	Artikel-Nr.	VPE	Beutel
schwarz	1011-004.02	50	
weiß	1011-008.02	50	



## Lamp-holder with integrated Rocker Switch Type 1011

2 A, 250 V, T 125°C

Length: approx. 78 mm, diameter: 38 mm,  
Thread E27, **d i s a s s e m b l e d**

all parts packed in bag

Colour	item no.	PU	bag
black	1011-004.02	50	
white	1011-008.02	50	

## Fassung mit integriertem Zugschalter Serie 1010

2 A, 250 V, T 125°C,

mit 23 cm Zugschnur und lose beigefügtem Kegel  
Länge ca. 78 mm, Durchmesser 38 mm,  
**d e m o n t i e r t**

einzeln im Beutel verpackt

Farbe	Artikel-Nr.	VPE	Beutel
schwarz	1010-004.02	50	
weiß	1010-008.02	50	

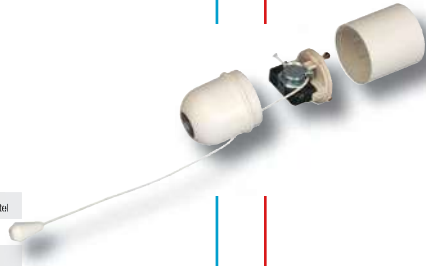

## Lamp-holder with integrated Pull Cord Switch Type 1010

2 A, 250 V, T 125°C,

with 23 cm pull cord and cone enclosed in bulk  
Length: approx. 78 mm, diameter: 38 mm  
**d i s a s s e m b l e d**

all parts packed in bag

Colour	item no.	PU	bag
black	1010-004.02	50	
white	1010-008.02	50	

## Überlastschutz-Steckdosenleiste 2fach Serie 8110

230 V~, 50 Hz/16 A  
LBH 75 x 45 x 270 mm

Zum Anschluss von zwei Geräten mit hohem Energieverbrauch, zum Beispiel Waschmaschine und Wäschetrockner.

- Anschlussleitung mit Stecker, 1,5 m Länge,
- 1 Steckdose Abschaltautomatik Energie abhängig,
- 1 Steckdose Dauerstrom,

Die Überlastschutz-Steckdosenleiste löst die Probleme beim Betrieb von zwei Geräten, z. B. Waschmaschine und Trockner, mit hohem Energieverbrauch an einer Zuleitung. Das Auslösen der Sicherung wird verhindert und das Verlegen von neuen Leitungen ist nicht mehr nötig.

Der gleichzeitige Betrieb beider Geräte wird möglich, da die Überlastschutz-Steckdosenleiste den Wäschetrockner während der Heizphase der Waschmaschine abschaltet. Nach Ende des Heizvorgangs wird der Wäschetrockner automatisch wieder zugeschaltet.

Bei elektronischen Trocknern Bedienungsanleitung beachten.

CE

Artikel-Nr.	VPE
8110-001.01	1



## Overload protection twin-socket Type 8110

230 V-AC, 16 A, 50 Hz  
LWH 75 x 45 x 270 mm

for connecting two devices with high energy consumption e.g. washing machine and dryer

- connecting cable 1.5 m with earth-contact plug "SCHUKO"
- 1 socket with automatic shut-down, depending on energy
- 1 socket with steady current

This overload protection twin-socket is offering a troubleshooting, if two devices with high energy consumption are operated on one power cord e.g. washing machine and dryer. The release of the fuse is prevented and it is not necessary to lay a new cable. As the overload protection twin-socket is switching off the dryer during the heating of the washing machine, it is possible to run both devices at the same time. The dryer will be switched on automatically, as soon as the heating of the washing machine is finished.

Please follow instructions, when operating electronic controlled dryers.

CE

item no.	PU
8110-001.01	1



## inter BÄR - Lieferungs- und Zahlungsbedingungen

### 1. Allgemeines

Unter Zugrundelegung der „Allgemeinen Lieferbedingungen für Erzeugnisse und Leistungen der Elektroindustrie“ verkaufen wir zu nachfolgenden Bedingungen, soweit nicht ausdrücklich schriftlich andere Vereinbarungen getroffen sind. Unsere Lieferbedingungen haben Geltung auch dann, wenn der Besteller in seinen Einkaufsbedingungen die Gültigkeit der Verkaufsbedingungen des Lieferanten ausschließt und ein ausdrücklicher Widerspruch hingegen von unserer Seite nicht erfolgt. Mündlich getroffene Vereinbarungen und besondere Abreden bedürfen zur Verbindlichkeit der schriftlichen Bestätigung durch uns.

### 2. Preise (Richtpreise)

Brutto per Stück/Einheit abzüglich Handelsrabatt und innerhalb der Bundesrepublik Deutschland zuzüglich gesetzlicher Mehrwertsteuer.  
Als Mindestabnahme gilt die jeweilige Verpackungseinheit.

### 3. Abnahmemengen

Bei 2000 Stück und mehr erbitten wir Ihre spezielle Anfrage.

### 4. Lieferbedingungen

Aufträge im Wert ab 500,-- € netto frei Station bzw. frei deutsche Grenze unverzollt, einschließlich Verpackung; unter 500,-- € netto ab Werk, ausschließlich Verpackung.

### 5. Lieferzeit

Lieferzeiten werden nach bestem Ermessen angegeben. Sie sind nicht verbindlich. Aus der Angabe von Lieferzeiten können keine Verzugsfolgen begründet werden.

### 6. Zahlungsbedingungen

Ab Rechnungsdatum innerhalb 8 Tagen mit 3% Skonto, innerhalb 14 Tagen mit 2% Skonto, innerhalb 30 Tagen netto. Wechsel werden nur spesenfrei und nach besonderer Vereinbarung angenommen. Wir behalten uns das Recht vor, Sicherheit oder Vorauszahlung zu verlangen. Wird dem nicht entsprochen, können wir die Lieferung verweigern. Der Besteller wird von seiner Abnahmepflicht jedoch nicht entbunden.

### 7. Eigentumsvorbehalt

Bis zur Bezahlung aller Ansprüche aus der Geschäftsverbindung einschließlich etwaiger Refinanzierungs- oder Umkehrwechsel behält sich der Verkäufer das Eigentum an seinen Warenlieferungen, die nur im ordnungsgemäßen Geschäftsverkehr veräußert werden dürfen, vor. Durch Verarbeitung dieser Waren erwirbt der Käufer kein Eigentum an den ganz oder teilweise hergestellten Sachen; die Verarbeitung erfolgt unentgeltlich ausschließlich für den Verkäufer. Sollte dennoch der Eigentumsvorbehalt durch irgendwelche Umstände erlöschen, so sind sich Verkäufer und Käufer schon jetzt darüber einig, daß das Eigentum an den Sachen mit der Verarbeitung auf den Verkäufer übergeht, der die Übereignung annimmt. Der Käufer bleibt deren unentgeltlicher Verwahrer.

Bei der Verarbeitung mit noch in Fremdeigentum stehenden Waren erwirbt der Verkäufer Miteigentum an den neuen Sachen. Der Umfang dieses Miteigentums ergibt sich aus dem Verhältnis des Rechnungswertes der vom Verkäufer gelieferten Ware zum Rechnungswert der übrigen Ware. Der Käufer tritt hiermit die Forderung aus einem Weiterverkauf der Vorbehaltsware an den Verkäufer ab, und zwar auch insoweit, als die Ware verarbeitet ist. Enthält das Verarbeitungsprodukt neben der Vorbehaltsware des Verkäufers nur solche Gegenstände, die entweder dem Käufer gehörten oder aber nur unter dem sogenannten einfachen Eigentumsvorbehalt geliefert worden sind, so tritt der Käufer die gesamte Kaufpreisforderung an den Verkäufer ab. Im anderen Falle, das heißt, beim Zusammentreffen der Vorauszession an mehrere Lieferanten, steht dem Verkäufer ein Bruchteil der Forderungen zu, entsprechend dem Verhältnis des Rechnungswertes seiner Vorbehaltsware zum Rechnungswert der anderen verarbeiteten Gegenstände.

Soweit die Gesamtforderungen des Verkäufers durch solche Abtretungen zu mehr als 125% zweifelsfrei gesichert sind, wird der Überschuss der Außenstände auf Verlangen des Käufers nach der Auswahl des Verkäufers freigegeben.

Der Käufer kann, solange er seinen Zahlungsverpflichtungen dem Verkäufer gegenüber nachkommt, bis zum Widerruf die Außenstände für sich einziehen. Mit einer Zahlungseinstellung, der Beantragung oder Eröffnung des Konkurses, eines gerichtlichen oder außergerichtlichen Vergleichsverfahrens, einem Scheck- oder Wechselprotest oder einer erfolgten Pfändung erlischt das Recht zum Weiterverkauf oder Verarbeitung der Waren und zum Einzug der Außenstände. Danach eingehende abgetretene Außenstände sind sofort auf einem Sonderkonto anzusammeln. Eine etwaige Warenrücknahme erfolgt immer nur sicherheitshalber; es liegt darin, auch wenn nachträglich Teilzahlungen gestattet wurden, kein Rücktritt vom Vertrag.

### 8. Haftung für Mängel

Beanstandungen aller Art, sofern sie begründet sind, können nur innerhalb 14 Tagen nach Erhalt der Ware berücksichtigt werden. Die beanstandete Ware ist nach unserer Wahl kostenlos zu ersetzen oder nachzubessern oder gegen Erstattung des Kaufpreises zurückzunehmen. Wenn die Gewährleistung scheitert oder unmöglich ist, kann der Besteller vom Vertrag zurücktreten. Weitergehende Forderungen können nicht geltend gemacht werden.

### 9. Änderungen

Technische Änderungen und Verbesserungen an unseren Erzeugnissen behalten wir uns vor.

### 10. Abweichende und ergänzende Bestimmungen

Die Annahme eines Auftrages und die Lieferung der Ware bedeuten keine Anerkennung von Einkaufsbedingungen. Dazu bedarf es unserer ausdrücklichen schriftlichen Bestätigung. Ergänzend zu diesen Regelungen gelten die „Allgemeinen Lieferbedingungen für Erzeugnisse und Leistungen der Elektroindustrie“.

### 11. Erfüllungsort und Gerichtsstand

Erfüllungsort für Lieferung und Zahlung ist Schalksmühle, Gerichtsstand ist Lüdenscheid.

## inter BÄR - Terms of Delivery and Payment

### 1. General

With the "General Terms of Delivery concerning the Products and Services of the Electrical Industry" taken as the basis, we are selling under the following terms and conditions unless expressly agreed to the contrary and made out in writing. Our terms of delivery shall prevail even in cases, where buyer expressly excludes the validity of supplier terms and conditions and an expressive objection has not been effected from our side. For any verbal arrangement or subsidiary agreement to be binding, they require to be confirmed by us in writing.

### 2. Prices (recommended prices)

Gross prices per piece/unit less trade discount and within the Federal Republic of Germany with Value Added Tax, as valid at the time. Minimum purchase: one packing unit.

### 3. Quantities of purchase

Upon a quantity of 2,000 pieces/item or more, please send us your special inquiry.

### 4. Delays

Delays for delivery will be given to our best estimate without binding us. With respect to the timing of any delivery buyer shall have no right to claim a delay in performance based on any statement from our side.

### 5. Terms of delivery

Orders valued above 500.00 € net free German border (DAF), duty unpaid (DU), packaging included, below 500.00 € net ex works (EXW), packaging excluded.

### 6. Terms of payment

Within 8 days from invoice date less 3% discount, within 14 days from invoice date less 2% discount, within 30 days net. For any acceptance of bills bank charges will be born by the party issuing and require our special consent. We reserve the right to request collateral or payment in advance. In case of non-performance we are entitled to withhold all deliveries. Buyer, however, shall not be released from its obligation to accept the goods.

### 7. Reservation of ownership

Seller retains the title of ownership to the goods delivered by it and, which shall be disposed of only by way of doing proper business, until full payment from a contract has been received for amounts due inclusive of contingent bills that have been refinanced and acceptor's bills.

By integrating these goods into any other product the title thereto shall not pass on to buyer be it in part or in full; any further processing shall be at no cost to and exclusively in favour of seller. For the event of the title of ownership to the goods ceasing to exist for any reason whatsoever, seller and buyer herewith and hereby agree that the title of ownership to such goods having been processed shall pass on to seller, who herewith confirms to accept such transfer of title. Buyer remains depository thereof at no charge to seller.

By integrating any goods with retained title of ownership seller automatically acquires co-ownership to the new products. The extend of co-ownership results from the ratio of amounts invoiced for the goods delivered by seller to the amounts invoiced for the new products.

Buyer herewith transfers all accounts outstanding from such sale of goods under reserved ownership to seller even inasmuch as such goods have been integrated into other products.

In case the product, where seller's goods have been integrated, include goods to which only seller retains the title of ownership, or which have been delivered under the so-called single party reservation of ownership, buyer transfers its entire purchase money claim to seller. In the other case, i.e. a combination of such assignment of claim to several suppliers, seller shall be entitled to only a proportion of such claims in the ratio of the amounts invoiced for its goods to the amounts invoiced for other goods integrated in the product.

Inasmuch as seller's total claims without any doubts are secured by such assignment in excess of 125%, the surplus of such outstanding accounts will then be released to buyer upon buyer's request and at seller's selection.

As long as buyer observes its obligation to make payments to seller it shall be entitled to collect outstanding accounts for its own credit until such right will be revoked. If buyer becomes insolvent, or makes any voluntary arrangement with its creditors or becomes subject to any administrative order, filing a petition to go into or declaring bankruptcy, faces any protest against a cheque or bill or has any property seized, then its right to sell or process any of the goods or to collect outstanding accounts will come to an end. Outstanding and assigned accounts received after such event immediately shall be deposited on a special bank account. A possible repurchase of any of the goods will be effected for security reasons only and shall constitute no withdrawal from the contract notwithstanding any subsequent payments in parts.

### 8. Warranty

Provided there are substantiated claims of any kind, they will be considered within 14 days from the date of receiving the goods only. Any goods so queried at our discretion will be replaced at no cost to buyer, reworked, or taken back against credit for the contracted price. In case of any warranty failing or becoming impossible, buyer will be entitled to withdraw from the contract. Claims are limited to the above warranty.

### 9. Modifications

We reserve the right to modify or improve any of our products.

### 10. Diverging and supplementary conditions

The acceptance of any order and delivery of goods by no means shall constitute an acceptance of buyer's terms and conditions. Such acceptance will require our expressive confirmation in writing. In addition to these terms of sale and delivery the "General Terms of Delivery concerning the Products and Services of the Electrical Industry" shall be in force.

### 11. Law, place of performance and jurisdiction

These terms and conditions shall be governed by German law. Place of performance for delivery and payment shall be Schalksmühle. Place of jurisdiction shall be Lüdenscheid.

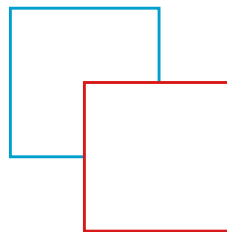

**inter BÄR GmbH + Co. KG**

Hälverstraße 43  
D-58579 Schalksmühle  
Telefon ++ 49 (0) 23 55/893-0  
Telefax ++ 49 (0) 23 55/893-190  
Internet: [www.interbaer.de](http://www.interbaer.de)  
E-Mail: [info@interbaer.de](mailto:info@interbaer.de)