



MBU 1

Industrial Connectors:Meß- und Prüfzubehör:Buchsen:2 mm System

Produktbeschreibung

Beschreibung Miniatur-Buchse Durchmesser 2 mm blank. Buchsenkörper Messing vernickelt, Kontaktfeder aus Kupfer-Beryllium, verzinkt, mit Lötanschluss. Geeignet zum Einbau in Gerätechassis und Schalttafeln bis max. 8 mm Wandstärke.

Typ MBU 1
 Bestell-Nr. 930 312-000
 System 2 mm System

Zeichnung

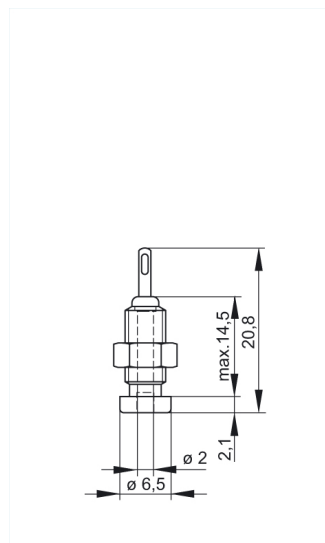

Technische Daten

Kontaktart gefederte Buchse
 Anschlußart löten
 Bemessungsspannung DC 60 V
 Bemessungsstrom 6 A
 Durchgangswiderstand 6 mOhm
 Gehäusebefestigung schrauben

Werkstoff

Kontaktmaterial Kupfer-Beryllium
 Kontaktoberflächenmaterial verzinkt

Umgebungsbedingungen

Temperaturbereich -20 °C bis +60 °C