

Bestimmung der Wellengelenkgröße

Bei der Auswahl der Wellengelenke ist nicht nur das größte zu übertragende Drehmoment ausschlaggebend, es müssen auch verschiedene Betriebsbedingungen wie Stossbelastung, Winkelverhältnisse, Drehzahlen usw. beachtet werden. Das nebenstehende Diagramm dient deshalb zu einer ersten, überschlägigen Bestimmung der Wellengelenkgröße und zeigt die entsprechenden Richtwerte an.

Bei kleineren Ablenkungswinkeln unter 10°, zwischen 0° bis 5°, ist der entnehmbare Richtwert um 25% höher.

Bei größeren Ablenkungswinkeln über 40° bis 45° (Maximum) ist nur manueller Betrieb zu empfehlen.

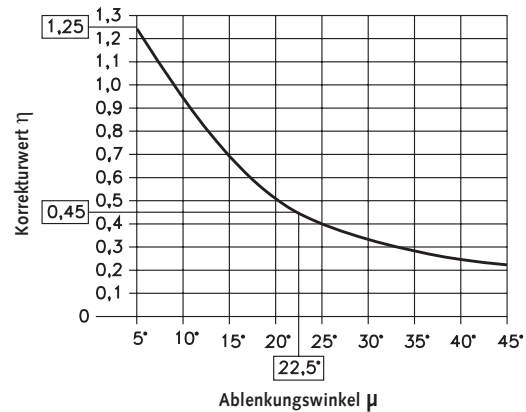

Korrekturwerte in Abhängigkeit vom Ablenkungswinkel.

Schmierung / Wartung von Wellengelenken

Die Wartung der Wellengelenke beschränkt sich auf ausreichende Schmierung, die in Intervallen (abhängig vom Einsatzfall) vorgenommen werden muss. Bei staubiger Arbeitsumgebung sollten die Gelenkstellen mit Faltenbälgen geschützt werden. Die Faltenbälge können mit Fett gefüllt werden. Dadurch werden die Gelenke wartungsfrei.

Faltenbälge
Seite 415



Kugelgelenke GF aus Kunststoff

Werkstoff: Polyacetal, glasfaserverstärkt.

Temperaturbereich: -30°C bis +50°C.

Max. Ablenkungswinkel 35°. Abmessungen nach DIN 808.

Als Befestigungsmittel können Kegelstifte, Spannsteife oder Kerbstifte verwendet werden. Die Gelenke sind wartungsfrei und können deshalb an schwer zugänglichen Maschinenteilen eingesetzt werden. Durch die Gewichtsersparnis, die Korrosions- und chemische Beständigkeit sind Vorteile gegenüber Stahl gegeben.

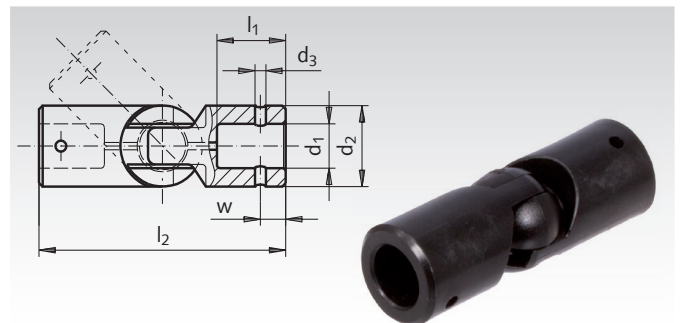

Bestellangaben: z.B.: Art.-Nr. 631 416 00, Kugelgelenk GF, Bohrung 8 mm

Artikel-Nr.	d ₁ mm	d ₂ mm	d ₃ mm	l ₁ mm	l ₂ mm	w mm	Drehmoment		Gewicht g
							max. Nm	Drehzahl bei Ablenkungswinkel 10° max. min ⁻¹	
631 416 00	8 ^{+0,04}	16 ^{+0,2}	3 ^{+0,1}	10,5	40	4 ^{-0,1}	5	1000	9
631 420 00	12 ^{+0,05}	20 ^{+0,2}	3 ^{+0,1}	17,0	61	6 ^{-0,1}	15	1000	18
631 425 00	16 ^{+0,05}	25 ^{+0,2}	6 ^{+0,1}	20,5	74	10 ^{-0,1}	22	1000	35

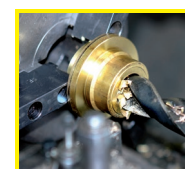

**Fertigbearbeitung im
24-Stunden-Service möglich.
Sonderanfertigungen und
Zeichnungsteile auf Anfrage.**